

CROWN

TOOLS FOR A BETTER LIFE

■ CT29006HX

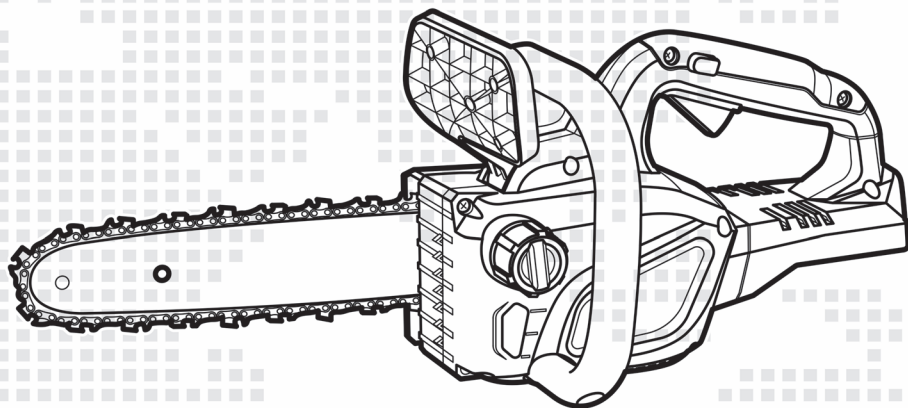

de Originalbetriebsanleitung

en Original instructions

fr Notice originale

it Istruzioni originali

es Manual original

pt Manual original

tr Orijinal işletme talimatı

pl Instrukcja oryginalna

cs Původní návod k používání

sk Povodny navod na použitie

ro Instrucțiuni originale

bg Оригинална инструкция

el Πρωτότυπο οδηγιών χρήσης

ru Оригинальное руководство по эксплуатации

ua Оригінальна інструкція з експлуатації

lt Originali instrukcija

kz Пайдалану нұсқаулығының түпнұсқасы

ar دليل المستخدم الأصلي

fa دفترچه راهنمای اصلی

**Inhalt / Content / Sommaire / Indice / Contenido / Índice / İçindekiler /
Zawartość / Obsah / Obsah / Conținut / Съдържание / Περιεχόμενα /
Содержание / Зміст / Turinys / Мазмұны / المحتويات / محتوا**

Deutsch

Erklärende Zeichnungen	Seiten 5 - 11
Allgemeine sicherheitshinweise, Gebrauchsanweisung	Seiten 12 - 21

English

Explanatory drawings	pages 5 - 11
General safety rules, instructions manual	pages 22 - 30

Français

Dessins explicatifs	pages 5 - 11
Recommandations générales de sécurité, mode d'emploi	pages 31 - 40

Italiano

Disegni esplicativi	pagine 5 - 11
Precauzioni generali di sicurezza, manuale istruzioni	pagine 41 - 50

Español

Dibujos explicativos	páginas 5 - 11
Recomendaciones generales de seguridad, manual de instrucciones	páginas 51 - 60

Português

Esboços explicativos	páginas 5 - 11
Recomendações gerais de segurança, manual de instruções	páginas 61 - 70

Türkçe

Açıklayıcı resimler	sayfalar 5 - 11
Genel güvenlik tavsiyeleri, kullanım kılavuzu	sayfalar 71 - 79

Polski

Rysunki objaśniające	strony 5 - 11
Ogólne zalecenia w zakresie zasad bezpieczeństwa, instrukcja obsługi	strony 80 - 89

**Inhalt / Content / Sommaire / Indice / Contenido / Índice / İçindekiler /
Zawartość / Obsah / Obsah / Conținut / Съдържание / Περιεχόμενα /
Содержание / Зміст / Turinys / Мазмұны / المحتويات / محتوا**

Česky

Vysvětlující výkresy	strany 5 - 11
Obecné bezpečnostní pokyny, provozní příručka	strany 90 - 98

Slovensky

Vysvetľujúce výkresy	strany 5 - 11
Všeobecné bezpečnostné pokyny, prevádzková príručka	strany 99 - 107

Română

Desene explicative	pagini 5 - 11
Recomandări generale privind siguranța, manual de instrucțiuni	pagini 108 - 117

Български

Пояснителни чертежи	страници 5 - 11
Общи указания по техника на безопасност, наръчник с инструкции	страници 118 - 128

Ελληνικά

Επεξηγηματικά σχέδια	σελίδες 5 - 11
Γενικές οδηγίες ασφάλειας προστασίας από δυστυχήματα, εγχειρίδιο οδηγιών	σελίδες 129 - 139

Русский

Пояснительные рисунки	страницы 5 - 11
Общие указания по ТБ, инструкция по эксплуатации	страницы 140 - 150

Українська

Пояснювальні малюнки	сторінки 5 - 11
Загальні вказівки по ТБ, інструкція з експлуатації	сторінки 151 - 160

Lietuviškai

Aiškinamieji brėžiniai	puslapiai 5 - 11
Bendrieji saugaus darbo su technika nurodymai, naudojimo instrukcija	puslapiai 161 - 169

Қазақ тілі

Түсіндіргіш әлеміштер	беттер 5 - 11
Жалпы қауіпсіздік жөніндегі ұсыныстар, пайдалану нұсқаулығы	беттер 170 - 179

العربية

رسوم توضيحية	الصفحات 5 - 11
قواعد السلامة العامة، دليل التعليمات	الصفحات 180 - 188

فارسی

اشکال توضیحی	صفحه های 5 - 11
قوانین ایمنی کلی، دفترچه دستور العمل ها	صفحه های 189 - 197

CT29006HX

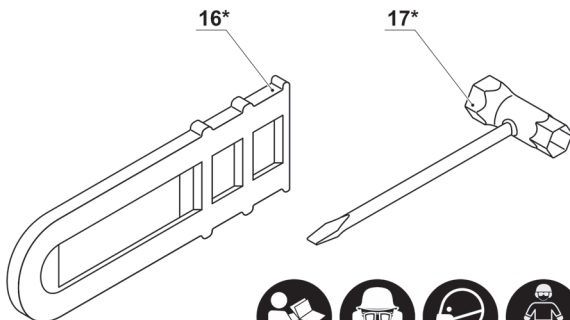
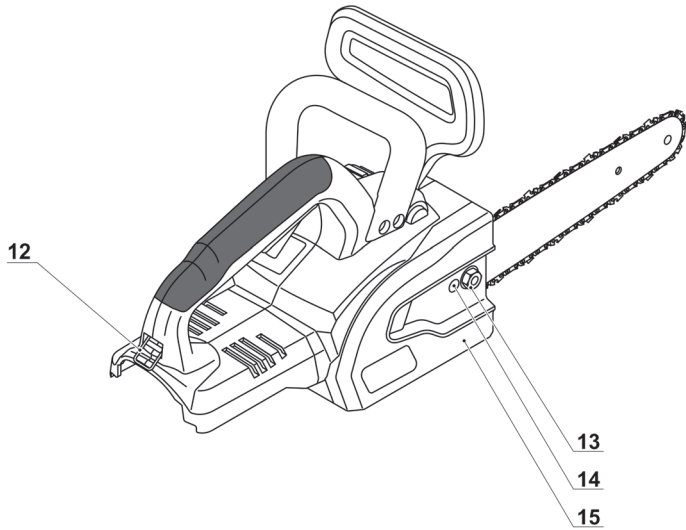
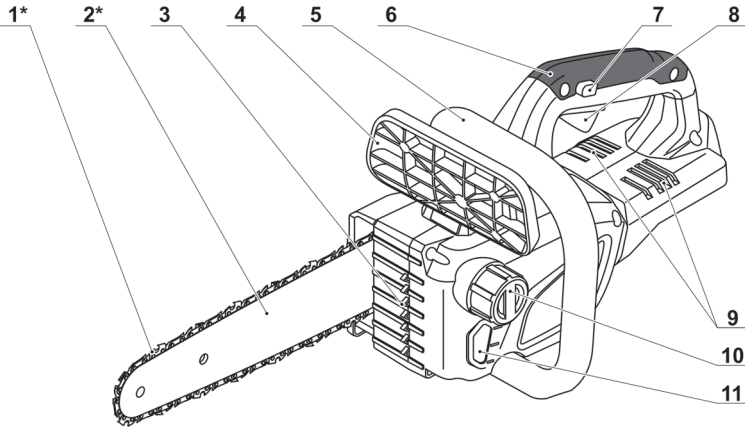

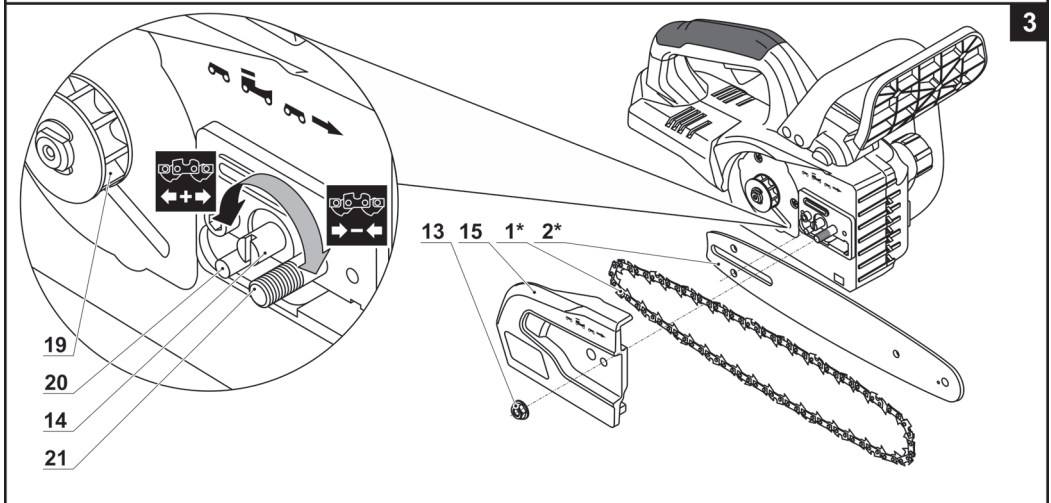
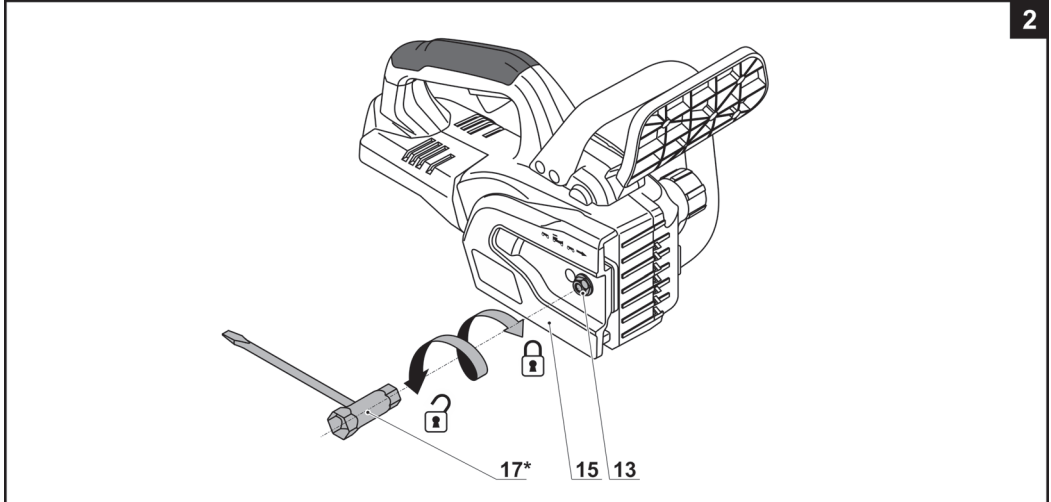
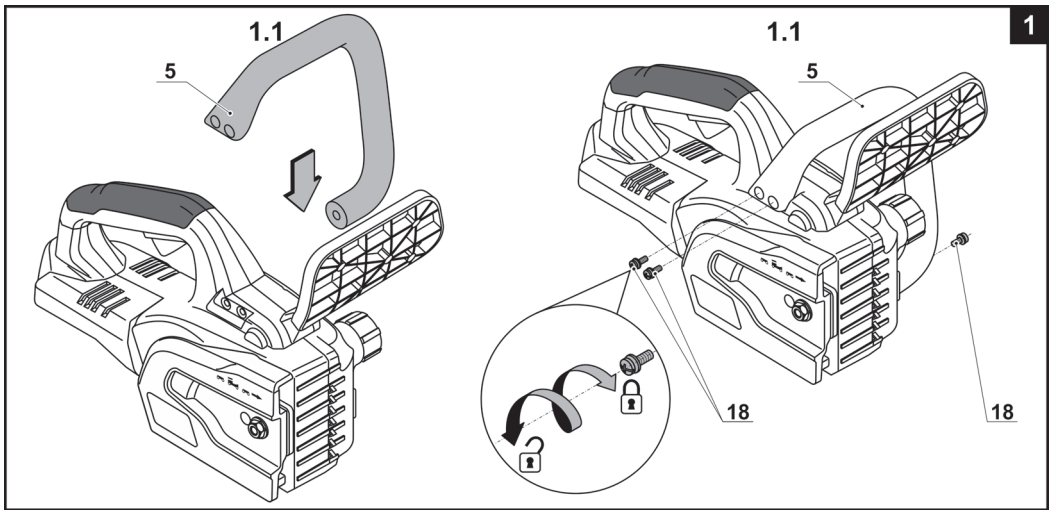

4.1

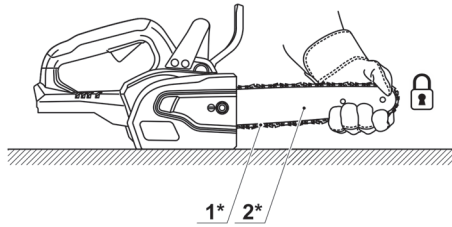

4.2

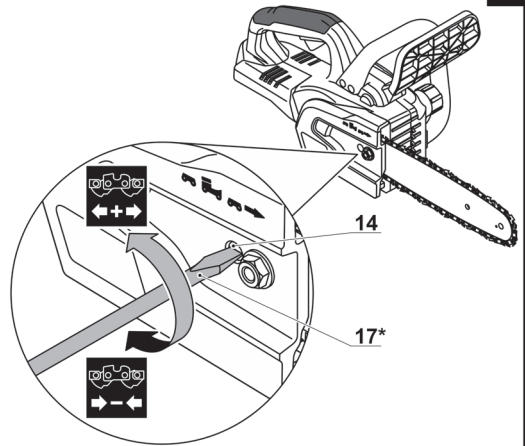

4

5.1

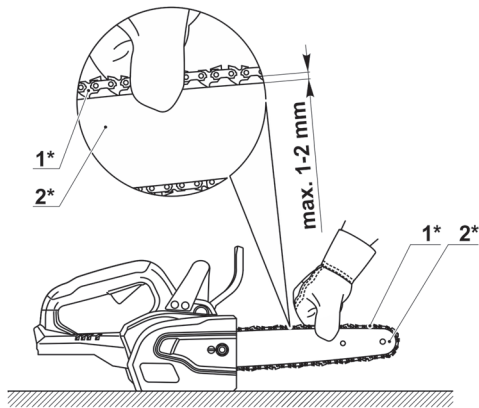

5.2

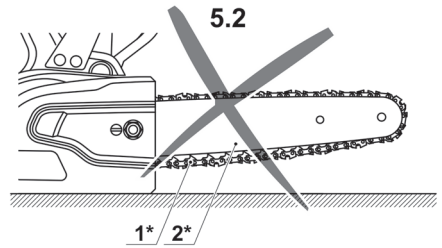

5

5.3

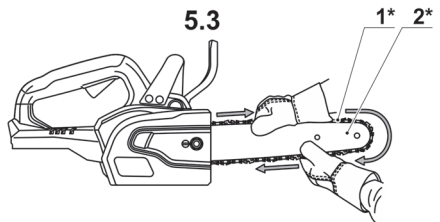

6.1

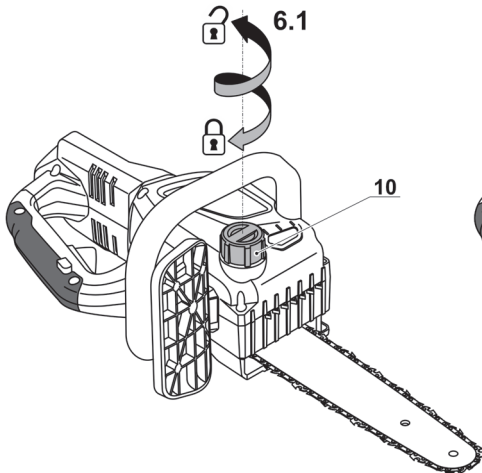

6.2

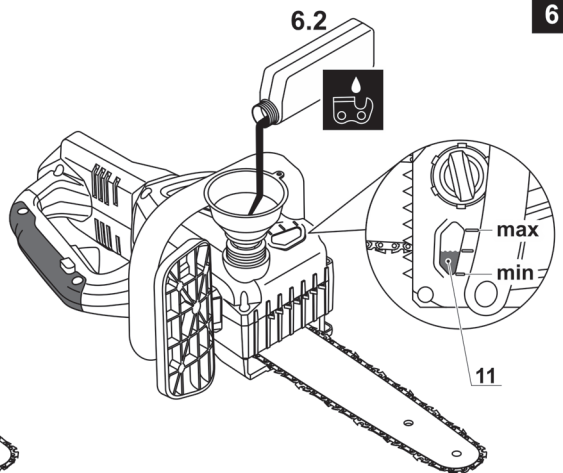

6

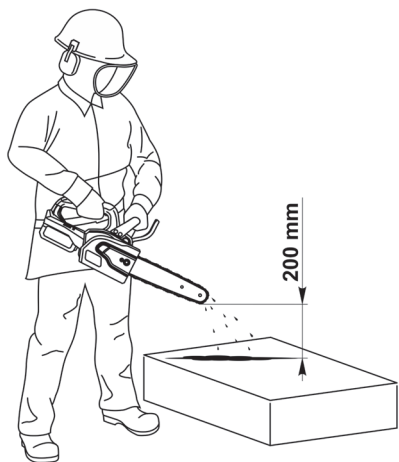

8.1

8.2

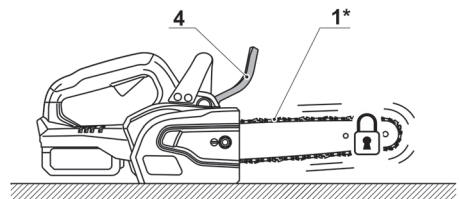
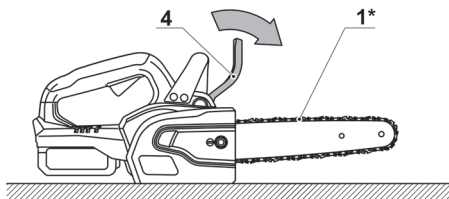

9.1

9.2

9.3

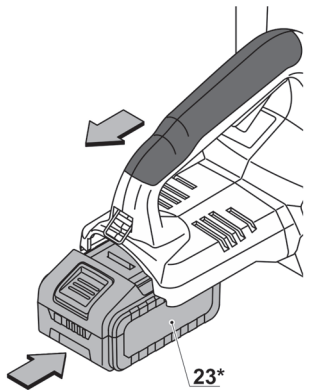
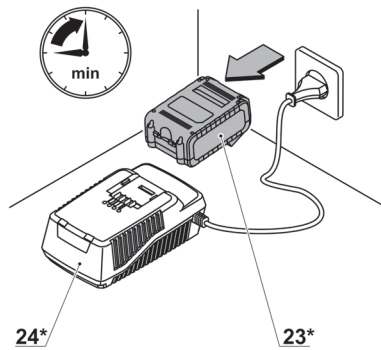
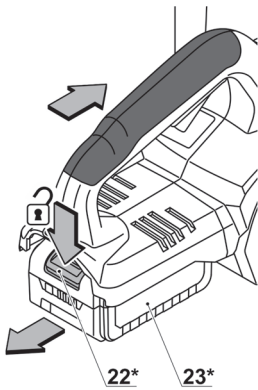

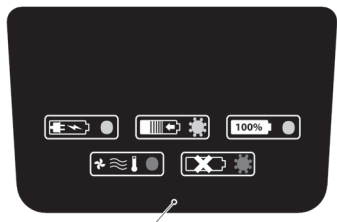
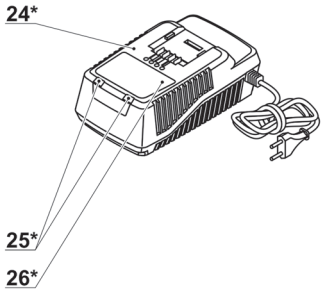

- 10.1
- 10.2
- 10.3
- 10.4
- 10.5

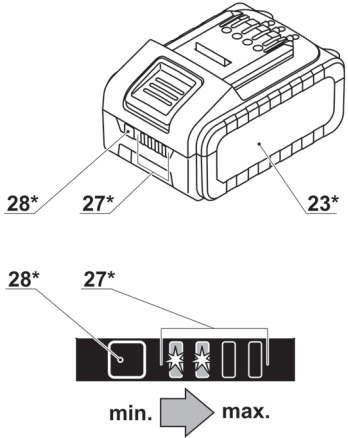
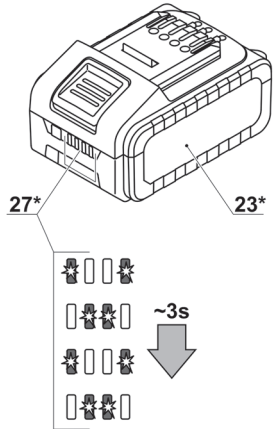

13.1



13.2

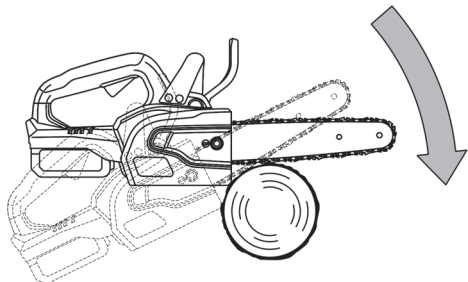

13

14.1

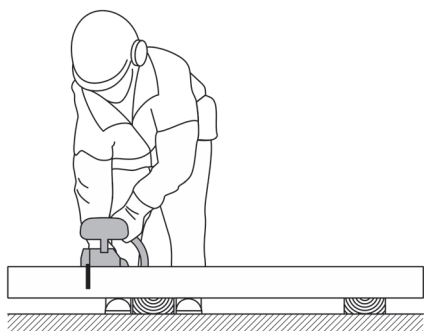

14.2

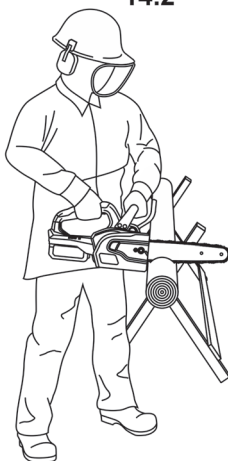

14

15.1

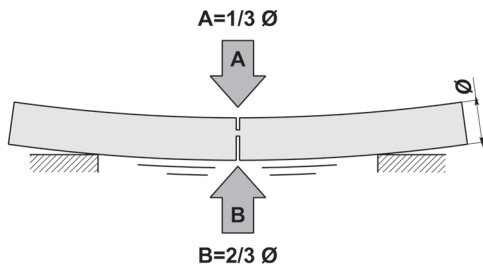

15.2

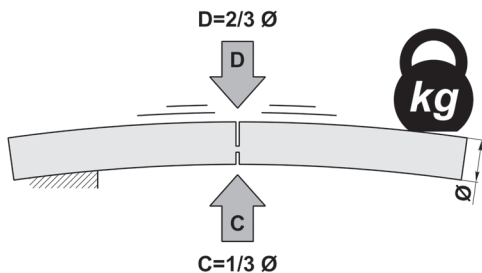

15

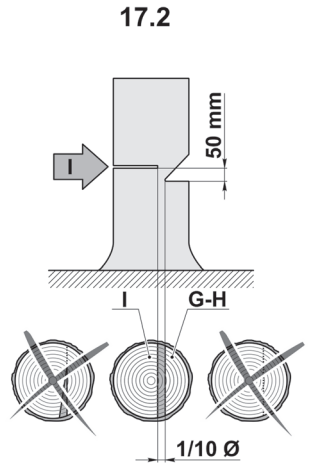
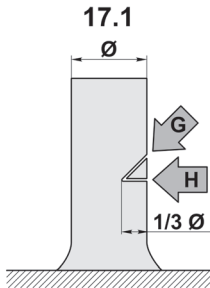
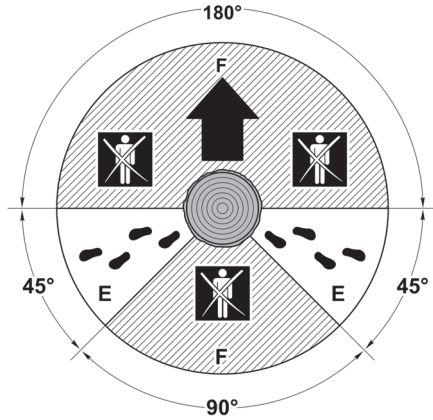

18.1

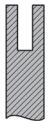

18.2



18.3

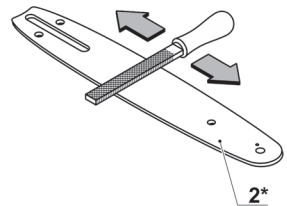

Elektrowerkzeug - technische Daten

Akku-Kettensäge		CT29006HX
Elektrowerkzeug - Code		690718
Nennspannung	[V]	20 *
Nendrehzahl	[min ⁻¹]	4200
Geschwindigkeit der Sägekette	[m/s]	7,9
Kapazität des Öltanks (zum Schmieren der Sägekette)	[ml]	115
Länge der Führungsschiene	[mm] [Zoll]	254 10"
Parameter der Sägekette (Kettenteilung / Kettenmesslehre)	[mm] [Zoll]	9,525 / 6,35 3/8" / 1/4"
Gewicht (ohne Schneidwerk)	[kg] [lb]	2,8 6.17
Schutzklasse		III
Schalldruck	[dB(A)]	—
Schalleistung	[dB(A)]	—
Beschleunigung	[m/s ²]	—

* Die maximale anfängliche Batteriespannung (gemessen ohne Arbeitsbelastung) beträgt 20 Volt. Die Nennspannung beträgt 18 Volt.

Geräuschinformation



Tragen Sie bei einem Schalldruck über 85 dB(A) einen Gehörschutz.

CE Konformitätserklärung

Wir erklären in alleiniger Verantwortung, dass das unter "Elektrowerkzeug - technische Daten" beschriebene Produkt allen einschlägigen Bestimmungen der Richtlinien 2006/42/EC einschließlich ihrer Änderungen entspricht und mit folgenden Normen übereinstimmt:
EN 62841-1:2015+AC:2015
EN 62841-4-1:2020.

Zertifizierungsmanager

Wu Cunzhen

Merit Link International AG
Stabio, Schweiz, 01.03.2023



WARNUNG - Der Benutzer muss die Bedienungsanleitung lesen, um die Verletzungsgefahr zu verringern!

Allgemeine Sicherheitsvorschriften



WARNUNG! Lesen Sie alle Sicherheitshinweise, Anweisungen, Abbildungen und Spezifikationen zu diesem Werkzeug. Nichtbeachtung der Warnungen und Anweisungen kann zum Stromschlag, Brand und/oder zu schweren Verletzungen führen.

Bewahren Sie alle Warnungen und Anweisungen für die Zukunft auf.

Der Begriff "Elektrowerkzeug" in den Warnhinweisen bezieht sich auf Ihr netzbetriebenes (kabelgebundenes) oder batteriebetriebenes (kabellos) Elektrowerkzeug.

Sicherheit am Arbeitsplatz

- Halten Sie Ihren Arbeitsbereich sauber und aufgeräumt. Unordnung und unbeleuchtete Arbeitsbereiche können zu Unfällen führen.
- Arbeiten Sie mit dem Elektrowerkzeug nicht in explosionsgefährdeter Umgebung, in der sich brennbare Flüssigkeiten, Gase oder Stäube befinden. Elektrowerkzeuge erzeugen Funken, die Staub oder Dämpfe entzünden können.
- Halten Sie Kinder und andere Personen während des Betriebs des Elektrowerkzeugs fern. Bei Unachtsamkeit können Sie die Kontrolle über das Werkzeug verlieren.

Elektrische Sicherheit

- Die Anschlussstecker des Elektrowerkzeugs müssen in die Steckdose passen. Der Stecker darf

in keiner Weise verändert werden. Verwenden sie keine Adapterstecker gemeinsam mit geschützten Elektrowerkzeugen. Unveränderte Stecker und passende Steckdosen reduzieren das Risiko eines Stromschlags.

- **Vermeiden Sie Körperkontakt mit geerdeten Oberflächen wie etwa Rohren, Heizungen, Herden und Kühlschränken.** Es besteht ein erhöhtes Risiko eines Stromschlags, wenn Ihr Körper geerdet ist.
- **Halten Sie das Elektrowerkzeug von Regen oder Nässe fern.** Wenn Wasser in das Elektrowerkzeug eindringt, erhöht sich das Risiko eines Stromschlags.
- **Nutzen Sie das Kabel nur bestimmungsgemäß. Verwenden Sie das Kabel niemals zum Tragen, Ziehen oder Trennen des Elektrowerkzeugs. Halten Sie das Kabel fern von Hitze, Öl, scharfen Kanten oder beweglichen Teilen.** Beschädigte oder verwickelte Kabel erhöhen das Risiko eines Stromschlags.
- **Wenn Sie mit einem Elektrowerkzeug im Freien arbeiten, verwenden sie nur Verlängerungskabel, die für den Außenbereich zugelassen sind.** Die Verwendung eines für den Außenbereich zugelassenen Verlängerungskabels verringert das Risiko eines Stromschlags.
- **Falls sich der Einsatz eines Elektrowerkzeugs in einer feuchten Umgebung nicht vermeiden lässt, verwenden Sie einen Fi-Schutzschalter.** Die Verwendung eines Fi-Schutzschalters verringert das Risiko eines Stromschlags. HINWEIS! Der Begriff "Fehlerstromschutzeinrichtung (RCD)" kann durch den Begriff "Fehlerstromschutzschalter (GFCl)" oder "Fehlerstromschutzschalter (ELCB)" ersetzt werden.
- **Warnung!** Vermeiden Sie Kontakt mit den freiliegenden Metalloberflächen am Getriebe, an der Abschirmung etc., da ansonsten die Gefahr eines Stromschlags droht.

Persönliche Sicherheit

- **Seien Sie aufmerksam, achten sie darauf, was sie tun, und gehen sie mit Vernunft an die Arbeit mit einem Elektrowerkzeug. Benutzen sie das Elektrowerkzeug nicht, wenn Sie müde sind oder unter dem Einfluss von Drogen, Alkohol oder Medikamenten stehen.** Ein Moment der Unachtsamkeit beim Gebrauch des Elektrowerkzeugs kann ernsthafte Verletzungen zur Folge haben.
- **Tragen Sie persönliche Schutzausrüstung. Tragen Sie immer einen Augenschutz.** Das Tragen persönlicher Schutzausrüstung, wie Staubmaske, rutschfeste Sicherheitsschuhe, Schutzhelm oder Gehörschutz je nach Art und Einsatz des Elektrowerkzeugs verringert das Risiko von Personenschäden.
- **Verhindern Sie ein unbeabsichtigtes Einschalten des Elektrowerkzeugs. Vergewissern Sie sich, dass der Schalter in der Aus-Stellung ist, bevor Sie das Elektrowerkzeug an die Stromquelle und / oder Batterie anschließen, in die Hand nehmen oder transportieren.** Wenn Sie beim Tragen des Elektrowerkzeugs den Finger am Schalter haben oder das Elektrowerkzeug eingeschaltet an die Stromversorgung anschließen, kann dies zu Unfällen führen.
- **Bevor das Elektrowerkzeug eingeschaltet wird, entfernen Sie alle Einstellschlüssel oder Schraubenschlüssel.** Ein Schraubenschlüssel oder Einstellschlüssel, der sich in einem rotierenden Teil des Elektrowerkzeugs befindet, kann zu Verletzungen führen.
- **Überschätzen Sie sich nicht. Sorgen sie für einen sicheren Stand und halten Sie jederzeit das**

Gleichgewicht. Dadurch können Sie das Elektrowerkzeug in unerwarteten Situationen besser kontrollieren.

- **Tragen Sie geeignete Kleidung. Tragen Sie keine weite Kleidung oder Schmuck. Halten Haare, Kleidung und Handschuhe fern von beweglichen Teilen.** Lockere Kleidung, Schmuck oder lange Haare können von sich bewegenden Teilen erfasst werden.
- **Wenn die Werkzeuge für den Anschluss von Staubabsaugung und Sammeleinrichtungen vorgesehen sind, vergewissern Sie sich, dass diese ordnungsgemäß angeschlossen sind und richtig verwendet werden.** Verwendung dieser Einrichtungen kann Gefährdungen durch Staub verringern.
- **Lassen Sie sich nicht durch Vertrautheit mit dem Produkt (durch wiederholten Gebrauch erworben) von der strikten Einhaltung der Sicherheitsvorschriften für das vorliegende Produkt abhalten.** Eine unvorsichtige Handlung kann in Sekundenbruchteilen zu schweren Verletzungen führen.
- **Warnung!** Elektrowerkzeuge können während des Betriebs ein elektromagnetisches Feld erzeugen. Dieses Feld kann unter Umständen aktive oder passive medizinische Implantate beeinflussen. Um das Risiko von schweren oder tödlichen Verletzungen zu vermeiden empfehlen wir, dass sich Personen mit medizinischen Implantaten mit Ihrem Arzt und dem Implantathersteller beraten, bevor Sie dieses Elektrowerkzeug verwenden.

Nutzung und Pflege des Elektrowerkzeugs

- **Personen mit beschränkten psychophysischen oder geistigen Fähigkeiten sowie Kinder können das Elektrowerkzeug nicht benutzen, wenn sie nicht überwacht werden oder über die Verwendung des Elektrowerkzeugs von einer Person unterwiesen wurden, die für ihre Sicherheit verantwortlich ist.**
- **Überlasten Sie das Elektrowerkzeug nicht. Verwenden Sie für ihre Arbeit das dafür bestimmte Elektrowerkzeug.** Mit dem passenden Elektrowerkzeug arbeiten Sie besser und sicherer im angegebenen Leistungsbereich.
- **Benutzen Sie das Elektrowerkzeug nicht, wenn es sich mit dem Schalter nicht ein- und ausschalten lässt.** Ein Elektrowerkzeug, das sich nicht ein- oder ausschalten lässt, ist gefährlich und muss repariert werden.
- **Trennen sie das Elektrowerkzeug von der Stromversorgung bzw. der Batterie, bevor Sie Einstellungen vornehmen, Zubehör wechseln oder das Elektrowerkzeug lagern.** Diese vorbeugenden Sicherheitsmaßnahmen vermindern das Risiko, dass das Werkzeug versehentlich eingeschaltet wird.
- **Bewahren Sie unbenutzte Elektrowerkzeuge außerhalb der Reichweite von Kindern auf. Lassen Sie Personen das Werkzeug nicht benutzen, die mit dem Elektrowerkzeug oder diesen Anweisungen nicht vertraut sind.** Die Elektrowerkzeuge können gefährlich sein, wenn sie von unerfahrenen Personen benutzt werden.
- **Die Elektrowerkzeuge müssen gewartet werden. Prüfen Sie, ob bewegliche Teile einwandfrei funktionieren und nicht klemmen, ob Teile gebrochen oder so beschädigt sind, dass die Funktion des Elektrowerkzeugs beeinträchtigt ist. Lassen Sie beschädigte Teile vor dem Einsatz des Elektrowerkzeugs reparieren.** Viele Unfälle werden durch schlecht gewartete Elektrowerkzeuge verursacht.

• **Halten Sie die Schneidwerkzeuge scharf und sauber.** Sorgfältig gepflegte Schneidwerkzeuge mit scharfen Schneidkanten verklemmen sich weniger und sind leichter zu führen.

• **Verwenden Sie das Elektrowerkzeug, das Zubehör, die Einsätze etc. in Übereinstimmung mit diesen Anweisungen unter Berücksichtigung der Arbeitsbedingungen und der auszuführenden Arbeit.** Eine Benutzung des Elektrowerkzeugs für andere als die bestimmungsgemäßen Zwecke kann zu einer gefährlichen Situation führen.

• **Halten Sie die Handgriffe und Greifflächen trocken, sauber und frei von Öl und Fett.** Rutschige Handgriffe und Greifflächen verhindern eine sichere Handhabung und Kontrolle über das Werkzeug in unerwarteten Situationen.

• Benutzen Sie den Zusatzgriff bei der Arbeit mit dem Elektrowerkzeug, weil er ein hilfreiches Hilfsmittel bei der Handhabung des Elektrowerkzeugs ist. Das richtige Halten des Elektrowerkzeugs kann das Risiko von Unfällen und Verletzungen reduzieren.

Verwendung und Pflege des Akkuwerkzeugs

• **Laden Sie die Akkus nur in Ladegeräten auf, die vom Hersteller empfohlen werden.** Es besteht die Brandgefahr, wenn ein Ladegerät, das für eine bestimmte Art von Akkupack geeignet ist, mit anderen Akkus verwendet wird.

• **Verwenden Sie in den Elektrowerkzeugen nur die speziell gekennzeichneten Akkus.** Die Verwendung von anderen Akkus kann zu Verletzungen und Brandgefahr führen.

• **Halten Sie den nicht benutzten Akku fern von Metallgegenständen, wie Büroklammern, Münzen, Schlüsseln, Nägeln, Schrauben oder anderen kleinen Metallgegenständen, die eine Überbrückung der Kontakte verursachen können.** Ein Kurzschluss zwischen den Akkukontakten kann Verbrennungen oder Brand zur Folge haben.

• **Bei unrichtiger Anwendung kann Flüssigkeit aus dem Akku austreten, bitte Kontakt vermeiden.** Bei zufälligem Kontakt, mit Wasser spülen. Wenn die Flüssigkeit in die Augen gelangt, suchen Sie noch einen Arzt auf. Austretende Akkuflüssigkeit kann zu Hautreizungen oder Verbrennungen führen.

• **Unbeabsichtigtes Einschalten vermeiden.** Stellen Sie vor dem Einlegen des Akku - Packs sicher, dass der Ein- / Ausschalter in der Aus - Position ist. Der Transport des Elektrowerkzeugs mit dem Finger auf dem Ein- / Ausschalter und Einlegen des Akkupacks in ein eingeschaltetes Elektrowerkzeug kann zu Unfällen führen.

• **Öffnen Sie das Batteriefach nicht.** Kurzschlussgefahr.

• **Bei Beschädigung und unsachgemäßer Verwendung des Akkus können Dämpfe freigesetzt werden.** Sorgen Sie für ausreichende Belüftung und bei Beschwerden suchen Sie einen Arzt auf. Die Dämpfe können das Atmungssystem reizen.

• **Wenn der Akku defekt ist, kann die Flüssigkeit entweichen und mit benachbarten Komponenten in Kontakt kommen.** Überprüfen Sie alle betroffenen Teile. Es ist nötig, diese Teile zu reinigen und wenn nötig auszutauschen.

• **Schützen Sie die Akkus vor Hitze, z.B., auch gegen kontinuierliche Sonneneinstrahlung und Feuer.** Es besteht die Explosionsgefahr.



WARNUNG! Lesen Sie alle Sicherheitshinweise und Anweisungen.

• **Schützen Sie das Ladegerät vor Regen und Feuchtigkeit.** Das Eindringen von Wasser in ein Akkuladegerät erhöht das Risiko eines Stromschlags.

• **Laden Sie keine anderen Akkus auf.** Das Akkuladegerät eignet sich nur zum Aufladen von Lithium-Ionen - Batterien im angegebenen Spannungsbereich. Da sonst Brand - und Explosionsgefahr besteht.

• **Halten Sie das Ladegerät sauber.** Bei Verschmutzung besteht die Gefahr eines Stromschlags.

• **Überprüfen Sie das Ladegerät, die Kabel und Stecker vor jedem Einsatz. Verwenden Sie das Ladegerät nicht, wenn Defekte festgestellt wurden. Öffnen Sie das Ladegerät nicht selbst und lassen Sie es nur von qualifiziertem Fachpersonal und nur mit Originalersatzteilen reparieren.** Beschädigte Akkuladegeräte, Kabel und Stecker erhöhen das Risiko eines Stromschlags.

• **Betreiben Sie das Ladegerät nicht auf leicht entflammaren Oberflächen (z. B., Papier, Textilien etc.) oder in brennbarer Umgebung.** Es besteht die Brandgefahr durch die Erwärmung des Akkuladegeräts während des Ladevorgangs.

Service

• **Lassen sie das Elektrowerkzeug nur von qualifiziertem Fachpersonal und nur mit Original - Ersatzteilen reparieren.** Damit wird sichergestellt, dass die Sicherheit des Elektrowerkzeugs erhalten bleibt.

• Befolgen Sie die Anweisungen zum Schmieren und Wechseln von Zubehörteilen.

Sicherheitshinweise für die Verwendung des Elektrowerkzeugs



Achtung! Die Nichtbeachtung der unten aufgeführten Vorschriften kann zu einem Brand, schweren Verletzungen oder sogar zum Tod des Bedieners führen.

Vor der Inbetriebnahme

• Das Elektrowerkzeug darf nur von einer Person bedient werden, die mit dem Gebrauch und der Wartung vertraut ist und nachweislich in der Lage ist, das Werkzeug ordnungsgemäß zu bedienen.

• Die Verwendung des Elektrowerkzeugs durch Kinder oder Jugendliche ist strengstens untersagt.

• Das Elektrowerkzeug darf nicht bei schlechtem Wetter eingesetzt werden. Dichter Nebel, starker Wind, Regen und Schnee schaffen zusätzliche Gefahren beim Betrieb des Elektrowerkzeugs (Sturz auf rutschigem Boden, unvorhersehbare Fallrichtung des Baumes usw.).

• Vor der Inbetriebnahme des Elektrowerkzeugs sollte der Arbeitsplatz überprüft, alle störenden Gegenstände (Äste, Steine usw.) entfernt und Fluchtwege für den Fall einer Gefahr vorbereitet werden. Besondere Vorsicht ist geboten, wenn am Hang gearbeitet wird.

• Keine Änderungen am Elektrowerkzeug vornehmen und kein defektes Elektrowerkzeug verwenden, da dies das Sicherheitsrisiko im Betrieb erhöhen kann.

- Nur scharfe, fehlerfreie Sägeketten verwenden. Sicherstellen, dass die Sägekette ordnungsgemäß gespannt ist und das Kettenschmiersystem einwandfrei funktioniert, bevor das Elektrowerkzeug in Betrieb genommen wird.
- Das Elektrowerkzeug nur zum Sägen von Holz verwenden. Das Sägen anderer Materialien kann zu einer Beschädigung des Elektrowerkzeugs führen (in diesem Fall erlischt der Garantiesanspruch auf Reparatur).
- Vor dem Schneiden alle Nägel oder andere Metallgegenstände von den Platinen entfernen.
- Das Elektrowerkzeug niemals mit demontierten Protektoren verwenden. Beschädigte Protektoren müssen sofort ausgetauscht werden. Unter keinen Umständen ein Elektrowerkzeug verwenden, das nicht angemessen ausgestattet ist oder an dem unbefugte Änderungen vorgenommen wurden.
- Vor der Inbetriebnahme des Elektrowerkzeugs sicherstellen, dass die Sägekette keine anderen Gegenstände berührt.

- sich nicht im Bereich des Schneidwerks aufhalten;
- nur eine gut geschärfte und ordnungsgemäß gespannte Sägekette verwenden;
- niemals mit dem Ende des Schneidwerks sägen, da in diesem Fall die Wahrscheinlichkeit eines Rückstoßes am größten ist;
- nach Möglichkeit einen gekerbten Anschlag **3** als Hebel (siehe Abb. 11.2) verwenden;
- nicht versuchen, eine sich bewegende Sägekette in den vorherigen Schnitt zu setzen;
- die Vorschriften für das Sägen beachten, insbesondere beim Schneiden von Baumstämmen oder Ästen unter Last.

Nach Abschluss des Betriebs

- Das Elektrowerkzeug darf erst dann vom Arbeitsplatz entfernt werden, wenn der Motor abgestellt und die Sägekette vollständig angehalten wurde.
- Bestimmte Elemente des Elektrowerkzeugs (z. B. das Schneidwerk usw.) werden während des Betriebs sehr heiß - sie nicht berühren, ehe sie abgekühlt sind.
- Das Elektrowerkzeug an einem vor Feuchtigkeit geschützten und für Kinder unzugänglichen Ort aufbewahren und das Schneidwerk stets abdecken.



Der Bediener oder der Eigentümer des Elektrowerkzeugs haftet für mögliche Unfälle oder Schäden, die Dritten oder deren Eigentum zugefügt werden können.









Während des Betriebs

- Das Elektrowerkzeug nicht im Regen verwenden und es nicht im Regen stehen lassen.
- Stets persönliche Schutzausrüstung tragen: Brille oder Gesichtsschutz, Gehörschutz, Kleidung mit dichter Struktur, festes Schuhwerk mit rutschfesten Sohlen. Niemals in kurzen Hosen oder offenem Schuhwerk arbeiten. Beim Fällen von Bäumen oder Schneiden von Ästen muss ein Schutzhelm getragen werden.
- Die Anwesenheit von anderen Personen oder Tieren auf dem Arbeitsplatz ist verboten.
- Niemals mit dem Sägen anfangen, bevor die Sägekette nicht ihre volle Geschwindigkeit erreicht hat.
- Während des Arbeitsvorgangs sollte eine stabile Position eingenommen werden und das Elektrowerkzeug mit beiden Händen festgehalten werden. Darauf achten, dass die Griffe nicht ölig werden und das Elektrowerkzeug nie mit einer Hand bedienen.
- Das Elektrowerkzeug nicht über der Schulterhöhe, auf einer Leiter stehend oder in einem Baum sitzend bedienen.
- Stets nur eine Platine bearbeiten - nur so lässt sie sich ordnungsgemäß fixieren.
- Wenn die Sägekette während des Betriebs des Elektrowerkzeugs beim Schneidvorgang blockiert wird, das Elektrowerkzeug sofort ausschalten und erst dann die Ursache für die Blockade der Sägekette beseitigen.
- Darauf achten, dass das Elektrowerkzeug bei längerem Gebrauch nicht überhitzt wird.
- Auf den Rückstoß (plötzlicher Rücklauf des Elektrowerkzeugs) achten, der durch Verstöße gegen die Bedienungsanleitung verursacht werden kann (Verdrehen oder Blockieren des Schneidwerks im Schneidvorgang). Um die Auswirkungen des Rückstoßes zu verringern, folgende Vorsichtsmaßnahmen ergreifen:
 - das Elektrowerkzeug während des Betriebs nicht relativ zur Werkstückoberfläche drehen;
 - stets beide Griffe des Elektrowerkzeugs mit beiden Händen festhalten, damit die notwendige Kontrolle über das Elektrowerkzeug gewährleistet ist;

In der Gebrauchsanweisung verwendete Symbole

Die folgenden Symbole werden in der Gebrauchsanweisung verwendet, bitte ihre Bedeutung merken. Die korrekte Interpretation der Symbole ermöglicht die korrekte und sichere Nutzung des Elektrowerkzeuges.

Symbol	Bedeutung
	Akku-Kettensäge Grau markierte Sektionen - weicher Griff (mit isolierter Oberfläche).
	Seriennummernaufkleber: CT ... - Modell; XX - Datum der Herstellung; XXXXXXX - Seriennummer.
	Alle Sicherheitsregelungen und Anweisungen lesen.
	Tragen Sie: <ul style="list-style-type: none"> • Helm; • Schutzbrille; • Gehörschutz.
	Eine Staubschutzmaske tragen.

Symbol	Bedeutung
	Kleidung mit dichter Textur und festes Schuhwerk mit rutschfesten Sohlen tragen.
	Nicht bei Regen oder Schnee arbeiten.
	Die Batterie nicht über 45°C aufheizen. Vor längerer direkter Sonneneinstrahlung schützen.
	Batterie nicht in den Hausmüll entsorgen.
	Batterie nicht dem Feuer aussetzen.
	Batterie vor Regen schützen.
	Akkuladezeit.
	Bewegungsrichtung.
	Umdrehungsrichtung.
	Geschlossen.
	Offen.
	Verboten.
	Die Kettenspannung erhöhen / verringern.
	Öl zum Schmieren der Sägekette einfüllen.
	Es ist untersagt, sich in der Gefahrenzone aufzuhalten.

Symbol	Bedeutung
	Stets beide Griffe des Elektrowerkzeugs mit beiden Händen festhalten.
	Das Elektrowerkzeug nie mit einer Hand bedienen.
	Vorsicht vor Rückschlägen.
III	Schutzklasse.
	Achtung. Wichtig.
	Ein Zeichen, das die Konformität des Produkts mit den wesentlichen Anforderungen der EU-Richtlinien und der harmonisierten EU-Standards zertifiziert.
	Schutzhandschuhe tragen.
	Nützliche Hinweise.
	Elektrowerkzeug nicht in den Hausmüll entsorgen.

Elektrowerkzeug - Bestimmungsgemäßer Gebrauch

Das Elektrowerkzeug ist zum Sägen von Holzstücken (Stämme, Bretter, Äste) bestimmt und kann auch zum Fällen von Bäumen verwendet werden. Es ist sowohl für den Quer- als auch für den Längsschnitt von Holz geeignet. Das Elektrowerkzeug ist nur für Rechtshänder konzipiert.

Elektrowerkzeug Einzelteile

- 1 Sägekette *
- 2 Führungsschiene *
- 3 Gekerbter Anschlag
- 4 Bremsenschutz
- 5 Vorderer Griff
- 6 Griff
- 7 Entblockier-Button

- 8 Ein- / Ausschalter
- 9 Lüftungsschlitze
- 10 Stopfen für den Öltank
- 11 Ansichtsfenster zur Überwachung des Ölstands
- 12 Aufhänger
- 13 Mutter
- 14 Spannschraube der Sägekette
- 15 Abdeckung der Führungsschiene
- 16 Schutzvorrichtung des Schneidwerks *
- 17 Mehrzweckschlüssel *
- 18 Schraube
- 19 Antriebsrad
- 20 Spannstift
- 21 Stiftschraube
- 22 Akkuverriegelung *
- 23 Akku *
- 24 Ladegerät *
- 25 Anzeige *
- 26 Typenschild des Ladegeräts *
- 27 Anzeige des Akkuladestands *
- 28 Kontrollschalter des Akkuladestands *

* Zubehör

Abgebildetes oder beschriebenes Zubehör gehört teilweise nicht zum Lieferumfang.

Installation und Regelung der Elektrowerkzeugeile

Entfernen Sie die Batterie 23, bevor Sie Arbeiten an der Maschine durchführen.



Befestigungselemente nicht zu stark anziehen, um das Gewinde nicht zu beschädigen.

Vorderer Griff (siehe Abb. 1)

Bei der Bedienung stets den vorderen Griff 5 verwenden. Den vorderen Griff 5 montieren / demontieren wie in Abb. 1 gezeigt.

Montage / Demontage des Schneidwerks, Spannen der Sägekette (siehe Abb. 2-4)



Bei längerem Gebrauch können die Führungsschiene 2 und die Sägekette 1 sehr heiß werden, daher ist es wichtig, während der Montagearbeiten Schutzhandschuhe zu tragen. Dadurch wird auch die Verletzungsgefahr durch die Schneidkante der Sägekette verringert.

- Das Elektrowerkzeug auf einen ebenen Boden abstellen.
- Die Mutter 13 mit Hilfe des Mehrzweckschlüssels 17 abschrauben (siehe Abb. 2).
- Die Abdeckung der Führungsschiene 15 entfernen.
- Die Führungsschiene 2 montieren und die Spannschraube 14 mit Hilfe des Mehrzweckschlüssels 17 gegen den Uhrzeigersinn drehen (dies erleichtert die Montage der Sägekette 1) (siehe Abb. 3).
- Die Sägekette 1 um das Antriebsrad 19 führen und dann die Antriebszähne der Sägekette 1 in den Schlitz der Führungsschiene 2 einsetzen. **Hinweis: Die Sägekette 1 ist ordnungsgemäß montiert, wenn die**

Schneidekanten nach vorne zeigen (siehe auch die Schilder am Gehäuse des Elektrowerkzeugs).

- Die Abdeckung der Führungsschiene 15 montieren.
- Die Mutter 13 auf der Stiftschraube 21 aufschrauben und von Hand leicht anziehen.
- Die Spannung der Sägekette 1 einstellen. Die Vorderseite der Führungsschiene 2 festhalten (siehe Abb. 4.1) und die Kettenspannschraube 14 mit einem Schraubendreher des Mehrzweckschlüssels 17 drehen (siehe Abb. 4.2). Um die Spannung der Sägekette 1 zu erhöhen, die Schraube 14 im Uhrzeigersinn drehen, um die Spannung der Sägekette 1 zu verringern, sie gegen den Uhrzeigersinn drehen.
- Die Sägekette 1 ziehen, bis sie dicht an der Unterseite der Führungsschiene 2 anliegt.
- Die Vorderseite der Führungsschiene 1 weiterhin festhalten, während die Mutter 13 mit dem Mehrzweckschlüssel 17 angezogen wird.
- Bei der Demontage des Schneidwerks die oben beschriebenen Schritte in umgekehrter Reihenfolge wiederholen.

Prüfung der Sägekettenspannung (siehe Abb. 5)



Vor jedem Gebrauch des Elektrowerkzeugs und bei der Arbeit ist es notwendig, die Spannung der Sägekette 1 zu prüfen und ggf. einzustellen.

Beim Gebrauch der Sägekette 1 sollten die folgenden Faktoren berücksichtigt werden:

- die Sägekette 1 muss stets ordnungsgemäß gespannt sein und ihr Schmieresystem muss ordnungsgemäß funktionieren;
- wenn sich die neue Sägekette 1 mehr ausdehnt, müssen die Prüfungen und Spannungseinstellungen häufiger durchgeführt werden;
- während des Gebrauchs erwärmt sich die Sägekette 1 und dehnt sich aus, beim Abkühlen verkürzt sie sich. Dies sollte bei der Einstellung der Kettenspannung berücksichtigt werden: die Sägekette 1 nicht einstellen, wenn sie heiß ist.

Im Folgenden sind die Anzeichen für eine korrekt gespannte Sägekette aufgeführt:

- die Sägekette 1 leicht aus der Mitte der Führungsschiene 2 ziehen und loslassen. Wenn die Sägekette 1 ordnungsgemäß gespannt ist, beträgt der maximale Abstand zwischen der gezogenen Sägekette 1 und der Führungsschiene 2 1-2 mm (siehe Abb. 5.1);
- eine ordnungsgemäß gespannte Sägekette 1 sollte nicht schlaff werden (siehe Abb. 5.2);
- eine ordnungsgemäß gespannte Sägekette 1 muss sich frei um die Führungsschiene 2 bewegen, wenn sie von Hand gezogen wird (dabei Schutzhandschuhe tragen, siehe Abb. 5.3). Sollte dies nicht der Fall sein, die Spannung der Sägekette 1, wie oben beschrieben, lockern.

Einfüllen des Öls für die Schmierung der Sägekette (siehe Abb. 6)

- Den Ölstand für die Schmierung der Sägekette 1 stets kontrollieren (der Stand sollte nicht unter der Markierung "min" liegen, siehe Abb. 6.2). Bei Bedarf Öl nachfüllen.
- Den Bereich um den Stopfen 10 mit einem Tuch reinigen und ihn abschrauben (siehe Abb. 6.1).

- Das Spezialöl vorsichtig in den Einfüllstutzen des Öltanks füllen. Wir empfehlen die Verwendung eines Trichters (siehe Abb. 6.2).
- Den Stopfen **10** fest einschrauben.

Funktionsprüfung des Schmiersystems der Sägekette (siehe Abb. 7)

Der Betrieb des Schmiersystems der Sägekette **1** kann wie folgt überprüft werden:

- Das Elektrowerkzeug einschalten und das Ende des Schneidwerks über ein auf dem Boden liegendes Stück Karton oder Papier halten (siehe Abb. 7);
- **Hinweis: Die Kette darf den Boden nicht berühren, sondern muss einen Abstand von etwa 200 mm einhalten.** Wenn die oben beschriebenen Maßnahmen dazu führen, dass stets mehr Ölspuren auf dem Karton oder Papier erscheinen, funktioniert das Kettenschmiersystem ordnungsgemäß. Wenn trotz vollem Öltank keine Ölspuren zu sehen sind, wenden Sie sich an das Servicezentrum von **CROWN**.

Funktionsprüfung der Sägekettenbremse (siehe Abb. 8)

Die Sägekettenbremse muss beim Rückstoß des Elektrowerkzeugs aktiviert werden. Um die Funktionsfähigkeit der Sägekettenbremse zu prüfen, müssen folgende Schritte durchgeführt werden.

- Das Elektrowerkzeug so auf den Boden legen, dass die Sägekette **1** keinen Kontakt zum Boden oder zu anderen Gegenständen hat. Beide Griffe des Elektrowerkzeugs festhalten und das Werkzeug einschalten (die Sägekette **1** beginnt sich zu bewegen). Mit der linken Hand auf den Bremsschutz **4** drücken, um ihn nach vorne zu bewegen (siehe Abb. 8.1) - die Sägekette **1** muss sofort zum Stillstand kommen.
- Wenn die Sägekettenbremse nicht wie oben beschrieben funktioniert, wenden Sie sich an das Servicezentrum von **CROWN**.



Das Elektrowerkzeug nicht verwenden, wenn die Sägekettenbremse beschädigt ist.



Stets darauf achten, dass selbst eine ordnungsgemäß funktionierende Kettensbremse in manchen Fällen keinen Schutz bietet (z. B. bei einem Sturz des Bedieners oder beim Fällen von Bäumen, wenn die Ebene des Schneidwerks parallel zum Boden verläuft usw.).

Laden des Akkus



Das Elektrowerkzeug kann ohne Batterie **23 und Ladegerät **24** geliefert werden. Der Akku **23** muss vor der ersten Nutzung vollständig geladen werden.**

Ladevorgang (siehe Abb. 9)

- Blockade des Akkus **22** drücken und Akku **23** herausnehmen (siehe Abb. 9.1).
- Ladegerät **24** an die Stromversorgung anschließen.
- Akku **23** in Ladegerät **24** einlegen (siehe Abb. 9.2).
- Das Ladegerät **24** nach Aufladen vom Netz trennen.

- Akku **23** aus Ladegerät **24** herausnehmen und Akku **23** in Elektrowerkzeug einlegen (siehe Abb. 9.3).

Anzeigen des Ladegeräts (siehe Abb. 10)

Die Anzeigen des Ladegeräts **25** informieren Sie über den Akkuladeprozess. Die Signale der Anzeigen **25** werden auf dem Typenschild **26** angezeigt (siehe Abb. 10).

- Abb. 10.1 - (die grüne Anzeige leuchtet, der Akku **23** ist nicht in das Ladegerät **24** eingesetzt) - das Ladegerät **24** ist mit dem Stromnetz verbunden (ladebereit).
- Abb. 10.2 - (die grüne Anzeige blinkt, der Akku **23** ist in das Ladegerät **24** eingesetzt) - der Akku **23** wird geladen.
- Abb. 10.3 - (die grüne Anzeige leuchtet, der Akku **23** ist in das Ladegerät **24** eingesetzt) - der Akku **23** ist vollständig geladen.
- Abb. 10.4 - (die rote Anzeige leuchtet, der Akku **23** ist in das Ladegerät **24** eingesetzt) - der Ladevorgang des Akkus **23** wurde wegen zu hoher Temperatur abgebrochen. Wenn die Temperatur wieder auf normale Werte gesunken ist, wird der Ladevorgang fortgesetzt.
- Abb. 10.5 - (die rote Anzeige blinkt, der Akku **23** ist in das Ladegerät **24** eingesetzt) - der Ladevorgang des Akkus **23** wurde wegen eines Akkufehlers abgebrochen. Ersetzen Sie den fehlerhaften Akku **23**. Er darf nicht weiter verwendet werden.



Beim Ladeprozess erhitzen sich der Akku **23 und das Ladegerät **24**, das ist ein normaler Prozess.**

Erste Inbetriebnahme des Elektrowerkzeugs

Vor Beginn der Arbeiten unbedingt Folgendes prüfen:

- Korrektheit der Montage und Zuverlässigkeit der Befestigung aller Elemente des Elektrowerkzeugs;
- das Fehlen von Schäden an den Elementen des Elektrowerkzeugs;
- Sägekettenspannung;
- korrekter Betrieb des Sägeketten-Schmiersystems;
- Korrekte Funktion der Sägekettenbremse.

Ein- / Ausschalten des Elektrowerkzeugs

Einschalten:

Um das Elektrowerkzeug einzuschalten, drücken Sie die Einschaltsperrleiste **7** und, während Sie diese in Position halten, drücken Sie den Ein- / Ausschalter **8**.

Ausschalten:

Zum Ausschalten des Elektrowerkzeugs den Ein- / Ausschalter **8** loslassen.

Funktionsmerkmale des Elektrowerkzeugs

Temperaturschutz (siehe Abb. 11)

Das Temperaturschutzsystem ermöglicht die automatische Abschaltung des Elektrowerkzeugs im Falle

einer Überladung oder falls der Akku **23** eine Temperatur von 80°C übersteigt. Das System garantiert den Schutz des Elektrowerkzeugs vor Schäden im Falle einer Nichteinhaltung der Arbeitskonditionen. Wenn dieses Schutzsystem aktiviert ist, blinken die Anzeigen **27** wie in Abb. 11 gezeigt für 3 Sekunden.

Überhitzungsschutz (siehe Abb. 11)

Der Überhitzungsschutz des Motors schaltet den Motor automatisch ab, wenn eine Überhitzung droht. Lassen Sie das Elektrowerkzeug in dieser Situation abkühlen, ehe Sie es wieder einschalten. Wenn dieses Schutzsystem aktiviert ist, blinken die Anzeigen **27** wie in Abb. 11 gezeigt für 3 Sekunden.

Überlastschutz (siehe Abb. 11)

Der Überlastschutz des Motors schaltet das Elektrowerkzeug automatisch aus, wenn es in einer Art und Weise verwendet wird, die die Stromaufnahme ungewöhnlich hoch ansteigen lässt. Wenn dieses Schutzsystem aktiviert ist, blinken die Anzeigen **27** wie in Abb. 11 gezeigt für 3 Sekunden.

Tiefentladungsschutz

Der Akku **23** besitzt ein Sicherheitssystem zum Schutz für Tiefentladung. Im Falle einer vollständigen Entladung wird das Elektrowerkzeug automatisch ausgeschaltet. **Achtung: versuchen Sie nicht, das Elektrowerkzeug einzuschalten, wenn das Schutzsystem aktiviert ist, ansonsten kann der Akku 23 beschädigt werden.**

Anzeigen für den Ladezustand des Akkus (siehe Abb. 12)

Beim Drücken des Schalters **28** zeigen die Anzeigen **27** den Status der Akkuladung **23** an (siehe Abb. 12).

Sägekettenbremse

Die Sägekettenbremse stoppt das Elektrowerkzeug sofort, wenn ein Rückschlag auftritt.

Tipps zum Arbeiten mit Elektrowerkzeugen

Wichtigste Vorschriften

- Die Sägearbeiten so durchführen, dass eine Blockade des Schneidwerks beim Schneiden vermieden wird (z. B. der Fallpunkt des abgesehenen Werkstücks oder ein Baumstamm beim Fällen von Bäumen). Niemals versuchen, das blockierte Schneidwerk durch erneutes Starten des Elektrowerkzeugs zu entfernen. Keine Holzkeile in den Schnitt hämmern, um die Kette zu lösen.
- Niemals mit dem Ende des Schneidwerks sägen, da in diesem Fall die Wahrscheinlichkeit eines Rückstoßes deutlich höher ist.
- Die Sägekette darf während des Betriebs nicht den Boden berühren, da sie sonst schnell stumpf wird.
- Während des Betriebs sich so positionieren, dass das abgeseigte Werkstück nicht auf Sie fällt (z. B. bei

Arbeiten an Hängen, sich über dem abgeschnittenen Werkstück positionieren usw.).

Allgemeine Empfehlungen für den Betrieb des Werkzeugs (siehe Abb. 13)

- Den Arbeitsplatz sorgfältig kontrollieren: es darf nichts Ihre Bewegungsfreiheit behindern, alle Steine, Zweige, Triebe usw. entfernen.
- Das Elektrowerkzeug einschalten, wie oben beschrieben.
- Das Elektrowerkzeug stets mit beiden Händen festhalten. Die linke Hand muss den vorderen Griff **5** festhalten, während die rechte Hand den Griff **6** festhält (siehe Abb. 13.1). Die Griffe müssen stets mit den Fingern gefasst werden. Das Arbeiten mit einer Hand ist verboten.
- Das Elektrowerkzeug sollte mit etwas Abstand rechts vom Körper gehalten werden.
- Vor dem Kontakt mit dem Holz muss die Sägekette **1** mit voller Geschwindigkeit laufen.
- Den gekerbten Anschlag **3** als Hebel (siehe Abb. 13.2) verwenden - das erleichtert die Durchführung der Arbeiten und erhöht die Sicherheit. Bei der Durchführung von Seiten-, Schräg- und Längsschnitten sollte der Bediener sehr vorsichtig sein, da der gekerbte Anschlag **3** in diesen Fällen nicht verwendet werden kann.
- Der gekerbten Anschlag **3** kann beim Sägen von Stämmen oder dicken Ästen umgestellt werden. Dazu das Elektrowerkzeug nach rückwärts ziehen, um den gekerbten Anschlag **3** zu lösen und ihn in die untere Position zu bringen. Das Schneidwerk darf dabei nicht aus dem Schnitt herausgezogen werden.
- Keinen starken Druck auf das Elektrowerkzeug ausüben. Dem Elektrowerkzeug ausreichend Zeit lassen, um den Vorgang auszuführen. Optimale Sägeergebnisse können erzielt werden, wenn die Sägekette **1** nicht durch Überlastung verlangsamt wird.
- Das Elektrowerkzeug niemals mit ausgestreckten Armen bedienen.
- In der letzten Phase des Sägens vorsichtig sein. Das abgeseigte Material fällt durch die Schwerkraft nach unten, was eine Verletzungsgefahr darstellt.
- Das Elektrowerkzeug nur bei laufender Sägekette **1** aus dem Schnitt herausziehen.

Das Sägen von Baumstämmen (siehe Abb. 14)

- Den Stamm auf Stützen (oder einen speziellen Sägebock) legen, wie auf Abb. 14 gezeigt. Das abgeseigte Werkstück muss ungehindert nach unten fallen, ohne das Schneidwerk zu blockieren.
- Beim Sägen kurzer Werkstücke müssen diese sicher fixiert werden (z. B. mit Hilfe von Winkeln).



Niemals Stämme sägen, die auf einem Stapel oder auf dem Boden liegen, da dies das Rückstoßrisiko stark erhöht.

Sägen von Holz, das unter mechanischem Druck steht (siehe Abb. 15)

Äste, Bäume oder Holzmaterialien, die unter mechanischem Druck stehen und sich durch das Sägen lösen können, zeichnen sich durch eine absolut unvorhersehbare Reaktion aus und verursachen schwere oder sogar lebensgefährliche Verletzungen. In solchen Fällen ist besondere Vorsicht geboten.



Solche Arbeiten dürfen nur von geschulten Fachleuten durchgeführt werden.

- Wenn das Werkstück von beiden Seiten abgestützt wird (siehe Abb. 15.1), muss zuerst von oben (A) der Einschnitt auf 1/3 der Dicke erfolgen, dann muss das Werkstück an der gleichen Stelle von unten (B) abgesägt werden, um ein Spalten des Holzes und eine Blockade des Schneidwerks des Elektrowerkzeugs zu vermeiden.
- Wenn das Werkstück nur an einem Ende mit der Stütze in Berührung kommt (siehe Abb. 15.2), muss zuerst von unten (C) ein Einschnitt auf 1/3 der Dicke erfolgen, und dann von oben (D) an der gleichen Stelle komplett abgesägt werden. Auf diese Weise kann ein Spalten des Holzes und eine Blockade des Schneidwerks des Elektrowerkzeugs verhindert werden.

Das Fällen von Bäumen (siehe Abb. 16-17)

- Stets einen Schutzhelm tragen, um den Kopf vor herabfallendem Gestrüpp zu schützen.
- Das Elektrowerkzeug kann nur zum Fällen von Bäumen verwendet werden, deren Stammdurchmesser kleiner ist als die Länge des Schneidwerks des Werkzeugs. Das Fällen von dickeren Bäumen sollte von Fachleuten durchgeführt werden.
- Den Arbeitsplatz abzäunen, um die Anwesenheit von anderen Personen oder Tieren auf dem Arbeitsplatz zu verhindern.
- Vorab die Richtung, in die der Baum fallen wird, ermitteln. Dieser Faktor wird durch die Neigung und die Krümmung des Stammes, die Konzentration der Äste und das mögliche Gewicht des darauf liegenden Schnees, die Windrichtung, Schäden oder Fäule am Baumstamm beeinflusst. Es ist sehr wichtig zu verhindern, dass ein gefällter Baum z. B. auf Stromleitungen, Häuser, Autos usw. fällt.
- Die Rettungswege für eine sichere und ungehinderte Flucht prüfen und ggf. freimachen (siehe Abb. 16). Auf Abb. 16 sind die sicheren Fluchtbereiche mit dem Buchstaben E, die Gefahrenbereiche mit dem Buchstaben F und die Fallrichtung mit einem schwarzen Pfeil gekennzeichnet. **Hinweis: Es ist strengstens verboten, sich zum Zeitpunkt des Sturzes des Baumes in den Gefahrenbereichen F aufzuhalten, da dies zu schweren Verletzungen oder sogar zum Tod des Bedieners führen kann.**
- Die Triebe unter dem Baum entfernen, den unteren Teil des Baumstammes von kleinen Ästen befreien.
- Den Führungsschnitt (G-H) (siehe Abb. 17.1) in der Fallrichtung des Baumes sägen. Zuerst einen Schrägschnitt (G) (mit einem Neigungswinkel von nicht weniger als 45°) und dann einen horizontalen Schnitt (H) machen. Die Schnitttiefe (G-H) sollte etwa 1/3 des Baumdurchmessers betragen.
- Dann auf der gegenüberliegenden Seite des Stammes einen horizontalen Schnitt (I) machen, der etwa 50 mm oberhalb des Schnitts (H) beginnt (siehe Abb. 17.2).



Hinweis: Der Schnitt (I) muss parallel zum Schnitt (G-H) verlaufen (siehe Abb. 17.1-17.2). Der Schnitt darf unter keinen Umständen durch den gesamten Stamm des Baumes gehen!

- Der Abstand zwischen den Schnitten (I) und (G, H) sollte etwa ein Zehntel des Baumstammdurchmessers betragen. Wenn der Baum zu fallen beginnt, das Schneidwerk sofort aus dem Schnitt herausziehen und in eine sichere Richtung bewegen (siehe Abb. 17.1).
- Wenn der Baum nach dem Schnitt (I) nicht gefallen ist, muss sein Fall durch Einschlagen eines Keils in den horizontalen Schnitt (I) initiiert werden.
- Wenn der Baum zu fallen beginnt, sollten Sie sich unverzüglich in eine sichere Position begeben (siehe Abb. 17.2) und sich vor herabfallenden und abgebrochenen Ästen und Zweigen in Acht nehmen.



Hinweis: Wenn der gefällte Baum auf einen anderen Baum fällt und von diesem gestoppt wird, besondere Vorsicht beim Befreien walten lassen. Nicht unter dem hängenden Baum arbeiten und keine Äste und Zweige absägen, die den gefällten Baum stützen, da dies extrem gefährlich ist. Eine Winde verwenden oder einen Spezialisten kontaktieren, um Hilfe zu erhalten.

- Das Abschneiden der Äste des gefällten Baums ist ein sehr komplexer Vorgang. Wenn Sie nicht über die entsprechenden Fähigkeiten verfügen, sollten Sie einen Fachmann um Hilfe bitten.
- Beim Absägen von Ästen an einem gefällten Baum sollten alle oben beschriebenen Sicherheitsvorschriften beachtet werden.
- Keine Äste absägen, während Sie sich auf dem gefällten Baumstamm befinden.
- Keine Äste absägen, auf denen der gefällte Baumstamm liegt.

Elektrowerkzeug - Wartung und vorbeugende Maßnahmen

Entfernen Sie die Batterie 23, bevor Sie Arbeiten an der Maschine durchführen.

Anweisungen zur Instandhaltung des Akkus

- Laden, bevor Akku 23 vollständig entladen ist. Bei schwacher Stromversorgung Arbeit unterbrochen und Akku laden.
- Akku 23 nicht überladen, das verkürzt seine Lebensdauer.
- Akku 23 bei Zimmertemperatur von 10°C bis 40°C (50°F - 104°F) laden.
- Akku 23, wenn er längere Zeit nicht benutzt wird, alle 6 Monate laden.
- Verschlissene Akkus rechtzeitig ersetzen. Nachlassende Leistung oder deutlich kürzere Laufzeiten des Elektrowerkzeugs sind ein Hinweis darauf, dass der Akku 23 verschlissen ist und ausgetauscht werden sollte. Beachten Sie, dass sich der Akku 23 bei Temperaturen unter 0°C schneller entlädt.
- Falls das Elektrowerkzeug lange ohne Benutzung gelagert wurde wird empfohlen, den Akku 23 bei Raumtemperatur zu lagern, die Akkuladung sollte bei 50% liegen.

Reinigung des Elektrowerkzeuges

Das Gehäuse des Elektrowerkzeugs von Sägemehl und Holzabfällen reinigen und die Lüftungsschlitze

gründlich ausblasen. Druckluft durch die Lüftungsschlitze **9** blasen. Keine ätzenden Substanzen oder Lösungsmittel für die Reinigung des Elektrowerkzeugs verwenden. Die Griffe dürfen nicht ölig werden.

Reinigung des Schneidwerks



Bei der Handhabung der Sägekette Schutzhandschuhe **1** tragen.

- Das Schneidwerk des Elektrowerkzeugs wie oben beschrieben abmontieren.
- Die Sägekette **1** von der Führungsschiene **2** abnehmen.
- Sägemehl und kleine Holzspäne von der Sägekette **1** und der Führungsschiene **2** abbürsten.
- Die Sägekette **1** und die Führungsschiene **2** einölen, um sie vor Korrosion zu schützen.
- Wenn das Elektrowerkzeug in naher Zukunft verwendet werden soll, das Schneidwerk wie oben beschrieben montieren. Die Schutzvorrichtung **16** an das Schneidwerk des Elektrowerkzeugs anbringen.
- Wenn Sie vorhaben, das Elektrowerkzeug über einen längeren Zeitraum nicht zu verwenden, das Schneidwerk des Werkzeugs nicht montieren. Die Führungsschiene **2** und die Sägekette **1** in Ölpapier einwickeln und sie an einem vor Feuchtigkeit geschützten Ort und außerhalb der Reichweite von Kindern lagern.

Prüfung des Zustands der Sägekette

Den Zustand der Sägekette **1** regelmäßig prüfen. Die Sägekette **1** wird im Laufe des Betriebs des Elektrowerkzeugs stumpf, wenn:

- sehr feiner Staub entsteht;
- ein starker Druck auf das Werkzeug erforderlich ist;
- eine erhöhte Werkzeugvibration vorhanden ist;
- ein erhöhter Kraftstoffverbrauch festgestellt wird.

Die Verwendung einer stumpfen Sägekette **1** ist verboten. Sie sollte geschärft oder durch eine neue ersetzt werden.

Prüfung des Zustands der Führungsschiene (siehe Abb. 18)

Den Zustand der Führungsschiene **2** regelmäßig prüfen.

- Die Abnutzung der Nut der Führungsschiene **2** prüfen. Die Breite der Nut der Führungsschiene **2** muss der Dicke der Antriebszähne der Sägekette **1** entsprechen, die Wände der Nut müssen senkrecht sein (siehe Abb. 18.1). Die Führungsschiene **2** mit einer verschlissenen Nut (siehe Abb. 18.2) muss ersetzt werden.
- Raue Kanten an den Seitenflächen der Führungsschiene **2** müssen mit einer Flachfeile entfernt werden (siehe Abb. 18.3).
- Um eine gleichmäßige Abnutzung der Führungsschiene **2** zu gewährleisten, sie nach jeweils 8 Betriebsstunden umdrehen.

Prüfung des Zustands der Antriebsräder

- Den Zustand des Antriebsrads **19** regelmäßig prüfen. Wenn das Antriebsrad **19** Risse, Brüche oder eine abgenutzte Verzahnung von mehr als 0,5 mm aufweist, ersetzen Sie es. Wenden Sie sich an das Servicezentrum von **CROWN**.
- Nachdem das Antriebsrad **19** ersetzt wurde, muss nur noch eine neue Sägekette **1** montiert werden.

After-Sales Service und Anwendungsdienstleister-Service

Unser After-Sales-Service beantwortet Ihre Fragen zur Instandhaltung und Reparatur Ihres Produkts sowie zu Ersatzteilen. Informationen über unsere Servicestellen, Teile-Diagramme und Informationen finden Sie außerdem unter: www.crown-tools.com.

Transport des Elektrowerkzeugs

- Während des Transports darf kategorische kein mechanischer Druck auf die Verpackung ausgeübt werden.
- Beim Abladen / Aufladen ist es unzulässig, irgendeine Technologie zu verwenden, die auf dem Grundsatz der befestigenden Verpackung beruht.

Li-Ion Batterie

Die Li-Ion enthaltenden Batterien fallen unter die Bestimmungen des Gefahrgutrechts. Der Benutzer kann die Batterien ohne weitere Anforderungen auf der Straße transportieren.

Wenn der Transport von Dritten durchgeführt wird (z.B. Lufttransport oder Spedition) müssen besondere Anforderungen an Verpackung und Etikettierung beachtet werden. Es ist erforderlich, zur Vorbereitung des zu versendenden Gegenstands einen Experten für Gefahrgut zu konsultieren.

Batterien dürfen nur transportiert werden, wenn das Gehäuse unbeschädigt ist. Kontakte isolieren bzw. abkleben und die Batterie so einpacken, dass sie in der Verpackung nicht verrutschen kann. Bitte auch mögliche, detaillierte nationale Regelungen beachten.

Umweltschutz



Rohstoffrückgewinnung statt Müllentsorgung.

Elektrowerkzeug, Zubehör und Verpackung zur umweltfreundlichen Entsorgung trennen.

Zum sortenreinen Recycling sind Kunststoffteile gekennzeichnet.

Diese Anleitung ist aus chlorfrei gefertigtem Recycling-Papier hergestellt.

Änderungen vorbehalten.

Deutsch

Power tool specifications

Cordless chain saw		CT29006HX
Power tool code		690718
Rated voltage	[V]	20 *
Rated speed	[min ⁻¹]	4200
Saw chain speed	[m/s]	7,9
Oil tank capacity (for lubricate the saw chain)	[ml]	115
Guide bar length	[mm] [inches]	254 10"
Saw chain parameters (chain pitch / chain gauge)	[mm] [inches]	9,525 / 6,35 3/8" / 1/4"
Weight (excluded cutting unit)	[kg] [lb]	2,8 6.17
Safety class		III
Sound pressure	[dB(A)]	—
Acoustic power	[dB(A)]	—
Weighted vibration	[m/s ²]	—

* Maximum initial battery voltage (measured without workload) is 20 Volts. Nominal voltage is 18 Volts.

Noise information



Always wear ear protection if the sound pressure exceed 85 dB(A).

CE Declaration of conformity

We declare under our sole responsibility that the product described under "Power tool specifications" is in conformity with all relevant provisions of the directives 2006/42/EC including their amendments and complies with the following standards:
EN 62841-1:2015+AC:2015
EN 62841-4-1:2020.

Certification manager

Wu Cunzhen

Merit Link International AG
Stabio, Switzerland, 01.03.2023

General safety rules



WARNING! Read all safety warnings, instructions, illustrations and specifications provided with this power tool. Failure to follow the warnings and instructions may result in electric shock, fire and / or serious injury. **Save all warnings and instructions for future reference.**

The term "power tool" in the warnings refers to your mains-operated (corded) power tool or battery-operated (cordless) power tool.

Work area safety

- **Keep work area clean and well lit.** Cluttered or dark areas invite accidents.
- **Do not operate power tools in explosive atmospheres, such as in the presence of flammable liquids, gases or dust.** Power tools create sparks which may ignite the dust or fumes.
- **Keep children and bystanders away while operating a power tool.** Distractions can cause you to lose control.

Electrical safety

- **Power tool plugs must match the outlet. Never modify the plug in any way. Do not use any adapter plugs with earthed (grounded) power tools.** Un-



WARNING - To reduce the risk of injury, user must read instruction manual!

modified plugs and matching outlets will reduce risk of electric shock.

- **Avoid body contact with earthed or grounded surfaces, such as pipes, radiators, ranges and refrigerators.** There is an increased risk of electric shock if your body is earthed or grounded.
- **Do not expose power tools to rain or wet conditions.** Water entering a power tool will increase the risk of electric shock.
- **Do not abuse the cord. Never use the cord for carrying, pulling or unplugging the power tool. Keep cord away from heat, oil, sharp edges or moving parts.** Damaged or entangled cords increase the risk of electric shock.
- **When operating a power tool outdoors, use an extension cord suitable for outdoor use.** Use of a cord suitable for outdoor use reduces the risk of electric shock.
- **If operating a power tool in a damp location is unavoidable, use a residual current device (RCD) protected supply.** Use of an RCD reduces the risk of electric shock. NOTE! The term "residual current device (RCD)" may be replaced by the term "ground fault circuit interrupter (GFCI)" or "earth leakage circuit breaker (ELCB)".
- **Warning!** Never touch the exposed metal surfaces on gearbox, shield, and so on because touching metal surfaces will be interfered with the electromagnetic wave, thus causing potential injury or accidents.

Personal safety

- **Stay alert, watch what you are doing and use common sense when operating a power tool. Do not use a power tool while you are tired or under the influence of drugs, alcohol or medication.** A moment of inattention while operating power tools may result in serious personal injury.
- **Use personal protective equipment. Always wear eye protection.** Protective equipment such as dust mask, non-skid safety shoes, hard hat, or hearing protection used for appropriate conditions will reduce personal injuries.
- **Prevent unintentional starting. Ensure the switch is in the off-position before connecting to power source and / or battery pack, picking up or carrying the tool.** Carrying power tools with your finger on the switch or energising power tools that have the switch on invites accidents.
- **Remove any adjusting key or wrench before turning the power tool on.** A wrench or a key left attached to a rotating part of the power tool may result in personal injury.
- **Do not overreach. Keep proper footing and balance at all times.** This enables better control of the power tool in unexpected situations.
- **Dress properly. Do not wear loose clothing or jewellery. Keep your hair, clothing and gloves away from moving parts.** Loose clothes, jewellery or long hair can be caught in moving parts.
- **If devices are provided for the connection of dust extraction and collection facilities, ensure these are connected and properly used.** Use of dust collection can reduce dust-related hazards.
- **Do not let familiarity gained from frequent use of tools allow you to become complacent and ignore tool safety principles.** A careless action can cause severe injury within a fraction of a second.
- **Warning!** Power tools can produce an electromagnetic field during operation. This field may under some

circumstances interfere with active or passive medical implants. To reduce the risk of serious or fatal injury, we recommend persons with medical implants to consult their physician and the medical implant manufacturer before operating this power tool.

Power tool use and care

- The persons with lowered psychophysical or mental aptitudes as well as children can not operate the power tool, if they are not supervised or instructed about use of the power tool by a person responsible for their safety.
- **Do not force the power tool. Use the correct power tool for your application.** The correct power tool will do the job better and safer at the rate for which it was designed.
- **Do not use the power tool if the switch does not turn it on and off.** Any power tool that cannot be controlled with the switch is dangerous and must be repaired.
- **Disconnect the plug from the power source and/ or the battery pack from the power tool before making any adjustments, changing accessories, or storing power tools.** Such preventive safety measures reduce the risk of starting the power tool accidentally.
- **Store idle power tools out of the reach of children and do not allow persons unfamiliar with the power tool or these instructions to operate the power tool.** Power tools are dangerous in the hands of untrained users.
- **Maintain power tools. Check for misalignment or binding of moving parts, breakage of parts and any other condition that may affect the power tool's operation. If damaged, have the power tool repaired before use.** Many accidents are caused by poorly maintained power tools.
- **Keep cutting tools sharp and clean.** Properly maintained cutting tools with sharp cutting edges are less likely to bind and are easier to control.
- **Use the power tool, accessories and tool bits etc. in accordance with these instructions, taking into account the working conditions and the work to be performed.** Use of the power tool for operations different from those intended could result in a hazardous situation.
- **Keep handles and grasping surfaces dry, clean and free from oil and grease.** Slippery handles and grasping surfaces do not allow for safe handling and control of the tool in unexpected situations.
- Note that when you operate a power tool, please hold the auxiliary handle correctly, which is helpful when controlling the power tool. Therefore, proper holding can reduce the risk of accidents or injuries.

Battery tool use and care

- **Recharge only with the charger specified by the manufacturer.** A charger that is suitable for one type of battery pack may create a risk of fire when used with another battery pack.
- **Use power tools only with specifically designated battery packs.** Use of any other battery packs may create a risk of injury and fire.
- **When battery pack is not in use, keep it away from other metal objects, like paper clips, coins, keys, nails, screws or other small metal objects, that can make a connection from one terminal to another.** Shorting the battery terminals together may cause burns or a fire.

- **Under abusive conditions, liquid may be ejected from the battery; avoid contact. If contact accidentally occurs, flush with water. If liquid contacts eyes, additionally seek medical help.** Liquid ejected from the battery may cause irritation or burns.
- **Avoid unintentional switching on. Ensure the on / off switch is in the off position before inserting battery pack.** Carrying the power tool with your finger on the on / off switch or inserting the battery pack into power tools that have the switch in accidents.
- **Do not open the battery.** Danger of circuit.
- **In case of damage and improper use of the battery, vapors may be emitted. Provide for fresh air and seek medical help in case of complaints.** The vapors can irritate the respiratory system.
- **When the battery is defective, liquid can escape and come into contact with adjacent components.** Check any parts concerned. Clean such parts or replace them, if required.
- **Protect the battery against heat, e.g., also against continuous sun irradiation and fire.** There is danger of explosion.



WARNING! Read all safety warnings and all instructions.

- **Protect the battery charger from rain and moisture.** The penetration of water in a battery charger increases the risk of electric shock.
- **Do not charge other batteries.** The battery charger is suitable only for charging lithium ion batteries within the listed voltage range. Otherwise there is danger of fire and explosion.
- **Keep the battery charger clean.** Contamination may cause the danger of electric shock.
- **Check the battery charger, cable and plug each time before using. Do not use the battery charger when defects are detected. Do not open the battery charger yourself and have it repaired only by qualified personnel using original spare parts.** Damaged battery chargers, cables and plugs increase the risk of electric shock.
- **Do not operate the battery charger on easily inflammable surfaces (e.g. , paper , textiles , etc.) or in combustible environments.** There is danger of fire due to the heating of the battery charger during charging.

Service

- **Have your power tool serviced by a qualified repair person using only identical replacement parts.** This will ensure that the safety of the power tool is maintained.
- Follow instruction for lubricating and changing accessories.

Safety guidelines during power tool operation



Attention! Non-observance of the below listed rules may become a cause of fire, serious injuries or even death of the user.

Before commencing operation

- The power tool shall be operated only by a person properly acquainted with the use and maintenance

and able to demonstrate the ability to operate it properly.

- Using the power tool by children or teenagers is expressly prohibited.
- Do not operate the power tool in bad weather, thick fog, strong wind, rain and snow create additional hazards during the operation of the power tool (falling on slippery ground, unpredictable direction of the tree fall etc.).
- Prior to operating the power tool, inspect the work-site, remove any interfering objects (branches, rocks etc.), and plan escape routes in the event of danger. Be especially careful when working on slopes.
- Do not make any modifications to the power tool and do not use a defective power tool, as it can increase the operation safety risk.
- Use only sharp, defect-free saw chains. Prior to operating the power tool, make sure that the saw chain has been properly tensioned and the chain lubrication system is functioning adequately.
- Use the power tool only for sawing wood. Sawing other materials may result in damage to the power tool (in this case, the warranty repair right is voided).
- Remove all nails or any other metal objects from blanks before cutting.
- Never operate the power tool with dismantled protectors. Damaged protectors must be replaced immediately. Under no circumstances should you use a power tool that is not adequately equipped or has been subjected to unauthorized modification.
- Prior to starting the power tool, make sure that the saw chain does not contact any other objects.



The operator or the power tool's owner shall be liable for the possible accidents or damage that may be caused to a third persons or their property.

During operation

- Do not operate the power tool in the rain nor leave it in the rain.
- Always use means of individual protection: glasses or face shield, ear protectors, dense texture clothes, rugged footwear with non-slip soles. Never work in shorts or open footwear. A protective helmet must be worn when felling trees or cutting branches.
- The presence of other persons or animals on the worksite is prohibited.
- Never start sawing until the saw chain develops full speed.
- Preserve stable position during the work and hold the power tool with both hands. Don't allow the handles to become oily and never operate the power tool with one hand.
- Do not operate the power tool above shoulder level, when standing on a ladder, or when sitting in a tree.
- Always process only one blank - this is the only way to fix it properly.
- If the saw chain is blocked in the cut during the operation of the power tool, turn off the power tool immediately and only then eliminate the cause of the saw chain block.
- Do not allow the power tool to get overheated when in prolonged use.
- Beware of the recoil (sudden back jerk of the power tool) that may be caused by violations of the operating

instructions (twisting or blocking of the cutting unit in the cut). To reduce the effects of recoil, use the following precautions:





- try not to twist the power tool relative to the work-piece surface during the power tool's operation;
- always hold both handles of the power tool with both hands, this will help you maintain the necessary control over the power tool;
- do not stand in the plane of the cutting unit;
- use only a well sharpened and properly tensioned saw chain;
- never saw with the end of the cutting unit, as in this case, the probability of creating a recoil is maximum;
- use a notched stop **3** as a lever whenever possible (see fig. 11.2);
- do not try to place a moving saw chain into the previous cut;
- observe the rules for sawing, especially when cutting tree trunks or branches under load.





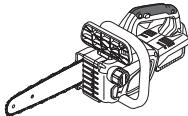









After finishing operation





- It is allowed to remove the power tool from the working place only after shutting down the engine and full stopping of the saw chain.
- Certain elements of the power tool (for example, cutting unit, etc.) get very hot during operation - don't touch them before they cool down.
- Keep the power tool in a place protected from moisture and not accessible for children, always cover the cutting unit.

Symbols used in the manual

Following symbols are used in the operation manual, please remember their meanings. Correct interpretation of the symbols will allow correct and safe use of the power tool.

Symbol	Meaning
	Cordless chain saw Sections marked gray - soft grip (with insulated surface).
	Serial number sticker: CT ... - model; XX - date of manufacture; XXXXXXX - serial number.
	Read all safety regulations and instructions.
	Wear: <ul style="list-style-type: none"> • helmet; • safety goggles; • ear protectors.

Symbol	Meaning
	Wear a dust mask.
	Wear dense texture clothes and rugged footwear with non-slip soles.
	Do not work in rain or snow.
	Do not heat the battery above 45°C. Protect from prolonged exposure to direct sunlight.
	Do not dispose of the battery in a domestic waste container.
	Do not dispose of the battery in the fire.
	Protect the battery from the rain.
	Battery charging time.
	Movement direction.
	Rotation direction.
	Locked.
	Unlocked.
	Prohibited.
	Increase / decrease the chain tension.
	Adding oil for lubricating of the saw chain.

Symbol	Meaning
	It is forbidden to be in the danger zone.
	Always hold both handles of the power tool with both hands.
	Never operate the power tool with one hand.
	Beware of the kickback.

III Protection class.



Attention. Important.



A sign certifying that the product complies with essential requirements of the EU directives and harmonized EU standards.



Wear protective gloves.



Useful information.



Do not dispose of the power tool in a domestic waste container.

Power tool designation

The power tool is designed to saw pieces of wood (logs, planks, branches) and may also be used for tree felling. It is suitable for both the transverse and longitudinal cutting of timber.

The power tool is designed for right-handed users only.

Power tool components

- 1 Saw chain *
- 2 Guide bar *
- 3 Notched stop
- 4 Brake guard
- 5 Front handle
- 6 Handle
- 7 Lock-off button

- 8 On / off switch
- 9 Ventilation slots
- 10 Oil tank plug
- 11 Viewport for oil level monitoring
- 12 Hanging loop
- 13 Nut
- 14 Saw chain tension screw
- 15 Guide bar cover
- 16 Protective guard of the cutting unit *
- 17 Multi-purpose wrench *
- 18 Screw
- 19 Drive gear
- 20 Tension pin
- 21 Threaded stud
- 22 Battery lock *
- 23 Battery *
- 24 Charger *
- 25 Indicator *
- 26 Charger label *
- 27 Indicators of the state of battery charge *
- 28 Control button of the state of battery charge *

* Optional extra

Not all of the accessories illustrated or described are included as standard delivery.

Installation and regulation of power tool elements

Before carrying out any works on the power tool remove the battery 23.



Do not draw up the fastening elements too tight to avoid damaging the thread.

Front handle (see fig. 1)

Always use the front handle **5** when operating. Mount / dismount front handle **5** as shown on fig. 1.

Assembly / disassembly of the cutting unit, tensioning of the saw chain (see fig. 2-4)



When used for extended periods of time, guide bar **2 and saw chain **1** can become very hot, therefore, you must wear protective gloves during assembly operations. This will also reduce the risk of injury from the cutting edge of saw chain.**

- Put the power tool on flat ground.
- Unscrew the nut **13** with the help of the multi-purpose wrench **17** (see fig. 2).
- Remove guide bar cover **15**.
- Install guide bar **2** and turn the tension screw **14** counterclockwise with the help of the multi-purpose wrench **17** (this will facilitate the installation of saw chain **1**) (see fig. 3).
- Wrap saw chain **1** around drive gear **19**, then, place the drive teeth of saw chain **1** into the slot of the guide bar **2**. **Note: saw chain 1 is installed correctly when the cutting edges are facing forward (also see signs onto body of the power tool).**
- Install guide bar cover **15**.
- Screw nut **13** onto threaded stud **21** and tighten it slightly by hand.

- Adjust the tension of saw chain **1**. Holding the front of guide bar **2** (see fig. 4.1), rotate chain tension screw **14** with a screwdriver of multi-purpose wrench **17** (see fig. 4.2). To increase the tension of saw chain **1**, turn screw **14** to the clockwise and turn it counterclockwise to decrease the tension of saw chain **1**.
- Pull saw chain **1** until it abuts closely to the bottom of guide bar **2**.
- Continue to hold the front of guide bar **1** while tightening nut **13** with multi-purpose wrench **17**.
- When disassembling the cutting unit, repeat the above operations in reverse order.

Saw chain tension checking (see fig. 5)



Prior to each use of the power tool and by operation it is necessary to perform a check, and if necessary, to adjust the tension of the saw chain 1.

When operating saw chain **1**, consider the following factors:

- saw chain **1** must always be properly tensioned, and its lubrication system must function properly;
- new saw chain **1** stretches more, inspection and tension adjusting operations must be carried out more frequently;
- during operation, saw chain **1** gets heated and lengthens, it shortens during cooling, consider this factor when adjusting the chain tension: do not adjust saw chain **1** when it is hot.

The following are the indicators of a correctly tensioned saw chain:

- pull saw chain **1** from the center of guide bar **2** lightly and release. If saw chain **1** is tensioned correctly, the maximum distance between the pulled saw chain **1** and guide bar **2** is 1-2 mm (see fig. 5.1);
- a properly tensioned saw chain **1** should not sag (see fig. 5.2);
- a properly tensioned saw chain **1** must move freely around guide bar **2** when pulled by hand (use protective gloves when doing this, see fig. 5.3). If it does not, loosen the tension of saw chain **1**, as described above.

Filling of the oil for saw chain lubrication (see fig. 6)

- Always keep an eye on the oil level for lubrication of the saw chain **1** (its level should not be below the mark "min", see fig. 6.2). Add oil if necessary.
- Clean the area around plug **10** with a cloth and unscrew it (see fig. 6.1).
- Carefully pour the special oil into the oil tank filler neck. The use of a funnel is recommended (see fig. 6.2).
- Screw plug **10** in tightly.

Saw chain lubrication system functioning check (see fig. 7)

The operation of the lubrication system of saw chain **1** can be checked as follows:

- switch on the power tool and keep the end of the cutting unit above a piece of cardboard or paper laid on the ground (see fig. 7);
- **Note: Do not touch the ground with the chain, maintain a distance of about 200 mm.** If the above results in the appearance of increasing traces of oil on cardboard or paper, the chain lubrication system is working properly. If, despite the oil tank being full,

no oil traces appear, contact the **CROWN** service center.

The saw chain brake functioning check (see fig. 8)

The saw chain brake must be activated at the recoil of the power tool. To check the functionality of the saw chain brake, perform the following steps.

- Place the power tool on the ground so that saw chain **1** is out of contact with the ground or with any other objects. Hold both handles of the power tool and switch it on (saw chain **1** begins moving). Press brake guard **4** with your left hand to move it forward (see fig. 8.1) - saw chain **1** must stop immediately.
- If the saw chain brake does not function as described above, contact the **CROWN** service center.



Do not operate the power tool if the saw chain brake is damaged.



Always keep in mind that even a properly operating chain brake may not provide protection in some cases (for example, if the operator falls or in the event of tree felling, when the cutting unit plane is parallel to the ground etc.).

Charging procedure of the power tool battery



The power tool can be supplied without battery **23 and charger **24**. Before the first use, the battery **23** must be fully charged.**

Charging process (see fig. 9)

- Press the battery lock **22** and remove the battery **23** (see fig. 9.1).
- Connect the charger **24** to the power supply.
- Insert battery **23** into charger **24** (see fig. 9.2).
- Disconnect the charger **24** from power supply after charging.
- Remove the battery **23** from the charger **24** and mount battery **23** in the power tool (see fig. 9.3).

Charger indicators (see fig. 10)

Charger indicators **25** inform of the battery **23** charging process. Signals of the indicators **25** are shown on the label **26** (see fig. 10).

- Fig. 10.1 - (the green indicator is on, the battery **23** is not inserted in the charger **24**) - the charger **24** is connected to the power network (ready for charging).
- Fig. 10.2 - (the green indicator is blinking, the battery **23** is inserted in the charger **24**) - the battery **23** is being charged.
- Fig. 10.3 - (the green indicator is on, the battery **23** is inserted in the charger **24**) - the battery **23** is fully charged.
- Fig. 10.4 - (the red indicator is on, the battery **23** is inserted in the charger **24**) - the charging process of the battery **23** is terminated due to inappropriate temperature. When the temperature conditions are normal, the process of charging will resume.
- Fig. 10.5 - (the red indicator is blinking, the battery **23** is inserted in the charger **24**) - the charging process of the

battery **23** is terminated because of its failure. Replace the faulty battery **23**, its further use is prohibited.



In the process of charging the battery **23 and the charger **24** become hot, it is a normal process.**

Initial operating of the power tool

Prior to commencing the work, be sure to check the following:

- correctness of mounting and reliability of fixing of all elements of the power tool;
- absence of damages to the elements of the power tool;
- saw chain tension;
- correct operation of the saw chain lubrication system;
- correct operation of the saw chain brake.

Switching the power tool on / off

Switching on:

In order to switch on the power tool, push lock-off button **7** and while holding it in position, push on / off switch **8**.

Switching off:

In order to switch off the power tool, release on / off switch **8**.

Design features of the power tool

Temperature protection (see fig. 11)

The temperature protection system enables to automatically deactivate the power tool in case of excess load or when the temperature of the battery **23** is exceeding 80°C. The system guarantees protection of the power tool from damage in case of noncompliance with the operation conditions.

When this protection system is activated indicators **27** will blink as shown onto fig. 11 during 3 seconds.

Overheating protection (see fig. 11)

Overheating protection system of the engine automatically switches off the power tool in case of overheating. In this situation, let the tool cool before turning the power tool on again.

When this protection system is activated indicators **27** will blink as shown onto fig. 11 during 3 seconds.

Overload protection (see fig. 11)

Overload protection system of the engine automatically switches off the power tool when it is operated in a manner that causes it to draw an abnormally high current.

When this protection system is activated indicators **27** will blink as shown onto fig. 11 during 3 seconds.

Overdischarge protection

The battery **23** is protected by the safety system against deep discharge. In case of complete discharge, the power tool is automatically switched off.

Attention: do not try to switch on the power tool when the protection system is activated the battery **23 can be damaged.**

Indicators of the state of battery charge (see fig. 12)

With the push of the button **28** the indicators **27** show the state of charge of the battery **23** (see fig. 12).

Saw chain brake

The saw chain brake stops the power tool immediately if kickback occurs.

Recommendations on the tool operation

Principal rules

- Perform the sawing so as to avoid the blocking of the cutting unit in the cut (for example, consider the dropping point of the sawn-off workpiece or a tree trunk during tree felling). Never try to remove the blocked cutting unit by restarting the power tool. Hammer wooden wedges into the cut to release the chain.
- Never saw with the end of the cutting unit, as in this case, the probability of recoil is significantly increased.
- Ensure that the saw chain does not touch the ground during operation, as this will cause it to become blunt quickly.
- During operation, stand so as to avoid the sawn-off workpiece falling on you (for example, when working on slopes, position yourself above the cut workpiece etc.).

General recommendations for the tool operation (see fig. 13)

- Carefully inspect the worksite: nothing must interfere with your free movement, remove all stones, twigs, shoots etc.
- Turn the power tool on, as described above.
- Always hold the power tool firmly with both hands, the left hand must hold the front handle **5**, while the right hand handle **6** (see fig. 13.1). Always seize grips with the fingers. Working with one hand is prohibited.
- Keep the power tool to the right of your body at some distance.
- Prior to contact with wood the saw chain **1** must run at full speed.
- Use notched stop **3** as a lever (see fig. 13.2) - this will facilitate the implementation of operations and make them safer. When performing lateral, oblique and longitudinal cuts, the operator should be very careful because notched stop **3** cannot be used in these cases.
- Rearrange the notched stop **3** when sawing trunks or thick branches. To do this, pull the power tool backwards to release the notched stop **3** and move it to the lower position. At that do not lead the cutting unit out of the cut.
- Do not apply any intense pressure on the power tool. Allow enough time for the power tool to perform the operation. Optimal sawing results can be achieved when the saw chain **1** doesn't slow down due to overload.
- Never operate the power tool while holding it with stretched out arms.
- Be careful during the final stage of sawing. The sawn-off material falls down under the force of gravity which causes a danger of injury.

- Lead the power tool out of the cut only with the saw chain **1** running.

Sawing logs (see fig. 14)

- Place the log on supports (or use a special saw-horse), as shown on fig. 14. The sawn-off workpiece must fall down freely, without jamming the cutting unit.
- When sawing short workpieces these must be fixed securely (e.g. with the help of brackets).



Never saw logs lying in a pile or on the ground, as this greatly increases the recoil risk.

Sawing wood which is under mechanical pressure (see fig. 15)

Branches, trees or wooden materials which stay under mechanical pressure and can be released due to sawing, are characterized by an absolutely unpredictable response and cause severe or even lethal injury. In such cases be especially cautious.



Such operations can be performed only by trained and skilled specialists.

- If the workpiece is supported from both ends (see fig. 15.1), the incision to 1/3 of thickness must be first made from above (A), then the workpiece must be sawn in the same location from below (B) to prevent splitting the wood and jamming the cutting unit of the power tool.
- If the workpiece contacts the support from one end only (see fig. 15.2) an incision to 1/3 of the thickness must be first made from below (C) and then be sawn off completely in the same location from above (D). Thus splitting the wood and jamming the cutting unit of the power tool can be prevented.

Felling trees (see fig. 16-17)

- Always wear a protective helmet to protect the head from falling brushwood.
- The power tool can be used only for felling trees with the trunk diameter less than the length of the tool's cutting unit. Felling of thicker trees should be done by specialists.
- Fence the worksite off to prevent the presence of other persons or animals on the worksite.
- Pre-determine the direction the tree will fall. This factor is affected by the tilt and the curvature of the trunk, the concentration of branches and the possible weight of snow lying on them, wind direction, damage or rotting on the trunk. It is very important to prevent a felled tree from falling, for example, on the power lines, houses, cars etc.
- Consider and, if necessary, clear the paths for a safe and unimpeded escape (see fig. 16). On fig. 16, safe escape areas are marked with letter E, danger areas are marked with letter F, the direction of the fall is marked with a black arrow. **Note: it is strictly forbidden to be in the danger areas F at the time of the tree falling, this can lead to serious injury, and even death of the user.**
- Remove the shoots under the tree, clear the lower part of the tree trunk from small branches.
- Saw the guiding cut (G-H) (see fig. 17.1) in the direction of the falling of the tree. First, make a slanting cut (G) (at a tilt angle of not less than 45°) and then

a horizontal cut (H). The cut depth (G-H) should be approximately equal to 1/3 of the tree diameter.

- Then, on the opposite side of the trunk, make a horizontal cut (I), starting at approximately 50 mm above the cut (H) (see fig. 17.2).



Note: the cut (I) must be parallel to the cut (G-H) (see fig. 17.1-17.2). Under no circumstances must the cut go through the entire trunk of the tree!

- The distance between the cuts (I) and (GH) should equal approximately one tenth of the tree trunk diameter. If the tree starts falling, immediately remove the cutting unit from the cut and leave it in the safe direction (see fig. 17.1).
- If the tree did not fall after the cut (I) was made, its fall must be initiated by hammering a wedge into the horizontal cut (I).
- When the tree starts falling, you should immediately and quickly move away in a safe direction (see fig. 17.2), beware of falling and broken branches and twigs.



Note: If the felled tree falls on the other tree and is stopped by it, take extra care when releasing it. Do not operate under the suspended tree, do not saw off the branches and twigs supporting the felled tree, as it is extremely dangerous. Use a winch, or contact specialists for help.

- Cutting of the branches on the felled tree is a very complex operation. If you do not have proper skills, contact a professional help.
- When sawing off branches on a felled tree, comply with all the above safety rules.
- Do not saw off branches when perched on the felled tree trunk.
- Do not saw off branches that the felled tree trunk rests on.

Power tool maintenance / preventive measures

Before carrying out any works on the power tool remove the battery **23.**

Battery maintenance instruction

- Charge timely before the battery **23** is completely exhausted. Stop operation in low power and charge it immediately.
- Do not overcharge when the battery **23** is full, otherwise it will shorten the life time.
- Charge battery **23** in the room temperature of 10°C to 40°C (50°F to 104°F).
- Charge battery **23** every 6 months without operation for a long time.
- Replace worn out batteries in time. Decline of production or a significantly shorter runtime of the power tool after charging indicates aging of the battery **23** and the need for replacement. It should be taken into account that the battery **23** may discharge faster if the works take place in the temperature below 0°C.
- In case of long time storage without use, it is recommended to store the battery **23** at room temperature, it should be charged to 50%.

Cleaning of the power tool

Clean the power tool casing from sawdust and wooden waste, purge the ventilation slots thoroughly. Blow compressed air through the ventilation slots **9**. Do not use caustic substances or solvents for the cleaning of the power tool. Don't allow the handles to become oily.

Cleaning the cutting unit



Wear protective gloves while handling the saw chain **1**.

- Unmount the cutting unit of the power tool as described above.
- Remove the saw chain **1** from the guide bar **2**.
- Brush off sawdust and small wooden chips from the saw chain **1** and guide bar **2**.
- Oil the saw chain **1** and guide bar **2** to protect them against corrosion.
- If you plan to use the power tool in the near future, install the cutting unit as described above. Put protective guard **16** on the cutting unit of the power tool.
- If you plan not to use the power tool for a long period of time, do not install the cutting unit of the tool. Wrap the guide bar **2** and saw chain **1** in oiled paper and store them in a place protected from moisture and out of reach of children.

Saw chain condition check

Check the condition of saw chain **1** regularly. Saw chain **1** will become blunt if, in the course of the power tool operation:

- very fine dust is created;
- strong pressing on the tool is required;
- increased tool vibration is present;
- increased fuel consumption is observed.

Operating a blunt saw chain **1** is prohibited. It should be sharpened, or replaced with a new one.

Guide bar condition check (see fig. 18)

Check the condition of guide bar **2** regularly.

- Check the wear of the groove of guide bar **2**. The width of the groove of guide bar **2** must match the thickness of the drive teeth of saw chain **1**, the walls of the groove must be vertical (see fig. 18.1). Guide bar **2** with a worn groove (see fig. 18.2) must be replaced.
- Rough edges on the lateral surfaces of guide bar **2** must be removed with a flat file (see fig. 18.3).
- In order to provide even wear of guide bar **2**, turn it over after every 8 hours of operation.

Drive gear condition check

- Check the condition of drive gear **19** regularly. If drive gear **19** is cracked, chipped, or has worn teeth over 0,5 mm, replace it. Contact the **CROWN** service center.
- After replacing drive gear **19**, only new saw chain **1** must be installed on it.

After-sales Service and Application Service

Our after-sales service responds to your questions concerning maintenance and repair of your product as well as spare parts. Information about service centers, parts diagrams and information about spare parts can also be found under: www.crown-tools.com.

Transportation of the tools

- Categorically not to drop any mechanical impact on the packaging during transport.
- When unloading / loading is not allowed to use any kind of technology that works on the principle of clamping packaging.

Li-Ion batteries

The contained Li-Ion batteries are subject to the Dangerous Goods Legislation requirements. The user can transport the batteries by road without further requirements.

When being transported by third parties (e.g.: air transport or forwarding agency), special requirements on packaging and labelling must be observed. For preparation of the item being shipped, consulting an expert for hazardous material is required.

Dispatch batteries only when the housing is undamaged. Tape or mask off open contacts and pack up the battery in such a manner that it cannot move around in the packaging. Please also observe possibly more detailed national regulations.

Environmental protection



Recycle raw materials instead of disposing as waste.

Power tool, accessories and packaging should be sorted for environment-friendly recycling.

The plastic components are labelled for categorized recycling.

These instructions are printed on recycled paper manufactured without chlorine.

The manufacturer reserves the possibility to introduce changes.

English

Spécifications de l'outil électrique

Scie à chaîne sans-fil		CT29006HX
Code de l'outil électrique		690718
Voltage gradué	[V]	20 *
Vitesse nominale	[min ⁻¹]	4200
Vitesse de la tronçonneuse	[m/s]	7,9
Capacité du réservoir d'huile (pour lubrifier la tronçonneuse)	[ml]	115
Longueur de barre de guidage	[mm] [pouces]	254 10"
Paramètres de la tronçonneuse (pas de chaîne / jauge de chaîne)	[mm] [pouces]	9,525 / 6,35 3/8" / 1/4"
Poids (sans l'unité de coupe)	[kg] [lb]	2,8 6.17
Classe de protection		III
Pression acoustique	[dB(A)]	—
Puissance acoustique	[dB(A)]	—
Vibration	[m/s ²]	—

* La tension initiale maximale de la batterie (mesurée sans charge de travail) est de 20 Volts. La tension nominale est de 18 Volts.

Bruit d'information



Portez toujours des protections pour les oreilles (casque) lorsque le niveau de pression acoustique est supérieur à 85 dB(A).

CE Déclaration de conformité

Nous déclarons sous notre propre responsabilité que le produit décrit sous "Spécifications de l'outil électrique" est en conformité avec toutes les dispositions des directives 2006/42/EC et leurs modifications ainsi qu'avec les normes suivantes :
EN 62841-1:2015+AC:2015
EN 62841-4-1:2020.

Gestionnaire de certification

Wu Cunzhen

Merit Link International AG
Stabio, Suisse, 01.03.2023



AVERTISSEMENT - Pour diminuer le risque de blessure, l'utilisateur doit lire le manuel d'instruction !

Règles générales de sécurité



AVERTISSEMENT ! Lire tous les avertissements de sécurité, instructions, illustrations et spécifications fournis avec cet outil électrique. Le non-respect des avertissements et des instructions peut provoquer une décharge électrique, un feu et / ou des blessures graves.

Conservé tous les avertissements et instructions pour référence ultérieure.

Le terme " outil électrique " dans les avertissements fait référence à votre outil électrique alimenté sur secteur (à cordes) ou à l'outil électrique à pile (sans fil).

Sécurité de la zone de travail

- **Garder la zone de travail propre et bien éclairée.** Les zones encombrées ou obscures sont sources d'accidents.
- **Ne pas utiliser l'outil électrique dans des atmosphères explosives, par exemple en présence de liquides inflammables, de gaz ou de poussière.** Les outils électriques génèrent des étincelles qui peuvent enflammer la poussière ou les fumées.
- **Les enfants et les personnes présentes doivent se tenir éloignés lorsque vous utilisez un outil électrique.** Les distractions peuvent vous faire perdre le contrôle.

Sécurité électrique

- **Les fiches d'outils électriques doivent correspondre à la prise de courant. Ne jamais modifier les fiches. Ne pas utiliser d'adaptateur avec des outils électriques mis à la terre (à la masse).** Des fiches non modifiées et des prises adaptées réduiront le risque de décharge électrique.
- **Éviter tout contact corporel avec les surfaces mises à la terre ou à la masse, telles que les tuyaux, les radiateurs, les cuisinières et les réfrigérateurs.** Il y a un risque accru de choc électrique si votre corps est relié à la terre ou mis à la masse.
- **Ne pas exposer les outils électriques à la pluie ou aux conditions humides.** L'entrée d'eau dans un outil électrique augmente le risque d'électrocution.
- **Ne pas forcer le cordon. Ne jamais utiliser le cordon pour transporter, tirer ou débrancher l'outil électrique. Garder le cordon à l'écart de la chaleur, de l'huile, des bords coupants ou des parties mobiles.** Les câbles endommagés ou enchevêtrés augmentent le risque d'électrocution.
- **Pour une utilisation en extérieur de l'outil électrique, choisir une rallonge adaptée.** L'utilisation d'un cordon adapté à l'extérieur réduit le risque d'électrocution.
- **Si l'utilisation d'un outil électrique dans un endroit humide est inévitable, utiliser une alimentation protégée par un dispositif différentiel résiduel (DDR).** L'utilisation d'un DDR réduit le risque d'électrocution. REMARQUE ! Le terme " dispositif différentiel résiduel (DDR) " peut être remplacé par " disjoncteur-détecteur de fuites à la terre (DDFT) " ou " disjoncteur différentiel ".
- **Avertissement !** Ne jamais toucher les surfaces métalliques exposées sur la boîte de vitesses, le bouchon, etc., car les surfaces métalliques en contact sont en interférence avec l'onde électromagnétique, ce qui peut entraîner des blessures ou des accidents potentiels.

Sécurité personnelle

- **Rester attentif et vigilant, faire preuve de bon sens en utilisant un outil électrique. Ne pas utiliser d'outil électrique en cas de fatigue ou sous influence de drogues, alcool ou médicaments.** Un moment d'inattention lors de l'utilisation des outils électriques peut entraîner des blessures graves.
- **Utiliser un équipement de protection personnelle. Toujours porter une protection oculaire.** L'utilisation d'équipement de protection tel que le masque antipoussière, les chaussures de sécurité antidérapantes, le casque ou les protections auditives dans des conditions appropriées permet de réduire les blessures corporelles.
- **Empêcher tout démarrage involontaire. S'assurer que le commutateur est en position off (arrêt) avant de connecter l'outil électrique à la source d'alimentation et / ou à la batterie, le retirer ou le transporter.** Transporter des outils électriques tout en ayant le doigt sur le commutateur ou des outils électriques avec le commutateur sur " On " est source d'accidents.
- **Retirer toute clé de réglage avant de mettre l'outil sous tension.** Une clé laissée attachée à une partie rotative de l'outil électrique peut entraîner des blessures corporelles.

- **Ne pas trop forcer. Garder une bonne assise et un bon équilibre à tout moment.** Cela permet un meilleur contrôle de l'outil électrique dans des situations inattendues.
- **Porter les vêtements appropriés. Ne pas porter de vêtements amples ou de bijoux. Vos cheveux, vêtements et gants ne doivent pas être à proximité des parties mobiles.** Les vêtements amples, les bijoux ou les cheveux longs peuvent se coincer dans des parties mobiles.
- **Si des appareils sont fournis pour la connexion des dispositifs d'extraction et de collecte de poussière, s'assurer qu'ils sont connectés et correctement utilisés.** L'utilisation de la collecte des poussières peut réduire les dangers liés à la poussière.
- **La familiarité acquise par une utilisation fréquente des outils ne doit pas vous faire devenir plus complaisant et ignorer les principes de sécurité des outils.** Une action négligente peut provoquer des blessures graves en une fraction de seconde.
- **Avertissement !** Les outils électriques peuvent produire un champ électromagnétique pendant le fonctionnement. Ce champ peut, dans certaines circonstances, interférer avec des implants médicaux actifs ou passifs. Pour réduire le risque de blessures graves ou mortelles, nous recommandons aux personnes ayant des implants médicaux de consulter leur médecin et le fabricant de l'implant médical avant d'utiliser l'outil électrique.

Utilisation et entretien de l'outil électrique

- L'utilisation de l'outil électrique par des personnes ayant des aptitudes psychophysiques ou mentales faibles et des enfants ne doit pas s'effectuer sans supervision ou formation relative à l'utilisation par une personne responsable de leur sécurité.
- **Ne pas forcer l'outil électrique. Utiliser l'outil électrique approprié à votre utilisation.** Un travail effectué avec un outil électrique approprié sera meilleur et plus sûr à la vitesse pour laquelle ce dernier a été conçu.
- **Ne pas utiliser l'outil électrique si le commutateur ne fonctionne pas.** Tout outil électrique qui ne peut pas être contrôlé avec le commutateur est dangereux et doit être réparé.
- **Débrancher la fiche de la source d'alimentation et / ou retirer la batterie de l'outil avant de procéder à des réglages, des changements d'accessoires ou ranger les outils électriques.** De telles mesures de sécurité préventives réduisent le risque de démarrage accidentel de l'outil électrique.
- **Mettre les outils électriques non utilisés hors de la portée des enfants et ne pas laisser pas les personnes ne connaissant pas l'outil électrique ou les instructions utiliser l'outil électrique.** Les outils électriques sont dangereux pour des personnes non formées.
- **Entretien des outils électriques. Vérifier tout désalignement ou entrave des parties mobiles, rupture des pièces et toute autre condition pouvant affecter le fonctionnement de l'outil électrique. En cas d'endommagement, réparer l'outil électrique avant utilisation.** De nombreux accidents sont causés par des outils électriques mal entretenus.
- **Conservé les outils de coupe affûtés et propres.** Les outils de coupe correctement entretenus avec des bords affûtés sont moins susceptibles de se coincer et sont plus faciles à contrôler.

- **Utiliser l'outil électrique, les accessoires et les outils, etc. conformément aux présentes instructions, en tenant compte des conditions de travail et du travail à effectuer.** L'utilisation de l'outil électrique pour des opérations différentes de celles prévues peut aboutir à une situation dangereuse.
- **Garder les poignées et les surfaces de préhension au sec, propres et exemptes d'huile et de graisse.** Des poignées et des surfaces de préhension glissantes ne permettent pas une manipulation et un contrôle sécurisés de l'outil dans des situations inattendues.
- Il convient de noter que pour utiliser un outil électrique, il est nécessaire de maintenir la poignée auxiliaire correctement, pour un contrôle correct de l'outil électrique. Par conséquent, un bon maintien peut réduire le risque d'accidents ou de blessures.

Utilisation et entretien des outils de la batterie

- **Rechargez uniquement avec le chargeur spécifié par le fabricant.** Un chargeur approprié pour un type de bloc batterie peut créer un risque d'incendie lorsqu'il est utilisé avec un autre bloc de batterie.
- **Utilisez des outils électriques uniquement avec des blocs de batterie spécifiquement désignés.** L'utilisation de tout autre bloc de batterie peut créer un risque de blessures et d'incendies.
- **Lorsque le bloc de batterie n'est pas utilisé, gardez-le loin des autres objets métalliques, tels que les trombones, les pièces de monnaie, les clés, les clous, vis ou autres objets métalliques qui peuvent établir une connexion d'un borne à un autre.** La mise en court-circuit des bornes de batterie peut provoquer des brûlures ou un incendie.
- **Dans des conditions abusives, le liquide peut être éjecté de la batterie ; évitez tout contact.** En cas de contact accidentel, rincez à l'eau. Si le liquide entre en contact avec les yeux, cherchez en outre une aide médicale. Le liquide éjecté de la batterie peut provoquer des irritations ou brûlures.
- **Évitez la mise en marche involontaire. Assurez-vous que l'interrupteur marche / arrêt est en position arrêt avant d'insérer le bloc de batterie.** Portez l'outil électrique avec votre doigt sur l'interrupteur marche / arrêt ou insérez le bloc batterie dans les outils électriques qui ont des interrupteurs en accidents.
- **N'ouvrez - pas la batterie.** Risque de court - circuit.
- **En cas d'endommagement et d'utilisation incorrecte de la batterie, des vapeurs peuvent être émises. Favorisez de l'air frais et consultez un médecin en cas d'affection.** Les vapeurs peuvent irriter le système respiratoire.
- **Lorsque la batterie est défectueuse, le liquide peut s'échapper et entrer en contact avec des composants adjacents.** Vérifiez les parties concernées. Nettoyez ces parties ou remplacez - les, si nécessaire.
- **Protégez la batterie contre la chaleur, par exemple, également contre l'irradiation solaire continue et les incendies.** Il existe un risque d'explosion.



AVERTISSEMENTS ! Lisez tous les avertissements de sécurité et les instructions.

- **Protégez le chargeur de la batterie de la pluie ou de l'humidité.** La pénétration de l'eau dans le chargeur de la batterie augmente le risque choc électrique.

- **Ne chargez pas d'autres batteries.** Le chargeur de la batterie est approprié uniquement pour charger des batteries au lithium-ion dans la gamme de tension indiquée. Autrement, il existe un risque d'incendie et d'explosion.
- **Gardez le chargeur de la batterie propre.** La contamination peut provoquer un risque de choc électrique.
- **Vérifiez le chargeur de la batterie, le câble et la fiche chaque fois avant leur utilisation. N'utilisez pas le chargeur de batterie lorsque des défauts sont détectés. N'ouvrez pas le chargeur de batterie vous - même et ne le réparez que par du personnel qualifié à l'aide de pièces de rechange d'origine.** Les chargeurs de batterie, les câbles et les fiches endommagés augmentent le risque de choc électrique.
- **N'utilisez pas le chargeur de batterie sur des surfaces facilement inflammables (par exemple, papier, tissu, etc.) ou dans des environnements combustibles.** Il existe un risque d'incendie pouvant être provoqué par le réchauffement du chargeur de la batterie durant chargement.

Entretien

- **L'entretien de votre outil électrique doit être effectué par un réparateur qualifié au moyen de pièces de remplacement identiques.** Cela garantira une sécurité de l'outil électrique en permanence.
- Suivre les instructions pour lubrifier et changer les accessoires.

Précautions de sécurité pendant le fonctionnement de l'outil électrique



Attention ! Le non-respect des règles énumérées ci-dessous peut être cause d'incendie, de blessures graves ou même de mort de l'utilisateur.

Avant de commencer le travail

- L'outil électrique doit être utilisé uniquement par une personne correctement familiarisée avec son utilisation et son entretien et capable de démontrer sa capacité à l'utiliser correctement.
- L'utilisation de l'outil électrique par les enfants ou les adolescents est expressément interdite.
- N'utilisez pas l'outil électrique par mauvais temps ; le brouillard épais, un vent fort, la pluie et la neige créent des risques supplémentaires lors de l'utilisation de l'outil électrique (chute sur un sol glissant, direction imprévisible de la chute des arbres, etc.).
- Avant d'utiliser l'outil électrique, inspectez le chantier, retirez tous les objets gênants (branches, rochers, etc.) et prévoyez des voies d'évacuation en cas de danger. Soyez particulièrement prudent quand vous travaillez sur des pentes.
- N'apportez aucune modification à l'outil électrique et n'utilisez pas un outil électrique défectueux, car cela peut augmenter le risque de sécurité de fonctionnement.
- N'utilisez que des chaînes affûtées et sans défaut. Avant d'utiliser l'outil électrique, assurez-vous que la chaîne de la tronçonneuse a été correctement tendue et que le système de lubrification de la chaîne fonctionne correctement.

- N'utilisez l'outil électrique que scier du bois. Scier d'autres matériaux peut endommager l'outil électrique (dans quel cas, le droit à la réparation sous garantie est annulé).
- Retirez tous les clous ou tout autre objet métallique des pièces à usiner avant de couper.
- N'utilisez jamais l'outil électrique avec des protections démontées. Les protecteurs endommagés doivent être immédiatement remplacés. N'utilisez en aucun cas un outil électrique qui n'est pas proprement équipé ou qui a fait l'objet de modifications non autorisées.
- Avant de démarrer l'outil électrique, assurez-vous que la chaîne de la tronçonneuse n'est pas en contact avec d'autres objets.



L'opérateur ou le propriétaire de l'outil électrique est responsable des éventuels accidents ou dommages qui pourraient être causés à des tiers ou à leurs biens.

Pendant le travail

- N'utilisez pas l'outil électrique sous la pluie et ne le laissez pas sous la pluie.
- Utilisez toujours l'équipement de protection individuelle : lunettes ou écran facial, protège-oreilles, vêtements à texture dense, chaussures robustes à semelles antidérapantes. Ne travaillez jamais en short ou avec des chaussures ouvertes. Il faut porter un casque de protection quand on abat des arbres ou quand on coupe des branches.
- La présence d'autres personnes ou d'animaux sur le chantier est interdite.
- Ne commencez jamais à scier tant que la chaîne n'a pas atteint sa pleine vitesse.
- Maintenez une position stable pendant le travail et tenez l'outil électrique à deux mains. Veillez à ce que les poignées ne soient jamais huileuses et n'utilisez jamais l'outil électrique d'une seule main.
- N'utilisez pas l'outil électrique en l'élevant au-dessus des épaules, quand vous vous tenez sur une échelle ou quand vous êtes assis dans un arbre.
- Traitez toujours une seule pièce à usiner - c'est le seul moyen de la fixer correctement.
- Si la chaîne de la tronçonneuse se bloque dans l'entaille pendant le fonctionnement de l'outil électrique, il faut éteindre immédiatement l'outil électrique et n'éliminer qu'ensuite la cause du blocage de la chaîne de la tronçonneuse.
- Veillez à ne pas surchauffer l'outil électrique lors d'une utilisation prolongée.
- Attention au recul (à-coups arrière soudains de l'outil électrique) qui peut survenir en raison du non-respect des instructions d'utilisation (torsion ou blocage de l'unité de coupe dans l'entaille). Pour réduire les effets de recul, prenez les précautions suivantes :
 - essayez de ne pas tourner l'outil électrique par rapport à la surface de la pièce à usiner pendant le fonctionnement de l'outil électrique ;
 - tenez toujours l'outil électrique des deux mains par les deux poignées, ceci vous aidera à garder le contrôle nécessaire sur l'outil électrique ;
 - ne restez pas dans le plan de l'unité de coupe ;
 - n'utilisez qu'une chaîne de tronçonneuse bien affûtée et correctement tendue ;
 - ne sciez jamais avec le bout de l'unité de coupe, car dans ce cas, la probabilité de créer un recul est maximale ;







- quand cela est possible, utilisez toujours une bûtte crantée **3** comme levier (voir la fig. 11.2) ;
- n'essayez pas de placer une chaîne de tronçonneuse en mouvement dans l'entaille précédente ;
- respectez les règles de sciage, surtout en coupant des troncs d'arbres ou des branches sous charge.



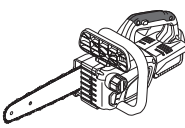
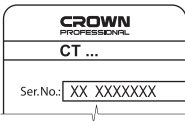











Après avoir fini le travail





- Il n'est permis de retirer l'outil électrique du lieu de travail qu'après l'arrêt complet du moteur et de la chaîne de la tronçonneuse.
- Certains éléments de l'outil électrique (par exemple : l'unité de coupe, etc.) deviennent très chauds pendant le travail - ne les touchez pas avant qu'ils refroidissent.
- Rangez l'outil électrique dans un endroit à l'abri de l'humidité et inaccessible aux enfants, couvrez toujours l'unité de coupe.

Les symboles utilisés dans le manuel d'utilisation

Le manuel d'utilisation utilise les symboles ci-dessous. Pensez à lire attentivement leur signification. La bonne interprétation des symboles permet de bien utiliser l'instrument en toute sécurité.

Symbole	Légende
	Scie à chaîne sans-fil Les zones grisées représentent une applique molle (à la surface isolée).
	Étiquette avec le numéro d'usine: CT ... - modèle; XX - date de fabrication; XXXXXXX - numéro d'usine.
	Lisez attentivement toutes les consignes de sécurité et les instructions.
	Portez: • le casque; • les lunettes de protection; • les protège-oreilles.
	Portez le masque antipoussière.
	Portez des vêtements à texture dense et des chaussures robustes à semelles antidérapantes.
	Ne travaillez pas sous la pluie ou sous la neige.

Symbole	Légende
	Ne réchauffez pas la batterie au-dessus de 45°C. Conservez à l'abri des rayons directs du soleil.
	Ne jetez pas la batterie avec les déchets ménagers.
	Ne jetez pas la batterie dans le feu.
	Ne laissez pas la batterie sous la pluie.
	Temps de chargement de la batterie.
	Sens du mouvement.
	Sens de la rotation.
	Bloqué.
	Débloqué.
	Action interdite.
	Augmentez / diminuez la tension de chaîne.
	Ajouter de l'huile pour lubrifier la chaîne de la tronçonneuse.
	Il est interdit d'être dans la zone de danger.
	Tenez toujours l'outil électrique à deux mains par les deux poignées.
	N'utilisez jamais l'outil électrique d'une seule main.

Symbole	Légende
	Méfiez-vous du recul.
III	Classe de protection.
	Attention. Information importante.
CE	Signe certifiant que l'article correspond aux directives CE et aux standards harmonisés de l'Union Européenne.
	Portez les gants de protection.
	Information utile.
	Ne jetez pas l'outillage électrique avec les déchets ménagers.

Désignation de l'outil électrique

L'outil électrique est conçu pour scier des morceaux de bois (bûches, planches, branches) et peut aussi être utilisé pour l'abattage d'arbres. Il est adapté pour la coupe transversale et longitudinale du bois. L'outil électrique est conçu uniquement pour les droitiers.

Composants de l'outil électrique

- 1 Chaîne de tronçonneuse *
- 2 Barre de guidage *
- 3 Butée crantée
- 4 Garde-frein
- 5 Poignée avant
- 6 Poignée
- 7 Bouton de déverrouillage
- 8 Sélecteur marche / arrêt
- 9 Fentes d'aération
- 10 Bouchon du réservoir d'huile
- 11 Écran témoin pour surveiller le niveau d'huile
- 12 Boucle de suspension
- 13 Écrou
- 14 Vis de tension de la chaîne de la tronçonneuse
- 15 Couverture du guide-chaîne
- 16 Protection de l'unité de coupe *
- 17 Clé multi-usage *
- 18 Vis
- 19 Pignon d'entraînement
- 20 Barre de tension

- 21 Goujon fileté
- 22 Système de blocage de la batterie *
- 23 Batterie *
- 24 Chargeur *
- 25 Voyant *
- 26 Étiquette du chargeur *
- 27 Voyant de charge de la batterie *
- 28 Bouton de contrôle de charge de la batterie *

* Accessoires

Une partie des accessoires représentés et décrits ne figurent pas dans la livraison.

Installation et réglage des éléments de l'outil électrique

Avant d'effectuer des travaux sur l'outil électrique, retirer la batterie 23.



Ne pas trop serrer les fixations afin d'éviter tout endommagement du filetage.

Poignée avant (voir la fig. 1)

Utilisez toujours la poignée 5 avant pendant l'utilisation. Montez / démontez la poignée avant 5 comme représenté fig. 1.

Dépose / pose de l'unité de coupe, tension de la chaîne de la tronçonneuse (voir les fig. 2-4)



Lors d'une longue utilisation, le guide-chaîne 2 et la chaîne de la tronçonneuse 1 peuvent devenir très chauds, vous devez par conséquent porter des gants de protection pendant les opérations d'assemblage. Ceci réduira aussi le risque de blessures provoquées par le tranchant de la chaîne de la tronçonneuse.

- Posez l'outil électrique sur un sol plat.
- Dévissez l'écrou 13 à l'aide de la clé multi-usage 17 (voir la fig. 2).
- Retirez la couverture du guide-chaîne 15.
- Installez le guide-chaîne 2 et tournez la vis de tension 14 dans le sens contraire des aiguilles d'une montre à l'aide de la clé multi-usage 17 (ceci facilite l'installation de la chaîne de la tronçonneuse 1) (voir la fig. 3).
- Enroulez la chaîne de la tronçonneuse 1 autour du pignon d'entraînement 19, puis placez les dents d'entraînement de la chaîne de la tronçonneuse 1 dans la fente du guide-chaîne 2. **Remarque : la chaîne de la tronçonneuse 1 est correctement installée quand les dents tranchantes sont orientées vers l'avant (voir aussi les étiquettes sur le corps de l'outil électrique).**
- Installez la couverture du guide-chaîne 15.
- Vissez l'écrou 13 sur le goujon fileté 21 et serrez-le légèrement à la main.
- Réglez la tension de la chaîne de la tronçonneuse 1. En tenant l'avant du guide-chaîne 2 (voir la fig. 4.1), tournez la vis de tension de chaîne 14 avec le tournevis de la clé multi-usage 17 (voir la fig. 4.2). Pour augmenter la tension de la chaîne de la tronçonneuse 1, tournez la vis 14 dans le sens des aiguilles

d'une montre et tournez-la dans le sens contraire pour diminuer la tension de la chaîne de la tronçonneuse 1.

- Tirez la chaîne de la tronçonneuse 1 jusqu'à ce qu'elle s'appuie étroitement contre le bas du guide-chaîne 2.
- Continuez à tenir l'avant du guide-chaîne 1 tout en serrant l'écrou 13 avec la clé multi-usage 17.
- Lors de la dépose de l'unité de coupe, répétez les opérations ci-dessus dans l'ordre inverse.

Vérification de la tension de chaîne (voir la fig. 5)



Avant chaque utilisation de l'outil électrique et par travail, il est nécessaire d'effectuer un contrôle et d'ajuster, au besoin, la tension de la chaîne de la tronçonneuse 1.

Lors de l'utilisation de la chaîne de la tronçonneuse 1, tenez compte des facteurs suivants :

- la chaîne de la tronçonneuse 1 doit toujours être correctement tendue et son système de lubrification doit fonctionner correctement ;
- la nouvelle chaîne de la tronçonneuse 1 s'étire davantage, le travail d'inspection et de réglage de la tension doit être effectué plus fréquemment ;
- pendant le travail, la chaîne de la tronçonneuse 1 chauffe et s'allonge, elle se rétracte pendant le refroidissement, tenez compte de ce facteur lors du réglage de la tension de la chaîne : ne réglez pas la chaîne de la tronçonneuse 1 lorsqu'elle est chaude.

Voici les indicateurs d'une chaîne de tronçonneuse correctement tendue :

- tirez légèrement la chaîne de la tronçonneuse 1 du centre du guide-chaîne 2 et relâchez-la. Si la chaîne de la tronçonneuse 1 est correctement tendue, la distance maximale entre la chaîne de la tronçonneuse 1 tirée et le guide-chaîne 2 est de 1 ou 2 mm (voir la fig. 5.1) ;
- une chaîne de tronçonneuse 1 correctement tendue ne doit pas s'affaisser (voir la fig. 5.2) ;
- la chaîne de la tronçonneuse 1 correctement tendue doit se déplacer librement autour du guide-chaîne 2 lorsqu'elle est tirée à la main (utilisez des gants de protection pour le faire, voir la fig. 5.3). Si ce n'est pas le cas, relâchez la tension de la chaîne de la tronçonneuse 1, comme décrit ci-dessus.

Remplissage d'huile pour la lubrification de la chaîne de la tronçonneuse (voir la fig. 6)

- Surveillez toujours le niveau d'huile pour la lubrification de la chaîne de la tronçonneuse 1 (son niveau ne doit pas être sous le repère " min ", voir la fig. 6.2). Ajoutez de l'huile au besoin.
- Nettoyez la zone autour du bouchon 10 avec un chiffon et dévissez-le (voir la fig. 6.1).
- Versez délicatement l'huile spéciale dans la goulotte de remplissage du réservoir d'huile. Il est recommandé d'utiliser un entonnoir (voir la fig. 6.2).
- Vissez fermement le bouchon 10.

Vérification du fonctionnement du système de lubrification de la chaîne de la tronçonneuse (voir la fig. 7)

Le fonctionnement du système de lubrification de la chaîne de la tronçonneuse 1 peut se vérifier de la manière suivante :

• allumez l'outil électrique et maintenez l'extrémité de l'unité de coupe au-dessus d'un morceau de carton ou de papier posé sur le sol (voir la fig. 7) ;

• **Remarque : Ne touchez pas le sol avec la chaîne, maintenez une distance d'environ 200 mm.** Si ceci se traduit par l'apparition de traces d'huile croissantes sur le carton ou le papier, le système de lubrification de la chaîne fonctionne correctement. Si, bien que le réservoir d'huile soit plein, aucune trace d'huile n'apparaît, contactez le service après-vente **CROWN**.

Contrôle du fonctionnement du frein de chaîne de tronçonneuse (voir la fig. 8)

Le frein de chaîne de tronçonneuse doit s'activer au recul de l'outil électrique. Pour vérifier la fonctionnalité du frein de chaîne de tronçonneuse, effectuez les étapes suivantes.

- Placez l'outil électrique sur le sol de manière à ce que la chaîne de la tronçonneuse **1** ne soit pas en contact avec le sol ou avec tout autre objet. Tenez les deux poignées de l'outil électrique et mettez-le en marche (la chaîne de la tronçonneuse **1** commence à se déplacer). Appuyez sur le garde-frein **4** avec votre main gauche pour le déplacer vers l'avant (voir la fig. 8.1) - la chaîne de la tronçonneuse **1** doit s'arrêter immédiatement.
- Si le frein de chaîne ne fonctionne pas comme il est décrit ci-dessus, contactez le service après-vente **CROWN**.



N'utilisez pas l'outil électrique si le frein de chaîne est endommagé.



Gardez toujours à l'esprit que même un frein de chaîne fonctionnant correctement peut ne pas fournir de protection dans certains cas (par exemple, si l'opérateur tombe, ou en cas d'abattage d'arbres, lorsque le plan de l'unité de coupe est parallèle au sol, etc.).

Méthode de recharge de la batterie de l'outil électrique



L'outil électrique peut être fourni sans la batterie **23 ni le chargeur **24**. Avant de commencer à l'utiliser, il faut la charger complètement.**

Recharge (voir la fig. 9)

- Appuyez sur le verrou de batterie **22** et retirez la batterie **23** (voir la fig. 9.1).
- Branchez le chargeur **24** au secteur.
- Insérez la batterie **23** dans le chargeur **24** (voir la fig. 9.2).
- Débranchez le chargeur **24** de l'alimentation après l'achèvement de l'alimentation.
- Retirez la batterie **23** du chargeur **24** et montez la batterie **23** dans l'outil électrique (voir la fig. 9.3).

Indicateurs du chargeur (voir la fig. 10)

Les voyants **25** du chargeur indiquent l'avancement du chargement de la batterie **23**. Les signaux des

voyants **25** sont indiqués sur l'étiquette **26** (voir la fig. 10).

- Fig. 10.1 - (le témoin vert est allumé, la batterie **23** n'est pas connectée au chargeur **24**) - celui-ci est branché sur le réseau électrique (prêt à charger).
- Fig. 10.2 - (le témoin vert clignote, la batterie **23** est connectée au chargeur **24**) - elle est en charge.
- Fig. 10.3 - (le témoin vert est allumé, la batterie **23** est connectée au chargeur **24**) - elle est complètement chargée.
- Fig. 10.4 - (le témoin rouge est allumé, la batterie **23** est connectée au chargeur **24**) - la charge de la batterie **23** a été interrompue à cause d'une température inadaptée. Lorsque les conditions de température seront normales, la charge reprendra.
- Fig. 10.5 - (le témoin rouge clignote, la batterie **23** est connectée au chargeur **24**) - la charge de la batterie **23** a été interrompue à cause d'un dysfonctionnement. Changez la batterie **23** défectueuse, il est interdit de continuer à l'utiliser.



Lors du chargement, la batterie **23 et le chargeur **24** se mettent à chauffer ; c'est tout à fait normal.**

Première utilisation de l'outil électrique

Avant de commencer le travail, vous devez vérifier les points suivants :

- l'exactitude du montage et la fiabilité de la fixation de tous les éléments de l'outil électrique ;
- l'absence de dommages aux éléments de l'outil électrique ;
- tension de la chaîne ;
- bon fonctionnement du système de lubrification de la chaîne ;
- bon fonctionnement du frein de chaîne.

Mettre en marche / arrêter l'outil électrique

Activer :

Pour allumer l'outil électrique, déplacez le bouton de verrouillage **7** et tout en le maintenant en position, appuyez sur sélecteur marche / arrêt **8**.

Désactiver :

Pour éteindre l'outil électrique, relâcher sélecteur marche / arrêt **8**.

Caractéristiques de l'outil électrique

Protection contre la température (voir la fig. 11)

Le système de protection contre la température permet de couper automatiquement l'outil électrique en cas de surcharge ou lorsque la température de la batterie **23** dépasse 80°C. Le système garantit que le système de protection de l'outil ne soit pas endommagé en cas de manque de conformité aux conditions d'utilisation.

Lorsque ce système de protection est activé, les voyants **27** clignotent comme indiqué sur la fig. 11 pendant 3 secondes.

Protection contre la surchauffe (voir la fig. 11)

Le système de protection contre la surchauffe du moteur arrête automatiquement l'outil électrique en cas de surchauffe. Dans ce cas, laissez refroidir l'outil électrique avant de le remettre en marche.

Lorsque ce système de protection est activé, les voyants **27** clignotent comme indiqué sur la fig. 11 pendant 3 secondes.

Protection contre la surcharge (voir la fig. 11)

Le système de protection contre les surcharges du moteur arrête automatiquement l'outil électrique lorsqu'il est utilisé d'une manière telle qu'il consomme un courant anormalement élevé.

Lorsque ce système de protection est activé, les voyants **27** clignotent comme indiqué sur la fig. 11 pendant 3 secondes.

Protection contre les décharges excessives

La batterie **23** est protégée par le système de sécurité contre les décharges profondes. En cas de décharge complète, l'outil électrique s'éteint automatiquement. **Attention : ne pas essayer d'allumer l'outil électrique lorsque le système de protection est activé, la batterie 23 peut être endommagée.**

Témoins de l'état de charge de la batterie (voir la fig. 12)

Si vous appuyez sur le bouton **28**, le voyant **27** se met à indiquer le niveau de charge de la batterie **23** (voir la fig. 12).

Frein de chaîne de tronçonneuse

Le frein de chaîne de tronçonneuse arrête immédiatement l'outil électrique en cas de recul.

Recommandations pour utilisation de l'outil électrique

Règles principales

- Effectuez le sciage de manière à éviter le blocage de l'unité de coupe dans l'entaille (par exemple : tenez compte du point de chute de la pièce sciée ou du tronc d'arbre lors de son abattage). N'essayez jamais de retirer l'unité de coupe bloquée en redémarrant l'outil électrique. Enfoncez des cales en bois dans l'entaille pour libérer la chaîne.
- Ne sciez jamais avec le bout de l'unité de coupe, car dans ce cas, la probabilité d'un recul augmente considérablement.
- Assurez-vous que la chaîne de la tronçonneuse ne touche pas le sol pendant le travail, car elle s'émousserait rapidement.
- Pendant le travail, tenez-vous debout de manière à éviter que la pièce sciée ne vous tombe dessus (par exemple, quand vous travaillez sur un sol en pente, placez-vous au-dessus de la pièce coupée, etc.).

Recommandations générales d'utilisation de l'outil (voir la fig. 13)

- Inspectez soigneusement le chantier : rien ne doit gêner votre libre circulation, enlevez toutes les pierres, brindilles, pousses, etc.

- Allumez l'outil électrique, comme décrit ci-dessus.
- Tenez toujours fermement l'outil électrique des deux mains, la main gauche doit tenir la poignée avant **5**, tandis que la main droite doit tenir la poignée **6** (voir la fig. 13.1). Saisissez toujours les prises avec les doigts. Il est interdit de travailler d'une seule main.
- Gardez l'outil électrique à droite de votre corps à une certaine distance.
- Avant le contact avec le bois, la chaîne de la tronçonneuse **1** doit tourner à pleine vitesse.
- Utilisez la butée crantée **3** comme levier (voir la fig. 13.2) - ceci facilitera la mise en œuvre des travaux et les rendra plus sûrs. Lors de coupes latérales, obliques et longitudinales, l'opérateur doit être très prudent puisque la butée crantée **3** ne peut pas être utilisée dans ces cas.
- Réorganisez la butée crantée **3** lorsque vous sciez des troncs ou de grosses branches. Pour ce faire, tirez l'outil électrique vers l'arrière pour dégager la butée crantée **3** et déplacez-la à la position basse. De plus, ne sortez pas l'unité de coupe de l'entaille.
- N'appliquez aucune forte pression sur l'outil électrique. Laissez suffisamment de temps à l'outil électrique pour effectuer le travail. Des résultats de sciage optimaux peuvent être obtenus lorsque la chaîne de la tronçonneuse **1** ne ralentit pas à cause d'une surcharge.
- N'utilisez jamais l'outil électrique en le tenant avec les bras tendus.
- Soyez prudent lors de la dernière étape du sciage. La pièce sciée tombe sous l'effet de la gravité et entraîne un risque de blessure.
- Dégagez l'outil électrique de l'entaille seulement quand la chaîne de la tronçonneuse **1** est en marche.

Scier des bûches (voir la fig. 14)

- Placez la bûche sur des supports (ou utilisez un chevalet de sciage), comme indiqué sur la fig. 14. La pièce sciée doit tomber librement, sans coincer l'unité de coupe.
- Quand vous sciez des pièces courtes, ces dernières doivent être solidement fixées (par exemple à l'aide d'équerres).



Ne sciez jamais des bûches en tas ou sur le sol, car cela augmente considérablement le risque de recul.

Scier du bois sous pression mécanique (voir la fig. 15)

Les branches, les arbres ou les matériaux en bois qui demeurent sous pression mécanique et peuvent être dégagés par le sciage, se caractérisent par une réaction absolument imprévisible et provoquent des blessures graves, voire mortelles. Dans ces cas, soyez particulièrement prudent.



Ce type de travail ne peut être effectué que par des spécialistes formés et qualifiés.

- Si la pièce est soutenue par les deux extrémités (voir la fig. 15.1), l'incision à 1/3 de l'épaisseur doit d'abord être faite par le haut (A), puis la pièce doit être sciée au même endroit par le bas (B) pour éviter de fendre le bois et de coincer l'unité de coupe de l'outil électrique.
- Si la pièce est en contact avec le support par une extrémité seulement (voir la fig. 15.2), une incision

à 1/3 de l'épaisseur doit d'abord être effectuée par le bas (C) puis la pièce doit être complètement sciee au même endroit par le haut (D). Il est ainsi possible d'éviter de fendre le bois et de coincer l'unité de coupe de l'outil électrique.

Abattage d'arbres (voir les fig. 16-17)

- Portez toujours un casque de protection pour protéger la tête des chutes de branchages.
- L'outil électrique ne peut être utilisé que pour abattre les arbres dont le diamètre du tronc est inférieur à la longueur de l'unité de coupe de l'outil. L'abattage d'arbres plus épais doit être effectué par des spécialistes.
- Clôturez le chantier pour empêcher la présence d'autres personnes ou d'animaux sur le chantier.
- Déterminez à l'avance la direction dans laquelle l'arbre tombera. Ce facteur est affecté par l'inclinaison et la courbure du tronc, la concentration des branches et le poids éventuel de la neige qui les couvre, la direction du vent, les dommages ou la pourriture sur le tronc. Il est très important d'empêcher un arbre abattu de tomber, par exemple, sur les lignes électriques, les maisons, les voitures, etc.
- Envisagez les chemins pour une évacuation sûre et sans entraves et dégagez-les au besoin (voir la fig. 16). Sur l'illustration 16, les zones d'évacuation sûres sont marquées par la lettre E, les zones dangereuses sont marquées par la lettre F, la direction de la chute est marquée par une flèche noire. **Nota : il est strictement interdit de se trouver dans les zones dangereuses F au moment de la chute de l'arbre, cela peut entraîner des blessures graves, voire la mort de l'utilisateur.**
- Retirez les pousses sous l'arbre et les petites branches de la partie inférieure du tronc de l'arbre.
- Effectuez une entaille de guidage (G-H) (voir la fig. 17.1) dans le sens de la chute de l'arbre. Effectuez d'abord une coupe oblique (G) (à un angle d'inclinaison d'au moins 45°), puis une coupe horizontale (H). La profondeur de coupe (G-H) doit être approximativement égale à 1/3 du diamètre de l'arbre.
- Ensuite, faites une coupe horizontale (I) sur le côté opposé du tronc, en commençant à environ 50 mm au-dessus de la coupe (H) (voir la fig. 17.2).



Remarque : la coupe (I) doit être parallèle à la coupe (G-H) (voir la fig. 17.1-17.2). La coupe ne doit en aucun cas traverser entièrement le tronc de l'arbre !

- La distance entre les coupes (I) et (GH) doit être égale à environ un dixième du diamètre du tronc de l'arbre. Si l'arbre commence à tomber, retirez immédiatement l'unité de coupe de l'entaille et laissez-la dans la direction sûre (voir la fig. 17.1).
- Si l'arbre ne tombe pas après la coupe (I), il faut amorcer sa chute en enfonçant une cale dans l'entaille horizontale (I).
- Quand l'arbre commence à tomber, vous devez vous éloigner immédiatement et rapidement dans une direction sûre (voir la fig. 17.2), méfiez-vous des chutes des branches et brindilles cassées.



Remarque : Si l'arbre abattu tombe sur un autre arbre et est arrêté par celui-ci, redoublez de prudence lorsque vous le relâchez. Ne travaillez pas sous l'arbre suspendu, ne sciez pas les branches et les brindilles qui soutiennent l'arbre abattu, car c'est ex-

trêmement dangereux. Utilisez un treuil ou contactez des spécialistes pour obtenir de l'aide.

- La coupe des branches sur l'arbre abattu est une opération très complexe. Si vous n'avez pas les compétences nécessaires, contactez un professionnel pour obtenir de l'aide.
- Quand vous sciez des branches sur un arbre abattu, respectez toutes les règles de sécurité ci-dessus.
- Ne sciez pas les branches lorsque vous êtes perché sur le tronc d'arbre abattu.
- Ne sciez pas les branches sur lesquelles repose le tronc d'arbre abattu.

Entretien de l'outil électrique / mesures préventives

Avant d'effectuer des travaux sur l'outil électrique, retirer la batterie 23.

Instructions d'entretien de la batterie

- Chargez à temps la batterie 23 avant qu'elle ne soit complètement à plat. Arrêtez l'utilisation en courant faible et chargez-la immédiatement.
- Quand la batterie 23 est chargée, ne la surchargez pas pour ne pas raccourcir sa durée de service.
- Chargez la batterie 23 à température ambiante, de 10°C à 40°C (50°F à 104°F).
- Chargez la batterie 23 tous les 6 mois lorsqu'elle n'est pas en utilisation pendant longtemps.
- Remplacer les batteries usagées à temps. Une baisse notable de la puissance de l'outil électrique après chargement indique que la batterie 23 est usagée et qu'il faut la remplacer. A noter, que la batterie 23 peut se décharger rapidement si la température de l'environnement de travail est de moins de 0°C.
- Si l'outil a été rangé longtemps sans l'avoir utilisé, il est conseillé de ranger la batterie 23, à température de la pièce ; elle devrait être chargée à 50%.

Nettoyage de l'outil électrique

Nettoyez le boîtier de l'outil électrique pour éliminer la sciure et les débris de bois, purgez soigneusement les fentes d'aération. Soufflez de l'air comprimé à travers les fentes d'aération 9. N'utilisez pas de substances caustiques ou de dissolvants pour le nettoyage de l'outil électrique. Veillez à ce que les poignées ne soient jamais huileuses.

Nettoyer l'unité de coupe



Portez des gants de protection quand vous manipulez la chaîne de la tronçonneuse 1.

- Démontez l'unité de coupe de l'outil électrique comme décrit ci-dessus.
- Retirez la chaîne de la tronçonneuse 1 du guide-chaîne 2.
- Brossez la chaîne de la tronçonneuse 1 et le guide-chaîne 2 pour éliminer la sciure et les petits copeaux de bois.
- Huilez la chaîne de la tronçonneuse 1 et le guide-chaîne 2 pour les protéger contre la corrosion.
- Si vous prévoyez d'utiliser l'outil électrique dans un avenir proche, installez l'unité de coupe comme décrit

ci-dessus. Placez la protection **16** sur l'unité de coupe de l'outil électrique.

• Si vous ne prévoyez pas d'utiliser l'outil électrique pendant une période prolongée, n'installez pas l'unité de coupe de l'outil. Enveloppez le guide-chaîne **2** et la chaîne de la tronçonneuse **1** dans du papier huilé et rangez-les dans un endroit à l'abri de l'humidité et hors de portée des enfants.

Vérification de l'état de la chaîne de la tronçonneuse

Vérifiez régulièrement l'état de la chaîne de la tronçonneuse **1**. La chaîne de la tronçonneuse **1** s'émousse, si au cours de l'utilisation de l'outil électrique :

- une poussière très fine est créée ;
- une forte pression sur l'outil est nécessaire ;
- une vibration accrue de l'outil est présente ;
- une augmentation de la consommation de carburant est constatée.

Il est interdit d'utiliser une chaîne de tronçonneuse **1** émoussée. Elle doit être affûtée ou remplacée par une chaîne neuve.

Vérification de l'état du guide-chaîne (voir la fig. 18)

Vérifiez régulièrement l'état du guide-chaîne **2**.

• Vérifiez l'usure de la rainure du guide-chaîne **2**. La largeur de la rainure du guide-chaîne **2** doit correspondre à l'épaisseur des dents d'entraînement de la chaîne de la tronçonneuse **1**, les parois de la rainure doivent être verticales (voir la fig. 18.1). Le guide-chaîne **2** avec une rainure usée (voir la fig. 18.2) doit être remplacé.

• Les bords rugueux sur les surfaces latérales du guide-chaîne **2** doivent être éliminés avec une lime plate (voir la fig. 18.3).

• Afin d'assurer une usure uniforme du guide-chaîne **2**, retournez-le toutes les 8 heures de fonctionnement.

Vérification de l'état du pignon d'entraînement

• Vérifiez régulièrement l'état du pignon d'entraînement **19**. Si le pignon d'entraînement **19** est fissuré, ébréché ou a des dents avec une usure de plus de 0,5 mm, remplacez-le. Contactez le service après-vente **CROWN**.

• Après avoir remplacé le pignon d'entraînement **19**, seule une nouvelle chaîne de tronçonneuse **1** doit être installée dessus.

Services après-vente et d'application

Notre service après-vente répond à vos questions concernant l'entretien et la réparation de votre appareil et de ses pièces de rechange. Des informations sur les centres d'entretien, les schémas des pièces de rechange et les pièces de rechange sont également disponibles à l'adresse suivante : www.crown-tools.com.

Transport des outils électriques

- Éviter strictement tout impact mécanique sur l'emballage pendant le transport.
- Lors du déchargement / chargement, il est interdit d'utiliser tout type de technologie fonctionnant sur le principe de serrage de l'emballage.

Batteries Li-Ion

Les batteries Li-Ion utilisées sont soumises aux exigences réglementaires relatives au transport des marchandises dangereuses. L'utilisateur peut donc transporter les batteries par route sans exigences supplémentaires.

Pendant le transport par des tiers (par exemple, une agence de transport aérien ou d'expédition), des exigences particulières relatives à l'emballage et à l'étiquetage doivent être respectées. Pour préparer l'article expédié, il est nécessaire de consulter un expert en matières dangereuses.

Expédier les batteries uniquement lorsque le boîtier n'est pas endommagé. Mettre du ruban adhésif ou cache sur les contacts à fermeture et emballer la batterie de sorte qu'elle ne puisse pas bouger dans l'emballage. Bien vouloir respecter également les réglementations nationales éventuellement plus détaillées.

Protection de l'environnement



Récupération des matières premières plutôt qu'élimination des déchets.

Séparer l'outil électrique, les accessoires et l'emballage pour un recyclage écologique.

Nos pièces plastiques ont ainsi été marquées en vue d'un recyclage sélectif des différents matériaux.

Ce manuel d'instructions a été fabriqué à partir d'un papier recyclé blanchi en l'absence de chlore.

Le fabricant se réserve le droit d'apporter des changements.

Specifiche tecniche dell'utensile elettrico

Elettrosega a batteria		CT29006HX
Codice utensile elettrico		690718
Voltaggio	[V]	20 *
Velocità nominale	[min ⁻¹]	4200
Velocità della catena per motosega	[m/s]	7,9
Capacità del serbatoio dell'olio (per lubrificazione la catena per motosega)	[ml]	115
Lunghezza della barra di guida	[mm] [pollici]	254 10"
Parametri della catena per motosega (passo della catena / calibro della catena)	[mm] [pollici]	9,525 / 6,35 3/8" / 1/4"
Peso (unità di taglio esclusa)	[kg] [lb]	2,8 6.17
Classe di sicurezza		III
Pressione sonora	[dB(A)]	—
Potenza acustica	[dB(A)]	—
Vibrazione ponderata	[m/s ²]	—

* La tensione massima iniziale della batteria (misurata senza carico di lavoro) è 20 Volt. La tensione nominale è 18 Volt.

Rumore informazioni



Indossare sempre le cuffie di protezione se la pressione sonora supera gli 85 dB(A).

CE Dichiarazione di conformità

Dichiariamo sotto la nostra piena responsabilità che il prodotto descritto nella sezione "Specifiche tecniche dell'utensile elettrico" e conforme a tutte le disposizioni pertinenti delle Direttive 2006/42/EC e alle relative modifiche, nonché alle seguenti Normative:
EN 62841-1:2015+AC:2015
EN 62841-4-1:2020.

Responsabile
della certificazione

Wu Cunzhen

Merit Link International AG
Stabio, Svizzera, 01.03.2023

Regole generali di sicurezza



ATTENZIONE! Leggere tutte le avvertenze di sicurezza, le istruzioni, le illustrazioni e le specifiche fornite con questo elettroutensile. La mancata osservanza delle avvertenze e delle istruzioni può causare scosse elettriche, incendi e / o lesioni gravi.

Conservare tutte le avvertenze e le istruzioni per riferimenti futuri.

Il termine "utensile elettrico" nelle avvertenze si riferisce all'utensile elettrico alimentato dalla rete (via cavo) o alimentato a batteria (senza cavo).

Sicurezza dell'area di lavoro

- **Mantenere l'area di lavoro pulita e ben illuminata.** Zone in disordine e buie favoriscono gli incidenti.
- **Non utilizzare utensili elettrici in zone con atmosfere esplosive, come ad esempio in presenza di liquidi infiammabili, gas o polveri.** Gli utensili creano scintille che possono incendiare la polvere od i fumi.
- **Tenere i bambini e gli astanti lontano dalla zona di lavoro durante l'uso di un utensile elettrico.** Le distrazioni possono far perdere il controllo.

Sicurezza elettrica

- **Le spine dell'utensile elettrico devono corrispondere alle prese. Non modificare mai la spina in nessun modo. Non usare adattatori spina con**



ATTENZIONE - Per ridurre il rischio di lesioni, l'operatore deve leggere il manuale di istruzioni!

utensili elettrici con messa a terra (collegamento di massa). Le spine non modificate e corrispondenti prese elettriche riducono il rischio di scosse elettriche.

- **Evitare il contatto del corpo con superfici collegate a terra o a massa, come tubi, radiatori, frigoriferi, ecc.** C'è un maggior rischio di scossa elettrica, se il vostro corpo viene in contatto con collegamenti a terra o a massa.
- **Non esporre gli utensili elettrici alla pioggia o all'umidità.** Se entra dell'acqua nell'utensile elettrico aumenta il rischio di scosse elettriche.
- **Non rovinare il filo elettrico. Non utilizzare mai il filo per trasportare, tirare o scollegare l'utensile elettrico. Tenere il filo lontano da calore, olio, spigoli vivi o parti in movimento.** Cavi danneggiati o aggrovigliati aumentano il rischio di scosse elettriche.
- **Quando un utensile elettrico è usato all'aperto, utilizzare una prolunga adatta all'uso esterno.** Se si usa un filo adatto per uso all'esterno si riduce il rischio di scosse elettriche.
- **Se non si può evitare di usare un utensile elettrico in un luogo umido, utilizzare un dispositivo di protezione a corrente residua (RCD).** L'uso di un dispositivo di protezione a corrente residua (RCD) riduce il rischio di scosse elettriche. **NOTA!** Il termine "dispositivo di protezione a corrente residua (RCD)" può essere sostituito dal termine "interruttore di circuito salvavita (GFCI)" o "interruttore differenziale (ELCB)".

• **Attenzione!** Non toccare mai le superfici metalliche esposte dal riduttore, scudo, e così via poiché il contatto con superfici metalliche interferisce con l'onda elettromagnetica, provocando potenziali lesioni o incidenti.

Sicurezza personale

- **Stare all'erta, guardare quello che si sta facendo e usare il buon senso quando si usa un utensile elettrico. Non utilizzare un utensile elettrico quando si è stanchi o sotto l'influenza di droghe, alcol o medicinali.** Un momento di disattenzione durante l'uso di utensili elettrici può provocare gravi lesioni personali.
- **Usare i dispositivi di protezione individuali. Indossare sempre occhiali protettivi.** Equipaggiamenti protettivi, come mascherina antipolvere, scarpe di sicurezza antiscivolo, casco di sicurezza o protezione per l'udito utilizzati in condizioni appropriate, riducono il rischio di lesioni personali.
- **Prevenire gli avviamenti accidentali. Assicurarsi che l'interruttore sia in posizione off prima di collegare la fonte di alimentazione e / o il gruppo batterie, quando si prende in mano o si trasporta l'utensile.** Trasportare gli utensili elettrici tenendo le dita sull'interruttore oppure alimentare gli utensili con l'interruttore acceso favorisce il verificarsi di incidenti.
- **Rimuovere qualsiasi chiave di regolazione o chiave inglese prima di accendere l'utensile elettrico.** Una chiave inglese o una chiave rimasta attaccata ad un componente in rotazione dell'utensile elettrico può causare lesioni personali.
- **Mantenere una posizione stabile. Mantenere sempre una posizione dei piedi e un bilanciamento corretti.** Ciò consente di controllare meglio l'utensile elettrico in situazioni impreviste.
- **Vestirsi adeguatamente. Non indossare abiti larghi né gioielli. Tenere capelli, indumenti e guanti lontano dai componenti in movimento.** Vestiti lar-

ghi, gioielli o capelli lunghi possono impigliarsi nei componenti in movimento.

- **Se è possibile collegare dispositivi per l'aspirazione e la raccolta delle polveri; assicurarsi che questi siano collegati ed utilizzati correttamente.** L'utilizzo di un aspirapolvere può ridurre i rischi connessi alle polveri.
- **Non permettere che la familiarità acquisita con l'uso frequente di utensili diventi un rilassamento nell'ignorare principi di sicurezza dell'utensile.** Un'azione negligente può causare gravi lesioni in una frazione di secondo.
- **Attenzione!** Gli utensili elettrici possono produrre un campo elettromagnetico durante il funzionamento. Questo campo non può in alcune circostanze interferire con impianti medici attivi o passivi. Per ridurre il rischio di lesioni gravi o mortali, si raccomanda alle persone con impianti medici di consultare il proprio medico e il produttore dell'impianto medico prima di utilizzare questo utensile elettrico.

Uso e manutenzione di un utensile elettrico

- Le persone con attitudini psicofisiche o mentali ridotte così come anche i bambini non possono usare l'utensile elettrico, se non sotto la supervisione o istruiti da una persona responsabile della loro sicurezza circa l'uso dell'utensile elettrico.
- **Non forzare l'utensile elettrico. Utilizzare l'utensile elettrico adatto per l'uso che se ne vuol fare.** L'utensile elettrico corretto farà il lavoro meglio ed in modo più sicuro alla velocità per la quale è stato progettato.
- **Non usare l'utensile elettrico se l'interruttore non è in grado di accenderlo e spegnerlo.** Qualsiasi utensile elettrico che non possa essere controllato con l'interruttore è pericoloso e deve essere riparato.
- **Staccare la spina dalla presa di corrente e / o batteria dall'utensile elettrico prima di effettuare qualsiasi regolazione, cambiare accessori o riporre utensili elettrici.** Tali misure di sicurezza preventive riducono il rischio di avviare in modo accidentale l'utensile elettrico.
- **Conservare gli utensili elettrici inattivi fuori dalla portata dei bambini e non lasciare che utilizzino l'utensile persone che non hanno familiarità con l'utensile elettrico o con le presenti istruzioni.** Gli utensili elettrici sono pericolosi nelle mani di persone non addestrate.
- **Manutenzione degli utensili elettrici. Controllare che tutte le varie parti siano ben allineate, che le parti mobili siano ben collegate, se ci sono componenti rotti e qualsiasi altra condizione che possa compromettere il funzionamento dell'utensile. Se danneggiato, far riparare l'utensile prima dell'uso.** Molti incidenti sono causati da utensili elettrici su cui non è stata effettuata una corretta manutenzione.
- **Mantenere affilati e puliti gli utensili da taglio.** Quando un utensile da taglio è sottoposto a regolare manutenzione ed ha i bordi da taglio ben affilati, è meno probabile che possa grippare ed è più facile da controllare.
- **Utilizzare l'utensile elettrico, gli accessori, attrezzi, ecc in conformità alle presenti istruzioni, tenendo conto delle condizioni di lavoro e il lavoro da eseguire.** Usare l'utensile elettrico per operazioni diverse da quelle previste potrebbero provocare una situazione pericolosa.

- **Mantenere le maniglie e le superfici di presa asciutte, pulite e prive di olio e grasso.** Maniglie e impugnature sdruciolevoli non consentono una manipolazione sicura e il controllo dell'utensile in situazioni impreviste.
- Si noti che quando si utilizza un utensile elettrico, si prega di tenere l'impugnatura supplementare correttamente, che è utile per mantenere il controllo dell'utensile elettrico. Pertanto, la corretta tenuta può ridurre il rischio di incidenti o infortuni.

Utilizzo e manutenzione della batteria

- **Ricaricare la batteria esclusivamente con il caricatore specificato dal produttore.** Un caricatore adatto per un tipo di batteria può esporre al rischio d'incendio se usato con una batteria diversa.
- **Utilizzare utensili elettrici con gruppi batteria specificatamente designati.** L'utilizzo di eventuali altri gruppi batteria può creare un rischio di lesione e incendio.
- **Quando il gruppo batteria non è in uso, tenere lontano da altri oggetti metallici, come graffette, monete, chiavi, chiodi, viti o altri piccoli oggetti metallici, che potrebbero effettuare una connessione tra i due terminali.** L'eventuale connessione dei due terminali può causare ustioni o incendi.
- **In condizioni di abuso della batteria, del liquido potrebbe fuoriuscire; evitare il contatto. In caso di accidentale contatto con il liquido, sciacquare con acqua. Se il liquido viene in contatto con gli occhi, rivolgersi immediatamente ad un medico.** Il liquido che fuoriesce dalla batteria può causare irritazioni o ustioni.
- **Evitare accensioni involontarie. Assicurarsi che l'interruttore on / off è in posizione off prima di inserire il gruppo batteria.** Trasportare l'utensile elettrico con il dito sull'interruttore on / off o inserire il gruppo batteria in utensili elettrici quando l'interruttore è su on può causare incidenti.
- **Non aprire la batteria.** Pericolo di corto circuito.
- **Possono essere emessi dei vapori in caso di danno o uso improprio della batteria. Aerare l'ambiente e consultare il medico in caso di disturbi.** I vapori possono irritare le vie respiratorie.
- **Quando la batteria è difettosa del liquido potrebbe fuoriuscire e venire a contatto con i componenti adiacenti.** Controllare tutte le parti interessate. Pulire queste parti o sostituirle, se necessario.
- **Proteggere la batteria dal calore, per esempio anche dai raggi del sole o fuoco.** C'è pericolo di esplosione.



ATTENZIONE! Leggere tutte le avvertenze di sicurezza e tutte le istruzioni.

- **Proteggere il caricabatteria da pioggia e umidità.** La penetrazione di acqua in un caricabatteria aumenta il rischio di folgorazione.
- **Non caricare altre tipi di batterie.** Il caricabatteria è adatto solo per caricare batterie agli ioni di litio entro i limiti della tensione indicata. In caso contrario v'è il pericolo di incendio ed esplosione.
- **Tenere il caricabatteria pulito.** La contaminazione può causare il pericolo di scossa elettrica.
- **Controllare il caricabatteria, il cavo e la spina prima di ogni utilizzo. Non utilizzare il caricabatteria quando vengono rilevati difetti. Non aprire voi**

stessi il caricabatteria e farlo riparare da personale qualificato usando ricambi originali. Carica batterie, cavi e spine danneggiati aumentano il rischio di scosse elettriche.

- **Non utilizzare il caricabatteria su superfici facilmente infiammabili (ad esempio, carta, tessuti, ecc.) o in ambienti con presenza di polveri o sostanze combustibili.** Pericolo d'incendio dovuto al surriscaldamento del caricabatteria durante il funzionamento.

Servizio

- **Far riparare l'utensile elettrico da una persona qualificata utilizzando solo parti di ricambio identiche.** Questo assicurerà che sia mantenuta la sicurezza dell'utensile.
- Seguire le istruzioni per la lubrificazione e la sostituzione degli accessori.

Linee guida di sicurezza durante il funzionamento dell'utensile elettrico



Attenzione! La mancata osservanza delle norme sotto elencate può diventare causa di incendio, gravi lesioni o persino morte dell'utente.

Prima di iniziare l'utilizzo

- L'elettrotrusente deve essere azionato solo da una persona adeguatamente informata sull'uso e sulla manutenzione e in grado di dimostrare la capacità di azionarlo correttamente.
- L'uso dell'elettrotrusente da parte di bambini o adolescenti è espressamente vietato.
- Non utilizzare l'elettrotrusente in caso di maltempo; nebbia fitta, vento forte, pioggia e neve creano ulteriori pericoli durante l'utilizzo dell'elettrotrusente (caduta su terreno scivoloso, direzione imprevedibile della caduta dell'albero, ecc.).
- Prima di utilizzare l'elettrotrusente, ispezionare il luogo di lavoro, rimuovere eventuali oggetti che interferiscono (rami, rocce, ecc.) e pianificare le vie di fuga in caso di pericolo. Prestare particolare attenzione quando si lavora in pendenza.
- Non apportare alcuna modifica all'elettrotrusente e non utilizzare un elettrotrusente difettoso, in quanto ciò può aumentare il rischio per la sicurezza operativa.
- Utilizzare solo catene per motosega affilate e prive di difetti. Prima di utilizzare l'elettrotrusente, assicurarsi che la catena per motosega sia stata correttamente tesa e che il sistema di lubrificazione della catena funzioni adeguatamente.
- Utilizzare l'elettrotrusente solo per segare il legno. Segare altri materiali può causare danni all'elettrotrusente (in questo caso si invalida il diritto alla riparazione in garanzia).
- Prima del taglio rimuovere tutti i chiodi o qualsiasi altro oggetto metallico dagli spazi vuoti.
- Non azionare mai l'elettrotrusente con le protezioni smontate. Eventuali protezioni danneggiate devono essere sostituite immediatamente. In nessun caso utilizzare un elettrotrusente che non sia adeguatamente equipaggiato o che sia stato sottoposto a modifiche non autorizzate.

- Prima di avviare l'elettrotensile, assicurarsi che la catena per motosega non entri in contatto con altri oggetti.



L'operatore o il proprietario dell'elettrotensile è responsabile per eventuali incidenti o danni che possono essere causati a terzi o alla loro proprietà.

Durante l'uso

- Non utilizzare l'elettrotensile sotto la pioggia né lasciarlo sotto la pioggia.
- Utilizzare sempre mezzi di protezione individuale: occhiali o visiera, protezioni per le orecchie, indumenti a trama fitta, calzature robuste con soles antiscivolo. Non lavorare mai indossando pantaloncini o scarpe aperte. Indossare un casco protettivo durante l'abbattimento di alberi o il taglio di rami.
- La presenza di altre persone o animali nel posto di lavoro è vietata.
- Non iniziare mai a segare fino a quando la catena per motosega non ha raggiunto la velocità massima.
- Durante il lavoro mantenere una posizione stabile e tenere l'elettrotensile con entrambe le mani. Non lasciare che le impugnature diventino unte e non azionare mai l'elettrotensile con una sola mano.
- Non azionare l'elettrotensile al di sopra dell'altezza delle spalle, stando su una scala o seduti su un albero.
- Elaborare sempre solo uno ramo: questo è l'unico modo per fissarlo correttamente.
- Se la catena per motosega è bloccata nel taglio durante l'uso dell'elettrotensile, spegnere immediatamente l'elettrotensile e solo allora eliminare la causa del blocco della catena per motosega.
- Non permettere che l'elettrotensile si surriscaldi durante l'uso prolungato.
- Prestare attenzione al rinculo (improvviso strappo all'indietro dell'elettrotensile) che può essere causato da violazioni delle istruzioni per l'uso (torsione o blocco dell'unità di taglio durante il taglio). Per ridurre gli effetti del rinculo, utilizzare le seguenti precauzioni:
 - cercare di non torcere l'elettrotensile rispetto alla superficie del pezzo durante il suo utilizzo;
 - tenere sempre entrambe le impugnature dell'elettrotensile con entrambe le mani, questo aiuterà a mantenere il controllo necessario sull'elettrotensile;
 - non stare nel piano dell'unità di taglio;
 - utilizzare solo una catena per motosega ben affilata e correttamente tesa;
 - non segare mai con l'estremità dell'unità di taglio, poiché in questo caso la probabilità di creare un rinculo è massima;
 - quando possibile utilizzare un fermo dentellato 3 come leva (vedi fig. 11.2);
 - non tentare di inserire una catena per motosega in movimento nel taglio precedente;
 - osservare le regole per il taglio, specialmente quando si tagliano tronchi d'albero o rami sotto carico.

Dopo aver terminato l'utilizzo







- È consentito rimuovere l'elettrotensile dalla posizione di lavoro solo dopo aver spento il motore e aver arrestato completamente la catena per motosega.
- Alcuni elementi dell'elettrotensile (ad esempio unità di taglio, ecc.) diventano molto caldi durante l'uso: non toccarli prima che si siano raffreddati.

- Conservare l'elettrotensile in un luogo protetto dall'umidità e non accessibile a bambini, coprire sempre l'unità di taglio.

Simboli usati nel manuale

I simboli qui di seguito sono usati nel manuale di istruzioni, si prega di ricordare il loro significato. Una corretta interpretazione dei simboli consentirà un uso corretto e sicuro dell'apparecchio.

Simbolo	Significato
	Elettrosega a batteria Sezioni marcate in grigio - impugnatura morbida (con superficie isolata).
	Adesivo numero di serie: CT ... - modello; XX - data di fabbricazione; XXXXXXX - numero di serie.
	Leggi tutte le norme di sicurezza e le istruzioni.
	Indossare: <ul style="list-style-type: none"> • casco; • occhiali protettivi; • protezioni per le orecchie.
	Indossare una mascherina antipolvere.
	Indossare abiti a trama fitta e calzature robuste con soles antiscivolo.
	Non lavorare sotto la pioggia o la neve.
	Non far riscaldare la batteria con temperatura superiore a 45°C. Proteggere dall'esposizione prolungata ai raggi solari.
	Non gettare la batteria in un contenitore di rifiuti domestici.
	Non gettare la batteria nel fucolo.

Simbolo	Significato
	Proteggere la batteria dalla pioggia.
	Tempo di ricarica per la batteria.
	Senso del movimento.
	Senso di rotazione.
	Bloccato.
	Sbloccato.
	Vietato.
	Aumentare / ridurre la tensione della catena.
	Aggiunta di olio per la lubrificazione della catena per motosega.
	È vietato stare nella zona pericolosa.
	Tenere sempre entrambe le impugnature dell'elettrotensile con entrambe le mani.
	Non azionare mai l'elettrotensile con una sola mano.
	Prestare attenzione al rinculo.
III	Protezione.
	Attenzione. Importante.

Simbolo	Significato
	Un segno che certifica che il prodotto è conforme ai requisiti essenziali delle direttive UE e gli standard armonizzati a livello comunitario.
	Indossare guanti protettivi.
	Informazioni utili.
	Non smaltire l'apparecchio in un contenitore per rifiuti domestici.

Designazione utensile elettrico

L'elettrotensile è progettato per segare pezzi di legno (tronchi, assi, rami) e può essere utilizzato anche per l'abbattimento di alberi. È adatto per il taglio sia trasversale che longitudinale del legname.

L'apparecchio elettrico è indicato solo per chi usa la mando destra.

Componenti dell'utensile elettrico

- 1 Catena per motosega *
- 2 Barra di guida *
- 3 Fermo dentellato
- 4 Protezione del freno
- 5 Impugnatura anteriore
- 6 Impugnatura
- 7 Pulsante blocco-off
- 8 Interruttore accensione / spegnimento
- 9 Bocche di ventilazione
- 10 Tappo del serbatoio dell'olio
- 11 Ispezione per il monitoraggio del livello dell'olio
- 12 Anello per appendere
- 13 Dado
- 14 Vite di tensionamento della catena per motosega
- 15 Copertura della barra di guida
- 16 Protezione dell'unità di taglio *
- 17 Chiave multifunzione *
- 18 Vite
- 19 Ingranaggio di guida
- 20 Perno di tensionamento
- 21 Perno filettato
- 22 Blocco batteria *
- 23 Batteria *
- 24 Caricabatteria *
- 25 Spia *
- 26 Etichetta caricabatteria *
- 27 Spie che indicano stato carica della batteria *
- 28 Pulsante controllo stato carica della batteria *

* Optional

Non tutti gli accessori illustrati o descritti fanno parte della dotazione standard.

Installazione e regolazione elementi dell'utensile elettrico

Prima di effettuare qualsiasi lavoro sull'elettrotensile rimuovere la batteria 23.



Non tirare troppo gli inserti per non danneggiare la filettatura.

Impugnatura anteriore (vedi fig. 1)

Utilizzare sempre l'impugnatura anteriore 5 durante l'uso. Montare / smontare l'impugnatura anteriore 5 come indicato in fig. 1.

Montaggio / smontaggio del gruppo di taglio, tensionamento della catena per motosega (vedi fig. 2-4)



Se la si utilizza per periodi di tempo prolungati, la barra di guida 2 e la catena per motosega 1 possono diventare molto calde, pertanto è necessario indossare guanti protettivi durante le operazioni di montaggio. Ciò ridurrà anche il rischio di lesioni causate dal tagliente della catena per motosega.

- Posizionare l'elettrotensile su un terreno piano.
- Svitare il dado 13 con l'ausilio della chiave multifunzione 17 (vedi fig. 2).
- Rimuovere il coperchio della barra di guida 15.
- Installare la barra di guida 2 e ruotare la vite di tensione 14 in senso antiorario con l'aiuto della chiave multifunzione 17 (questo faciliterà l'installazione della catena per motosega 1) (vedi fig. 3).
- Avvolgere la catena per motosega 1 attorno all'ingranaggio conduttore 19, quindi posizionare i denti guida della catena per motosega 1 nella fessura della barra di guida 2. **Nota: la catena per motosega 1 è installata correttamente quando i taglienti sono rivolti in avanti (vedere anche i segni sul corpo dell'elettrotensile).**
- Installare mla copertura della barra di guida 15.
- Avvitare il dado 13 sul prigioniero filettato 21 e serrarlo leggermente a mano.
- Regolare la tensione della catena per motosega 1. Tenendo la parte anteriore della barra di guida 2 (vedi fig. 4.1), ruotare la vite di tensionamento della catena 14 con un cacciavite della chiave multifunzione 17 (vedi fig. 4.2). Per aumentare la tensione della catena per motosega 1, girare la vite 14 in senso orario e ruotarla in senso antiorario per diminuire la tensione della catena per motosega 1.
- Tirare la catena per motosega 1 fino a quando non tocca la parte inferiore della barra di guida 2.
- Continuare a tenere la parte anteriore della barra di guida 1 mentre si serra il dado 13 con la chiave multifunzione 17.
- Durante lo smontaggio del gruppo di taglio, ripetere le operazioni sopra descritte in ordine inverso.

Controllo della tensione della catena per motosega (vedi fig. 5)



Prima di ogni utilizzo dell'elettrotensile e durante l'uso è necessario eseguire un controllo e, se necessario, regolare la tensione della catena per motosega 1.

Quando si utilizza la catena per motosega 1, considerare i seguenti fattori:

- la catena per motosega 1 deve essere sempre correttamente tesa e il suo sistema di lubrificazione deve funzionare correttamente;
- la nuova catena per motosega 1 si allunga di più, le operazioni di ispezione e regolazione della tensione devono essere effettuate con maggiore frequenza;
- durante l'uso, la catena per motosega 1 si allunga quando si riscalda e si accorcia durante il raffreddamento, considerare questo fattore durante la regolazione della tensione della catena: non regolare la catena per motosega 1 mentre è calda.

Di seguito sono riportati gli indicatori di una catena per motosega correttamente tesa:

- tirare leggermente la catena per motosega 1 dal centro della barra di guida 2 e rilascciarla. Se la catena per motosega 1 è tesa correttamente, la distanza massima tra la catena per motosega 1 tirata e la barra di guida 2 è 1-2 mm (vedi fig. 5.1);
- una catena per motosega 1 correttamente tesa non deve cedere (vedi fig. 5.2);
- una catena per motosega 1 adeguatamente tesa deve muoversi liberamente attorno alla barra di guida 2 quando viene tirata a mano (utilizzare guanti protettivi durante questa operazione, vedi fig. 5.3). In caso contrario, allentare la tensione della catena per motosega 1, come descritto sopra.

Rabbocco dell'olio per la lubrificazione della catena per motosega (vedi fig. 6)

- Tenere sempre d'occhio il livello dell'olio per la lubrificazione della catena per motosega 1 (il suo livello non deve essere al di sotto del segno "min", vedi fig. 6.2). Aggiungere olio se necessario.
- Pulire la zona attorno al tappo 10 con un panno e svitarlo (vedi fig. 6.1).
- Versare con cautela olio speciale nel bocchettone di riempimento del serbatoio dell'olio. Si consiglia di usare un imbuto (vedi fig. 6.2).
- Avvitare saldamente il tappo 10.

Controllo del funzionamento dell'impianto di lubrificazione della catena per motosega (vedi fig. 7)

Il funzionamento del sistema di lubrificazione della catena per motosega 1 può essere controllato nel modo seguente:

- accendere l'elettrotensile e tenere l'estremità del gruppo di taglio al di sopra di un pezzo di cartone o di carta posato a terra (vedi fig. 7);
- **Nota: Non toccare il suolo con la catena, mantenere una distanza di circa 200 mm.** Se quanto sopra comporta la comparsa di tracce crescenti di olio sul cartone o la carta, il sistema di lubrificazione della catena funziona correttamente. Se, nonostante il serbatoio dell'olio sia pieno, non compaiono tracce di olio, contattare il centro assistenza CROWN.

Controllo del funzionamento del freno della catena per motosega (vedi fig. 8)

Il freno della catena per motosega deve essere attivato al rinculo dell'elettrotensile. Per verificare la funzionalità del freno della catena per motosega, eseguire le seguenti operazioni.

- Posizionare l'elettrotensile a terra in modo che la catena per motosega **1** non sia in contatto con il suolo o con altri oggetti. Afferrare entrambe le impugnature dell'elettrotensile e accenderlo (la catena per motosega **1** inizia a muoversi). Premere la protezione del freno **4** con la mano sinistra per spostarla in avanti (vedi fig. 8.1) - la catena per motosega **1** deve arrestarsi immediatamente.
- Se il freno della catena per motosega non funziona come descritto sopra, contattare il centro assistenza CROWN.



Non utilizzare l'elettrotensile se il freno della catena per motosega è danneggiato.



Tenere sempre presente che anche un freno della catena correttamente funzionante può non fornire protezione in alcuni casi (ad esempio, in caso di caduta dell'operatore o in caso di abbattimento di alberi, quando il piano dell'unità di taglio è parallelo al terreno ecc.).

Procedura per ricaricare la batteria dell'utensile elettrico



L'elettrotensile può essere fornito senza batteria **23 e caricabatterie **24**. Prima di farla funzionare per la prima volta, la batteria **23** deve essere completamente caricata.**

Procedura per la ricarica (vedi fig. 9)

- Premere il pulsante blocco batteria **22** e rimuovere la batteria **23** (vedi fig. 9.1).
- Connettere il caricatore **24** dalla rete elettrica.
- Inserire la batteria **23** sul caricatore **24** (vedi fig. 9.2).
- Disconnettere il caricatore **24** dall'alimentatore dopo la ricarica.
- Rimuovere la batteria **23** dal caricatore **24** e montare la batteria **23** sull'apparecchio elettrico (vedi fig. 9.3).

Spie luminose caricatore (vedi fig. 10)

Le spie **25** del caricabatteria, indicano lo stato di carica della batteria **23**. I segnali dati dalle spie **25** sono mostrati nell'etichetta **26** (vedi fig. 10).

- Fig. 10.1 - (l'indicatore verde è acceso, la batteria **23** non è inserita nel caricatore **24**) - il caricatore **24** è collegato alla rete di alimentazione (pronto per caricare).
- Fig. 10.2 - (l'indicatore verde lampeggia, la batteria **23** è inserita nel caricatore **24**) - la batteria **23** viene caricata.
- Fig. 10.3 - (l'indicatore verde è acceso, la batteria **23** è inserita nel caricatore **24**) - la batteria **23** è completamente carica.

- Fig. 10.4 - (l'indicatore rosso è acceso, la batteria **23** è inserita nel caricatore **24**) - il processo di carica della batteria **23** viene interrotto a causa di temperature inadeguate. Quando le condizioni di temperatura sono normali, il processo di ricarica riprenderà.
- Fig. 10.5 - (l'indicatore rosso lampeggia, la batteria **23** è inserita nel caricatore **24**) - il processo di carica della batteria **23** viene interrotto a causa del suo guasto. Sostituire la batteria difettosa **23**, il suo ulteriore utilizzo è vietato.



E' normale, che durante l'operazione di carica della batteria **23 il caricabatteria **24** diventa caldo.**

Funzionamento iniziale dell'utensile elettrico

Prima di iniziare il lavoro, assicurati di controllare quanto segue:

- correttezza del montaggio e affidabilità del fissaggio di tutti gli elementi dell'utensile elettrico;
- assenza di danni agli elementi dell'utensile elettrico;
- tensione della catena della sega;
- corretto funzionamento del sistema di lubrificazione della catena della sega;
- corretto funzionamento del freno catena della motosega.

Accensione / spegnimento dell'utensile elettrico

Accensione:

Per accendere l'elettrotensile, premere il pulsante di blocco **7** e, mantenendolo in posizione, premere l'interruttore di accensione / spegnimento **8**.

Spegnimento:

Per spegnere l'utensile elettrico, rilascia il bottone di accensione **8**.

Caratteristiche dell'utensile elettrico

Protezione temperatura (vedi fig. 11)

Il sistema di protezione temperature permette di disattivare automaticamente l'apparecchio elettrico nel caso di carico eccessivo o quando la temperatura della batteria **23** eccede i 80°C. Il sistema garantisce la protezione dell'apparecchio elettrico da danni in caso di mancato rispetto delle condizioni di funzionamento.

Quando questo sistema di protezione è attivato, le spie **27** lampeggiano come mostrato in fig. 11 per 3 secondi.

Protezione dal surriscaldamento (vedi fig. 11)

Il sistema di protezione da surriscaldamento del motore spegne automaticamente l'elettrotensile in caso di surriscaldamento. In questa situazione, lasciar raffreddare l'elettrotensile prima di riaccenderlo.

Quando questo sistema di protezione è attivato, le spie **27** lampeggiano come mostrato in fig. 11 per 3 secondi.

Protezione dal sovraccarico (vedi fig. 11)

Il sistema di protezione da sovraccarico del motore spegne automaticamente l'elettrotensile quando viene azionato in modo tale da indurre corrente eccessiva.

Quando questo sistema di protezione è attivato, le spie 27 lampeggiano come mostrato in fig. 11 per 3 secondi.

Protezione per evitare che le batterie si scarichino eccessivamente

La batteria 23 è protetta dal sistema di sicurezza che evita che si scarichi in profondità. Qualora dovesse scaricarsi completamente, l'elettrotensile si spegnerà automaticamente. **Attenzione: non tentare di accendere l'elettrotensile quando il sistema di protezione è attivato, la batteria 23 potrebbe esserne danneggiata.**

Indicatori dello stato di carica della batteria (vedi fig. 12)

Premendo il pulsante 28 le spie 27 mostrano lo stato di carica della batteria 23 (vedi fig. 12).

Freno della catena per motosega

Il freno della catena per motosega arresta immediatamente l'elettrotensile in caso di contraccolpo.

Raccomandazioni sull'uso dell'utensile elettrico

Regole principali

- Segare in modo da evitare il blocco dell'unità di taglio nel taglio (ad esempio, considerare il punto di caduta del pezzo segato o di un tronco d'albero durante l'abbattimento di un albero). Non tentare mai di rimuovere l'unità di taglio bloccata riavviando l'elettrotensile. Martellare i cunei di legno nel taglio per liberare la catena.
- Non segare mai con l'estremità dell'unità di taglio, poiché in questo caso la probabilità di rinculo viene notevolmente aumentata.
- Assicurarsi che la catena per motosega non tocchi il suolo durante l'uso, in quanto ciò la farebbe rapidamente smussare.
- Durante il lavoro, stare in piedi in modo da evitare che il pezzo segato cada addosso (ad esempio, quando si lavora in uso, posizionarsi sopra il pezzo da tagliare, ecc.).

Consigli generali per l'uso dell'utensile (vedi fig. 13)

- Ispeziona attentamente il luogo di lavoro: nulla deve interferire con la libertà di movimento, rimuovere tutte le pietre, i ramoscelli, i germogli ecc.
- Accendere l'elettrotensile, come descritto sopra.
- Tenere sempre saldamente l'elettrotensile con entrambe le mani, la mano sinistra deve tenere l'impugnatura anteriore 5, mentre la mano destra l'impugnatura 6 (vedi fig. 13.1). Afferrare sempre le prese con le dita. È vietato lavorare con una mano sola.

- Tenere l'elettrotensile alla destra del corpo a una certa distanza.
- Prima del contatto con il legno, la catena per motosega 1 deve funzionare a piena velocità.
- Utilizzare il fermo dentellato 3 come leva (vedi fig. 13.2): ciò faciliterà l'esecuzione delle operazioni e le renderà più sicure. Quando si eseguono tagli laterali, obliqui e longitudinali, l'operatore deve prestare molta attenzione perché in questi casi non è possibile utilizzare il fermo dentellato 3.
- Risistemare il fermo dentellato 3 durante il taglio di tronchi o rami spessi. Per fare ciò, tirare indietro l'elettrotensile per rilasciare il fermo dentellato 3 e spostarlo nella posizione inferiore. A questo punto non portare l'unità di taglio fuori dal taglio.
- Non esercitare alcuna pressione intensa sull'elettrotensile. Lasciare tempo sufficiente all'elettrotensile per eseguire l'operazione. Si possono ottenere risultati di taglio ottimali quando la catena per motosega 1 non rallenta a causa del sovraccarico.
- Non azionare mai l'elettrotensile tenendolo con le braccia tese.
- Prestare attenzione durante la fase finale del taglio. Il materiale segato cade per effetto della forza di gravità, con pericolo di lesioni.
- Condurre l'elettrotensile fuori dal taglio solo con la catena per motosega 1 in funzione.

Segare tronchi (vedi fig. 14)

- Posizionare il tronco sui supporti (oppure utilizzare un apposito cavalletto), come mostrato in fig. 14. Il pezzo segato deve cadere liberamente, senza bloccare l'unità di taglio.
- Quando si tagliano pezzi corti, questi devono essere fissati in modo sicuro (ad es. con l'aiuto di staffe).



Non segare mai tronchi che giacciono in una pila o sul terreno, poiché ciò aumenta notevolmente il rischio di rinculo.

Segare legno sottoposto a pressione meccanica (vedi fig. 15)

Rami, alberi o materiali legnosi che rimangono sotto pressione meccanica e possono essere liberati a causa del taglio, sono caratterizzati da una risposta assolutamente imprevedibile e causano lesioni gravi o addirittura letali. In tali casi essere particolarmente cauti.



Tali operazioni possono essere eseguite solo da specialisti appositamente formati e qualificati.

- Se il pezzo è sostenuto da entrambe le estremità (vedi fig. 15.1), l'incisione a 1/3 dello spessore deve essere praticata prima dall'alto (A), quindi il pezzo deve essere segato nella stessa posizione dal basso (B) per evitare di spaccare il legno e bloccare l'unità di taglio dell'elettrotensile.
- Se il pezzo tocca il supporto da una sola estremità (vedi fig. 15.2) un'incisione a 1/3 dello spessore deve essere praticata prima dal basso (C) e poi essere segata completamente nella stessa posizione dall'alto (D). In questo modo è possibile evitare la spaccatura del legno e l'inceppamento dell'unità di taglio dell'elettrotensile.

Abbattimento di alberi (vedi fig. 16-17)

- Indossare sempre un casco protettivo per proteggere la testa dalla caduta di sterpaglie.
- L'elettrotensile può essere utilizzato solo per l'abbattimento di alberi con diametro del tronco inferiore alla lunghezza della sua unità di taglio. L'abbattimento di alberi più spessi dovrebbe essere eseguito da specialisti.
- Recintare il posto di lavoro per impedire la presenza di altre persone o animali nel cantiere.
- Stabilire in anticipo la direzione in cui cadrà l'albero. Su questo fattore influiscono l'inclinazione e la curvatura del tronco, la concentrazione dei rami e l'eventuale peso della neve che vi si deposita sopra, la direzione del vento, i danni o il marciame sul tronco. È molto importante evitare che un albero abbattuto cada, ad esempio, su linee elettriche, case, auto ecc.
- Considerare e, se necessario, liberare i percorsi per una fuga sicura e senza ostacoli (vedi fig. 16). Sulla fig. 16, le zone di fuga sicure sono contrassegnate con la lettera E, le zone di pericolo sono contrassegnate con la lettera F, la direzione di caduta è contrassegnata da una freccia nera. **Nota: è severamente vietato stare nelle zone di pericolo F al momento della caduta dell'albero, questo può portare a lesioni gravi, anche mortali, dell'utente.**
- Rimuovere i germogli sotto l'albero, liberare la parte inferiore del tronco dell'albero da piccoli rami.
- Segare il taglio guida (G-H) (vedi fig. 17.1) nella direzione di caduta dell'albero. Effettuare prima un taglio obliquo (G) (con un angolo di inclinazione non inferiore a 45°) e poi un taglio orizzontale (H). La profondità di taglio (G-H) dovrebbe essere approssimativamente uguale a 1/3 del diametro dell'albero.
- Quindi, dalla parte opposta del tronco, eseguire un taglio orizzontale (I), partendo da circa 50 mm sopra il taglio (H) (vedi fig. 17.2).



Nota: il taglio (I) deve essere parallelo al taglio (G-H) (vedi fig. 17.1-17.2). In nessun caso il taglio deve attraversare l'intero tronco dell'albero!

- La distanza tra i tagli (I) e (GH) dovrebbe essere pari a circa un decimo del diametro del tronco dell'albero. Se l'albero inizia a cadere, rimuovere immediatamente l'unità di taglio dal taglio e lasciarlo in direzione sicura (vedi fig. 17.1).
- Se l'albero non è caduto dopo che è stato effettuato il taglio (I), la sua caduta deve essere iniziata martellando un cuneo nel taglio orizzontale (I).
- Quando l'albero inizia a cadere, ci si dovrebbe allontanare immediatamente e rapidamente in una direzione sicura (vedi fig. 17.2), prestare attenzione ai rami e ai ramoscelli che cadono e si spezzano.



Nota: se l'albero abbattuto cade sull'albero e viene fermato da esso, prestare particolare attenzione quando lo si rilascia. Non operare sotto l'albero sospeso, non segare rami e ramoscelli che sostengono l'albero abbattuto, in quanto estremamente pericoloso. Usare un argano o contattare degli specialisti per chiedere aiuto.

- Il taglio dei rami sull'albero abbattuto è un'operazione molto complessa. Se non si hanno le competenze

adeguate, contattare un professionista per chiedere aiuto.

- Quando si segano rami su un albero abbattuto, rispettare tutte le norme di sicurezza di cui sopra.
- Non segare i rami stando appollaiati sul tronco dell'albero abbattuto.
- Non segare i rami su cui poggia il tronco dell'albero abbattuto.

Manutenzione dell'utensile elettrico / misure preventive

Prima di effettuare qualsiasi lavoro sull'elettrotensile rimuovere la batteria 23.

Istruzioni manutenzione batteria

- Caricare dovutamente la batteria **23** prima che sia completamente scarica. Interrompere l'operazione in bassa potenza e caricarla immediatamente.
- Non caricare ulteriormente se la batteria **23** è già completamente carica; questo provoca la diminuzione della vita della batteria.
- Carica la batteria **23** ad una temperatura compresa tra 10°C e 40°C (50°F e 104°F).
- Caricare la batteria **23** ogni 6 mesi se non usata per lunghi periodi.
- Rimpiazzare le batterie scariche per tempo. Un declino di performance o un accorciamento della durata massima d'utilizzo indica l'invecchiamento della batteria **23** e la necessità di rimpiazzarla. Si dovrebbe tenere conto che la batteria **23** può durare meno se si opera a temperature inferiori agli 0°C.
- Nel caso in cui l'apparecchio elettrico non è usato per un lungo periodo, si consiglia di conservare la batteria **23** a temperatura ambiente, con un livello di carica al 50%.

Pulitura dell'utensile elettrico

Pulire l'alloggiamento dell'elettrotensile da segatura e scarti di legno, sfiatare accuratamente le fessure di ventilazione. Soffiare aria compressa attraverso le fessure di ventilazione **9**. Non utilizzare sostanze caustiche o solventi per la pulizia dell'elettrotensile. Non lasciare che le impugnature diventino unte.

Pulizia dell'unità di taglio



Indossare guanti protettivi mentre si maneggia la catena per motosega 1.

- Smontare l'unità di taglio dell'elettrotensile come descritto sopra.
- Rimuovere la catena per motosega **1** dalla barra di guida **2**.
- Spazzolare via segatura e piccoli trucioli di legno dalla catena per motosega **1** e dalla barra di guida **2**.
- Lubrificare la catena per motosega **1** e la barra di guida **2** per proteggerle dalla corrosione.
- Se si prevede di utilizzare l'elettrotensile in un prossimo futuro, installare l'unità di taglio come descritto sopra. Mettere la protezione **16** sull'unità di taglio dell'elettrotensile.
- Se si prevede di non utilizzare l'elettrotensile per un lungo periodo di tempo, non installare l'unità di

taglio dell'utensile. Avvolgere la barra di guida **2** e la catena per motosega **1** in carta oleata e conservarle in un luogo protetto dall'umidità e fuori dalla portata dei bambini.

Controllo dello stato della catena per motosega

Controllare regolarmente le condizioni della catena per motosega **1**. La catena per motosega **1** si smussa se, durante l'uso dell'elettrotensile:

- si crea una polvere finissima;
- è necessaria una forte pressione sullo strumento;
- è presente una maggiore vibrazione dell'utensile;
- si osserva un aumento del consumo di carburante.

È vietato utilizzare una catena per motosega **1** smussata. Dovrebbe essere affilata o sostituita con una nuova.

Controllo dello stato della barra di guida (vedi fig. 18)

Controllare regolarmente le condizioni della barra di guida **2**.

- Controllare l'usura della scanalatura della barra di guida **2**. La larghezza della scanalatura della barra di guida **2** deve corrispondere allo spessore dei denti di trascinamento della catena per motosega **1**, le pareti della scanalatura devono essere verticali (vedi fig. 18.1). La barra di guida **2** con una scanalatura usurata (vedi fig. 18.2) deve essere sostituita.
- I bordi ruvidi sulle superfici laterali della barra di guida **2** devono essere rimossi con una lima piatta (vedi fig. 18.3).
- Per garantire un'usura uniforme della barra di guida **2**, capovolgere ogni 8 ore di funzionamento.

Controllo delle condizioni dell'ingranaggio conduttore

- Controllare regolarmente le condizioni dell'ingranaggio di guida **19**. Se l'ingranaggio di guida **19** è incrinato, scheggiato o presenta denti usurati superiori a 0,5 mm, sostituirlo. Contattare il centro assistenza **CROWN**.
- Dopo aver sostituito l'ingranaggio conduttore **19**, deve essere montata solo una nuova catena per motosega **1**.

Servizio post-vendita e application service

Il nostro servizio post-vendita risponde alle vostre domande riguardanti la manutenzione e la riparazione del prodotto, così come parti di ricambio. Informazioni sui centri di servizio, schemi delle parti e informazioni su parti di ricambio possono essere trovate a: www.crown-tools.com.

Trasporto degli apparecchi elettrici

- Categoricamente non far cadere alcun oggetto sulla confezione durante il trasporto.
- Durante lo scarico / carico, non si possono utilizzare qualsiasi tipo di tecnologia che funziona sul principio bloccaggio imballaggio.

Batterie al Li-Ion

Le batterie al Li-Ion disponibili sono soggette alla legislazione requisiti Merci Pericolose. L'utente può trasportare le batterie su strada senza ulteriori requisiti. Quando trasportate da terzi (es: trasporto aereo o agenzia spedizioni), devono essere osservati dei requisiti speciali per quanto riguarda l'imballaggio e l'etichettatura. E' richiesto la consultazione da parte di un esperto in materiali pericolosi, nella preparazione del prodotto per la spedizione.

Le batterie possono essere trasportate solo se il contenitore è intatto. Mettere del nastro o mascherare i contatti aperti e imballare la batteria in modo che non possa muoversi all'interno della confezione. Si prega di osservare anche le eventuali norme nazionali più dettagliate.

Protezione dell'ambiente



Riciclare la materia prima invece di buttarla.

L'utensile elettrico, accessori e imballaggio devono essere selezionati per essere riciclati nel rispetto dell'ambiente.

Le parti in plastica sono contrassegnate per la raccolta differenziata.

Queste istruzioni sono stampate su carta riciclata prodotta senza cloro.

Il produttore si riserva il diritto di apportare modifiche.

Italiano

Especificaciones de la herramienta eléctrica

Motosierra eléctrica inalámbrica		CT29006HX
Código de la herramienta eléctrica		690718
Tensión de la batería	[V]	20 *
Velocidad nominal	[min ⁻¹]	4200
Velocidad de la cadena	[m/s]	7,9
Capacidad del tanque de aceite (para lubricar la cadena de corte)	[ml]	115
Longitud de la barra guía	[mm] [pulgadas]	254 10"
Parámetros de la cadena de corte (paso de la cadena / calibre de la cadena)	[mm] [pulgadas]	9,525 / 6,35 3/8" / 1/4"
Peso (sin la unidad de corte)	[kg] [lb]	2,8 6.17
Clases de protección		III
Presión acústica	[dB(A)]	—
Potencia acústica	[dB(A)]	—
Vibración ponderada	[m/s ²]	—

* La tensión inicial máxima de la batería (medida sin carga de trabajo) es de 20 Voltios. La tensión nominal es de 18 Voltios.

Información sobre ruidos



Tome medidas adecuadas para proteger sus oídos cuando la presión acústica exceda el valor de 85 dB(A).

CE Declaración de conformidad

Declaramos bajo nuestra exclusiva responsabilidad, que el producto descrito en los "Especificaciones de la herramienta eléctrica" cumple con todas las disposiciones correspondientes de las directivas 2006/42/EC inclusive sus modificaciones y esta en conformidad con las siguientes normas:
EN 62841-1:2015+AC:2015
EN 62841-4-1:2020.

Gerente de certificación

Wu Cunzhen

Merit Link International AG
Stabio, Suiza, 01.03.2023

Reglas de seguridad generales



¡ADVERTENCIA! Lea todas las advertencias de seguridad, las instrucciones y especificaciones suministrados con esta herramienta eléctrica. El incumplimiento de las advertencias e instrucciones puede provocar una descarga eléctrica, incendio y / o lesiones graves. **Conserve todas las advertencias e instrucciones para referencia en el futuro.** El término "herramienta eléctrica" en las advertencias se refiere a su herramienta eléctrica accionada por la red eléctrica (con cable) o a una herramienta eléctrica accionada por batería (inalámbrica).

Seguridad en el área de trabajo

- **Mantenga el área de trabajo limpia y bien iluminada.** Las áreas desordenadas u oscuras dan lugar a accidentes.
- **No utilice herramientas eléctricas en atmósferas explosivas, como en presencia de líquidos inflamables, gases o polvo.** Las herramientas eléctricas crean chispas que pueden encender el polvo o los vapores.
- **Mantenga alejados a los niños y espectadores mientras maneja una herramienta eléctrica.** Las distracciones pueden hacer que pierda el control.

Seguridad frente a la electricidad

- **El enchufe macho de conexión, debe ser conectado solamente a un enchufe hembra de las carac-**



ADVERTENCIA - ¡Para reducir el riesgo de lesiones, el usuario debe leer el manual de instrucciones!

terísticas técnicas del enchufe macho en materia. Nunca modifique el enchufe de ninguna manera. No utilice enchufes adaptadores con herramientas eléctricas conectadas a tierra. Los enchufes no modificados y los tomacorrientes correspondientes reducirán el riesgo de descarga eléctrica.

- **Evite el contacto del cuerpo con superficies conectadas a tierra, tales como tuberías, radiadores, estufas y refrigeradores.** Existe un mayor riesgo de descarga eléctrica si su cuerpo tiene descarga a tierra.
- **No exponga las herramientas eléctricas a la lluvia o a condiciones húmedas.** Si entra agua a una herramienta eléctrica aumentará el riesgo de descarga eléctrica.

- **No abuse del cable. Nunca use el cable para transportar, tirar o desenchufar la herramienta eléctrica.** Mantenga el cable alejado de calor, aceite, bordes afilados o partes móviles. Los cables dañados o enredados aumentan el riesgo de descarga eléctrica.
- **Si el cable de alimentación está dañado, debe ser sustituido por el fabricante, por su servicio posventa o por personal cualificado similar con el fin de evitar un peligro.**

- **Cuando utilice una herramienta eléctrica al aire libre, utilice un alargue adecuado para uso en exteriores.** El uso de un cable adecuado para uso en exteriores reduce el riesgo de descarga eléctrica.
- **Si el uso de una herramienta eléctrica en una ubicación húmeda es inevitable, utilice un suministro protegido de dispositivo de corriente residual (RCD).** El uso de un RCD reduce el riesgo de descarga eléctrica. ¡NOTA! El término "dispositivo de corriente residual (RCD)" puede sustituirse por el término "interruptor de circuito de falla a tierra (GFCI)" o "disyuntor de fuga a tierra (ELCB)".

- **¡Advertencia!** Nunca toque las superficies metálicas expuestas en la caja de velocidades, el protector, etc., porque si se tocan las superficies metálicas se verán afectadas por la onda electromagnética y se causarán lesiones o accidentes potenciales.

Seguridad personal

- **Manténgase alerta, observe lo que está haciendo y use el sentido común cuando opere una herramienta eléctrica. No use una herramienta eléctrica si está cansado o bajo la influencia de drogas, alcohol o medicamentos.** Un momento de inatención al operar herramientas eléctricas puede producir lesiones personales graves.

- **Use equipo de protección personal. Siempre lleve protección ocular.** Equipos de protección como máscaras antipolvo, zapatos de seguridad antideslizantes, cascos o protección auditiva usados para condiciones apropiadas reducirán las lesiones personales.

- **Evite el arranque involuntario. Asegúrese de que el interruptor esté en la posición de apagado antes de conectar la fuente de alimentación y / o el bloque de baterías, recoger o transportar la herramienta.** Llevar las herramientas eléctricas con el dedo en el interruptor o conectar las herramientas eléctricas con el interruptor en encendido da lugar a accidentes.
- **Saque cualquier llave de ajuste o llave de tuerca antes de encender la herramienta eléctrica.** Si se deja una llave de ajuste o llave de tuercas unida a una parte giratoria de la herramienta eléctrica se pueden producir lesiones personales.

- **No adopte una postura forzada. Mantenga la postura y el equilibrio en todo momento.** Esto permite un mejor control de la herramienta eléctrica en situaciones inesperadas.

- **Use ropa adecuada. No use prendas sueltas o joyas. Mantenga el cabello, la ropa y los guantes alejados de las partes móviles.** La ropa suelta, las joyas o el pelo largo pueden quedar atrapados en las partes móviles.

- **Si se proporcionan dispositivos para la conexión de las instalaciones de extracción y recolección de polvo, asegúrese de que se conecten y utilicen correctamente.** El uso del dispositivo para la recolección de polvo puede reducir los peligros relacionados con el polvo.

- **No deje que la familiaridad obtenida con el uso frecuente de herramientas le permita ser complaciente e ignorar los principios de seguridad de las herramientas.** Una acción descuidada puede causar lesiones graves en una fracción de segundo.

- **¡Advertencia!** Las herramientas eléctricas pueden producir un campo electromagnético durante el funcionamiento. Este campo puede interferir en algunas circunstancias con los implantes médicos activos o pasivos. Para reducir el riesgo de lesiones graves o mortales, recomendamos a las personas con implantes médicos consultar a su médico y al fabricante de implantes médicos antes de operar esta herramienta eléctrica.

Uso y cuidado de la herramienta eléctrica

- Las personas con aptitudes psicofísicas o mentales disminuidas, así como los niños no pueden operar la herramienta eléctrica, si no son supervisados o instruidos sobre el uso de la herramienta eléctrica por una persona responsable de su seguridad.

- **No fuerce la herramienta eléctrica. Utilice la herramienta eléctrica adecuada para su aplicación.** La herramienta eléctrica correcta hará el trabajo mejor y más seguro a la velocidad para la que fue diseñada.

- **No utilice la herramienta eléctrica si el interruptor no la enciende y apaga.** Cualquier herramienta eléctrica que no pueda ser controlada con el interruptor es peligrosa y debe ser reparada.

- **Desconecte el enchufe de la fuente de alimentación y / o la batería de la herramienta eléctrica antes de realizar cualquier ajuste, cambiar accesorios o guardarla.** Estas medidas preventivas de seguridad reducen el riesgo de arrancar la herramienta accidentalmente.

- **Guarde las herramientas eléctricas inactivas fuera del alcance de los niños y no permita que las personas que no estén familiarizadas con la herramienta eléctrica o estas instrucciones la utilicen.** Las herramientas eléctricas son peligrosas en manos de usuarios inexpertos.

- **Mantenimiento de las herramientas eléctricas** Compruebe si la herramienta está desalineada, si las piezas móviles están atascadas, si hay piezas rotas o cualquier otra condición que pueda afectar el funcionamiento de la herramienta eléctrica. Si está dañada, haga reparar la herramienta eléctrica antes de usarla. Muchos accidentes son causados por el mantenimiento deficiente de las herramientas eléctricas.

- **Mantenga las herramientas de corte, afiladas y limpias.** Las herramientas de corte adecuadamente mantenidas con bordes afilados son menos propensas a empastarse y más fáciles de controlar.

- **Utilice la herramienta eléctrica, los accesorios y las brocas de las herramientas, etc. de acuerdo con estas instrucciones, teniendo en cuenta las condiciones de trabajo y el trabajo a realizar.** El uso de la herramienta eléctrica para operaciones diferentes de las previstas podría producir una situación peligrosa.
- **Mantenga las manijas y las superficies de agarre secas, limpias y libres de aceite y grasa.** Las manijas y las superficies de agarre resbaladizas no permiten un manejo y un control seguros de la herramienta en situaciones inesperadas.
- Tenga en cuenta que cuando utilice una herramienta eléctrica debe sostener la manija auxiliar correctamente, esto es útil para controlar la herramienta eléctrica. Por lo tanto, sostenerla de manera adecuada puede reducir el riesgo de accidentes o lesiones.

Uso y cuidado de la herramienta a batería

- **Recargue sólo con el cargador especificado por el fabricante.** Un cargador adecuado para un tipo de bloque de baterías puede crear un riesgo de incendio cuando se utiliza con otro bloque de batería.
- **Utilizar las herramientas eléctricas únicamente con los bloques de baterías específicamente designados.** El uso de otros bloques de baterías puede crear un riesgo de lesiones y fuego.
- **Cuando el bloque de baterías no esté en uso, mantenerlo alejado de otros objetos metálicos, como clips de papel, monedas, clavos, clavos, tornillos u otros objetos metálicos pequeños que puedan establecer una conexión de un terminal al otro.** El cortocircuito de los terminales de la batería puede causar quemaduras o un incendio.
- **Bajo condiciones abusivas, se puede expulsar líquido de la batería; evite el contacto.** En caso de contacto accidental, enjuagar con agua. Si el líquido entra en contacto con los ojos, busque ayuda médica. El líquido expulsado de la batería puede causar irritación o quemaduras.
- **Evitar encendidos involuntarios. Asegurarse de que el interruptor de encendido / apagado esté en la posición de apagado antes de insertar el bloque de baterías.** Llevar las herramientas eléctricas con el dedo en el interruptor encendido / apagado o insertar el bloque de baterías en las herramientas eléctricas con el interruptor en encendido da lugar a accidentes.
- **No abrir las baterías.** Peligros del circuito.
- **En caso de daños y uso indebido de la batería, pueden emitirse vapores. Proporcionar aire fresco y buscar ayuda médica en caso de quejas.** Los vapores pueden irritar el sistema respiratorio.
- **Cuando la batería esté defectuosa, el líquido puede escapar y entrar en contacto con componentes adyacentes.** Revisar las piezas correspondientes. Limpiar dichas piezas o reemplazarlas si es necesario.
- **Proteger la batería contra el calor, por ejemplo, también contra la irradiación solar continua y el fuego.** Existe peligro de explosión.



¡ADVERTENCIA! Leer todas las instrucciones y advertencias de seguridad.

- **Proteger el cargador de batería de la lluvia y la humedad.** La penetración de agua en un cargador de batería aumenta el riesgo de descarga eléctrica.

- **No cargar otras baterías.** El cargador de batería sólo es adecuado para cargar baterías de iones de litio dentro del rango de tensión indicado. De lo contrario, existe peligro de incendios y explosión.
- **Mantener el cargador de batería limpio.** La contaminación puede causar peligro de descarga eléctrica.
- **Revisar el cargador de la batería, el cable y el enchufe siempre antes de usarlos. No utilizar el cargador de batería cuando se detecten defectos. No abrir el cargador de baterías por su cuenta, hacer que se repare sólo por personal calificado que utilice repuestos originales.** Los cargadores, los cables y los enchufes dañados aumentan el riesgo de descarga eléctrica.
- **No utilizar el cargador de baterías en superficies fácilmente inflamables (por ejemplo, papel, textiles, etc.) o en ambientes combustibles.** Existe peligro de incendio debido al calentamiento del cargador durante la carga.

Servicio

- **Haga reparar su herramienta eléctrica por personal de reparación calificado que use solamente piezas de repuesto idénticas.** Esto asegurará que se mantenga la seguridad de la herramienta eléctrica.
- Siga las instrucciones para lubricar y cambiar los accesorios.

Guías de seguridad durante el funcionamiento de la herramienta eléctrica



¡Atención! El no cumplir con las siguientes reglas puede convertirse en la causa de un incendio, lesiones graves o incluso la muerte del usuario.

Antes de comenzar la operación

- La herramienta eléctrica debe ser operada únicamente por una persona debidamente familiarizada con el uso y mantenimiento de la misma y capaz de demostrar la habilidad para operarla correctamente.
- Queda expresamente prohibido el uso de la herramienta eléctrica por parte de niños o adolescentes.
- No opere la herramienta eléctrica con malas condiciones climáticas, niebla espesa, viento fuerte, lluvia o nieve, ya que pueden generarse peligros adicionales durante el funcionamiento de la herramienta eléctrica (caídas en suelo resbaladizo, dirección impredecible de la caída del árbol, etc.).
- Antes de utilizar la herramienta eléctrica, inspeccione el lugar de trabajo, elimine cualquier objeto que interfiera (ramas, rocas, etc.) y planifique rutas de escape en caso de peligro. Tenga especial cuidado cuando trabaje en pendientes.
- No realice ninguna modificación a la herramienta eléctrica y no utilice una herramienta eléctrica defectuosa, ya que puede aumentar el riesgo durante la operación.
- Utilice únicamente cadenas de sierra afiladas y sin defectos. Antes de utilizar la herramienta eléctrica, asegúrese de que la cadena de la sierra esté correctamente tensada y que el sistema de lubricación de la cadena funcione correctamente.
- Utilice la herramienta eléctrica únicamente para serrar madera. Cortar otros materiales puede dañar la herramienta eléctrica (en esos casos, se anularía el derecho de reparación de la garantía).

- Retire todos los clavos o cualquier otro objeto metálico de los espacios en blanco antes de cortar.
- Nunca utilice la herramienta eléctrica con los protectores desmontados. Los protectores dañados deben ser reemplazados inmediatamente. Bajo ninguna circunstancia debe utilizar una herramienta eléctrica que no esté debidamente equipada o que haya sido objeto de modificaciones no autorizadas.
- Antes de poner en marcha la herramienta eléctrica, asegúrese de que la cadena de la sierra no entre en contacto con ningún otro objeto.



El operador o propietario de la herramienta eléctrica será responsable de los posibles accidentes o daños que se puedan causar a terceras personas o a sus bienes.

Durante el funcionamiento

- No opere la herramienta eléctrica bajo la lluvia ni la deje a la intemperie.
- Use siempre medios de protección individual: anteojos o protector para el rostro, protectores para los oídos, ropa de textura densa, calzado robusto con suelas antideslizantes. Nunca trabaje con pantalones cortos o calzado abierto. Se debe usar un casco protector cuando se talen árboles o se corten ramas.
- Está prohibida la presencia de otras personas o animales en el lugar de trabajo.
- Nunca empiece a cortar hasta que la cadena de corte alcance su velocidad máxima.
- Mantenga una posición estable durante el trabajo y sostenga la herramienta eléctrica con ambas manos. No permita que los mangos se engrasen y nunca opere la herramienta eléctrica con una sola mano.
- No opere la herramienta eléctrica por encima del nivel del hombro, cuando esté parado en una escalera o cuando esté sentado en un árbol.
- Procese siempre sólo una plancha, es la única forma de hacerlo correctamente.
- Si la cadena de la sierra se bloquea en el corte durante el funcionamiento de la herramienta eléctrica, apague la herramienta eléctrica inmediatamente y solo entonces elimine la causa del bloqueo de la cadena de la sierra.
- No permita que la herramienta eléctrica se sobrecaliente cuando esté en uso prolongado.
- Tenga cuidado con el retroceso (sacudida repentina hacia atrás de la herramienta eléctrica) que puede ser causado por incumplimientos de las instrucciones de operación (torsión o bloqueo de la unidad de corte en el corte). Para reducir los efectos del retroceso, tome las siguientes precauciones:
 - trate de no torcer la herramienta eléctrica en relación con la superficie de la pieza de trabajo durante el funcionamiento de la herramienta eléctrica;
 - sostenga siempre ambos mangos de la herramienta eléctrica con ambas manos, esto le ayudará a mantener el control necesario sobre la herramienta eléctrica;
 - no se pare en el plano de la unidad de corte;
 - utilice únicamente una cadena de sierra bien afilada y correctamente tensada;
 - nunca sierre con el extremo de la unidad de corte, ya que en este caso, la probabilidad de que se genere un retroceso es máxima;
 - use un tope con muescas **3** como palanca siempre que sea posible (ver fig. 11.2);







- no intente colocar una cadena de sierra en movimiento en un corte anterior;
- respete las reglas para serrar, especialmente cuando corte troncos o ramas de árboles bajo carga.



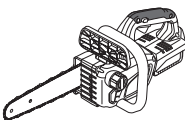
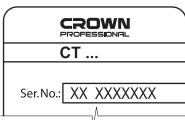











Después de terminar la operación







- Se permite retirar la herramienta eléctrica del lugar de trabajo solo después de apagar el motor y detener por completo la cadena de la sierra.
- Ciertos elementos de la herramienta eléctrica (por ejemplo, la unidad de corte, etc.) se calientan mucho durante el funcionamiento; no los toque antes de que se enfríen.
- Mantenga la herramienta eléctrica en un lugar protegido de la humedad y fuera del alcance de los niños, cubra siempre la unidad de corte.

Símbolos usados en el manual

Los siguientes símbolos se utilizan en el manual de instrucciones, recuerde sus significados. La interpretación correcta de los símbolos le permitirá el uso correcto y seguro de la herramienta eléctrica.

Símbolo	Significado
	Motosierra eléctrica inalámbrica Secciones marcadas con gris - agarre suave (con superficie aislada).
	Etiqueta con número de serie: CT ... - modelo; XX - fecha de fabricación; XXXXXXX - número de serie.
	Lea todas las reglas e instrucciones de seguridad.
	Use: • casco; • gafas de seguridad; • protectores para los oídos.
	Use una máscara antipolvo.
	Use ropa de textura densa y calzado fuerte con suelas antideslizantes.
	No trabaje en la lluvia o en la nieve.

Símbolo	Significado
	No caliente la batería por encima de 45°C. Protéjala de una exposición prolongada al rayo de sol directo.
	No deseche la batería en un recipiente de basura doméstica.
	No deseche la batería en el fuego.
	Proteja la batería de la lluvia.
	Tiempo de carga de la batería.
	Dirección del movimiento.
	Dirección de la rotación.
	Bloqueado.
	Desbloqueado.
	Prohibido.
	Aumente / disminuya la tensión de la cadena.
	Agregado de aceite para la lubricación de la cadena de la sierra.
	Está prohibido estar en la zona de peligro.
	Sostenga siempre ambas asas de la herramienta con las dos manos.
	Nunca opere la herramienta con una mano.

Símbolo	Significado
	Tenga cuidado con el rebote de la máquina.
III	Clase de protección.
	Atención. Importante.
	Un signo que certifica que el producto cumple con los requisitos esenciales de las directivas de la UE y las normas armonizadas de la UE.
	Use guantes de protección.
	Información útil.
	No deseche la herramienta eléctrica en un recipiente de basura doméstica.

Designación de la herramienta eléctrica

La herramienta eléctrica está diseñada para serrar piezas de madera (troncos, tablones, ramas) y también puede usarse para talar árboles. Es adecuado tanto para el corte transversal como longitudinal de la madera.

La herramienta eléctrica está diseñada para usuarios diestros solamente.

Componentes de la herramienta eléctrica

- 1 Cadena de corte *
- 2 Barra guía *
- 3 Tope con muescas
- 4 Protección del freno
- 5 Manija delantera
- 6 Manija
- 7 Botón de bloqueo
- 8 Interruptor de encendido / apagado
- 9 Ranuras de ventilación
- 10 Tapón del tanque de aceite
- 11 Puerto de control para el monitoreo del nivel de aceite
- 12 Bucle para colgar
- 13 Tuerca
- 14 Tornillo de tensión de la cadena de corte
- 15 Cubierta de la barra guía
- 16 Cubierta protectora de la unidad de corte *

- 17 Llave para propósitos múltiples *
- 18 Tornillo
- 19 Engranaje de transmisión
- 20 Pasador de tensión
- 21 Perno roscado
- 22 Bloqueo de batería *
- 23 Batería *
- 24 Cargador *
- 25 Indicador *
- 26 Etiqueta del cargador *
- 27 Indicadores del estado de carga de batería *
- 28 Botón de control del estado de carga de la batería *

* Accesorios

No todos los accesorios fotografiados o descritos están incluidos en el envío estándar.

Instalación y regulación de los elementos de la herramienta eléctrica

Antes de realizar cualquier trabajo en la herramienta eléctrica, saque la batería 23.



No apriete demasiado los elementos de ajuste para evitar dañar el hilo.

Manija delantera (ver fig. 1)

Utilice siempre la manija delantera 5 cuando esté en funcionamiento. Monte / desmonte la manija delantera 5 como se muestra en la fig. 1.

Armado / desarmado de la unidad de corte, tensión de la cadena de corte (ver fig. 2-4)



Cuando se usa durante períodos de tiempo prolongados, la barra guía 2 y la cadena de corte 1 pueden calentarse mucho, por consiguiente, debe usar guantes protectores durante las operaciones de armado. Esto también reducirá el riesgo de lesiones provocadas por el borde de corte de la cadena de corte.

- Coloque la herramienta eléctrica en un suelo plano.
- Desenrosque la tuerca 13 con la ayuda de la llave universal 17 (ver fig. 2).
- Retire la cubierta de la barra guía 15.
- Instale la barra guía 2 y gire el tornillo tensor 14 en sentido antihorario con la ayuda de la llave multiusos 17 (esto facilitará la instalación de la cadena de sierra 1) (ver fig. 3).
- Envuelva la cadena de sierra 1 alrededor del engranaje de transmisión 19, luego coloque los dientes de transmisión de la cadena de sierra 1 en la ranura de la barra guía 2. **Nota: la cadena de sierra 1 se instala correctamente cuando los bordes de corte miran hacia adelante (vea también las señales en el cuerpo de la herramienta eléctrica).**
- Instale la cubierta de la barra guía 15.
- Enrosque la tuerca 13 en el perno roscado 21 y ajústela ligeramente con la mano.
- Ajuste la tensión de la cadena de la sierra 1. Sujetando la parte delantera de la barra guía 2 (consulte la fig. 4.1), gire el tornillo de tensión de la cadena 14 con un destornillador de llave multiusos 17 (consulte

la fig. 4.2). Para aumentar la tensión de la cadena de sierra 1, gire el tornillo 14 hacia la derecha y gírelo hacia la izquierda para disminuir la tensión de la cadena de sierra 1.

- Tire de la cadena de la sierra 1 hasta que haga tope con la parte inferior de la barra guía 2.
- Continúe sujetando la parte delantera de la barra guía 1 mientras ajusta la tuerca 13 con la llave multiusos 17.
- Al desmontar la unidad de corte, repita las operaciones anteriores en orden inverso.

Verificación de la tensión de la cadena de corte (ver fig. 5)



Antes de cada uso de la herramienta eléctrica y por operación, es necesario realizar una verificación y, si es necesario, ajustar la tensión de la cadena de sierra 1.

Al poner en funcionamiento la cadena de corte 1, tenga en cuenta los siguientes factores:

- la cadena de corte 1 debe tener siempre la tensión adecuada y su sistema de lubricación debe funcionar correctamente;
- la cadena de corte nueva 1 se estira más, es necesario realizar operaciones de inspección y ajuste de tensión, con más frecuencia;
- durante el funcionamiento, la cadena de corte 1 se calienta y se estira, y se acorta durante el enfriamiento, tenga en cuenta este factor al ajustar la tensión de la cadena: no ajuste la cadena de corte 1 cuando esté caliente.

Los siguientes son indicadores de una cadena de corte con la tensión correcta:

- tire de la cadena de corte 1 desde el centro de la barra guía 2, levemente, y suelte. Si la cadena de corte 1 está correctamente tensionada, la distancia máxima entre la cadena de corte 1 cuando la estira y la barra guía 2 será de 1-2 mm (ver fig. 5.1);
- una cadena de corte 1 con la tensión adecuada no debe colgar (ver fig. 5.2);
- una cadena de corte 1 tensionada correctamente debe moverse libremente alrededor de la barra guía 2 cuando se la estira con la mano (use guantes protectores cuando haga esto, ver fig. 5.3). Si no lo hace, afloje la tensión de la cadena de corte 1, tal como se describió anteriormente.

Reabastecimiento de aceite para la lubricación de la cadena de corte (ver fig. 6)

- Controle siempre el nivel de aceite para la lubricación de la cadena de la sierra 1 (su nivel no debe estar por debajo de la marca "min", consulte fig. 6.2). Agregue aceite si fuera necesario.
- Limpie el área alrededor del tapón 10 con un paño y desenrosque (ver fig. 6.1).
- Con cuidado, vierta el aceite especial en el orificio de llenado de aceite del tanque de aceite. Se recomienda utilizar un embudo para esto (ver fig. 6.2).
- Enrosque el tapón 10 firmemente.

Revisión de funcionamiento del sistema de lubricación de la cadena de corte (ver fig. 7)

El funcionamiento del sistema de lubricación de la cadena de corte 1 puede verificarse de la siguiente manera:

- encienda la herramienta eléctrica y mantenga el extremo de la unidad de corte sobre un trozo de cartón o papel colocado en el suelo (ver fig. 7);
- **Nota: No toque el piso con la cadena, mantenga una distancia de, aproximadamente, 200 mm.** Si lo anterior da como resultado la apariencia de marcas cada vez más grandes de aceite en el cartón o papel, el sistema de lubricación de la cadena está funcionando correctamente. Si, a pesar de que el tanque de aceite está lleno, no aparecen marcas de aceite, comuníquese con el centro de servicios de **CROWN**.

Verificación del funcionamiento del freno de la cadena de corte (ver fig. 8)

El freno de la cadena de la sierra debe activarse al retroceder la herramienta eléctrica. Para verificar la funcionalidad del freno de la cadena de la sierra, realice los siguientes pasos.

- Coloque la herramienta eléctrica en el suelo de manera que la cadena de la sierra **1** no esté en contacto con el suelo ni con ningún otro objeto. Sostenga ambas manijas de la herramienta eléctrica y enciéndala (la cadena de sierra **1** comenzará a moverse). Presione la protección del freno **4** con la mano izquierda para moverla hacia adelante (ver fig. 8.1) - la cadena de sierra **1** debe detenerse inmediatamente.
- Si el freno de la cadena de corte no funciona como se describió anteriormente, comuníquese con el centro de servicios de **CROWN**.



No opere la herramienta eléctrica si el freno de la cadena de sierra está dañado.



Tenga siempre en cuenta que una cadena de corte que funciona correctamente puede no brindar protección en algunos casos (por ejemplo, si el operador falla o en el caso de un árbol que se cae, cuando el plano de la unidad de corte está paralelo al suelo, etc.).

Procedimiento de carga de la batería de la herramienta eléctrica



La herramienta eléctrica puede utilizarse sin la batería 23 y el cargador 24. Antes del primer uso, la batería 23 se debe cargar completamente.

Proceso de carga (ver fig. 9)

- Presione el bloqueo de la batería **22** y retire la batería **23** (ver fig. 9.1).
- Conecte el cargador **24** al suministro de energía.
- Inserte la batería **23** en el cargador **24** (ver fig. 9.2).
- Después de la carga, desconecte el cargador **24** del suministro de energía.
- Retire la batería **23** del cargador **24** y monte la batería **23** en la herramienta eléctrica (ver fig. 9.3).

Indicadores del cargador (ver fig. 10)

Los indicadores del cargador **25** informan sobre el proceso de carga de la batería **23**. Las señales de los indicadores **25** se muestran en la etiqueta **26** (ver fig. 10).

- Fig. 10.1 - (el indicador verde está iluminado, la batería **23** no está colocada en el cargador **24**) - el cargador **24** está conectado a la red eléctrica (listo para cargar).
- Fig. 10.2 - (el indicador verde está parpadeando, la batería **23** está colocada en el cargador **24**) - la batería **23** se está cargando.
- Fig. 10.3 - (el indicador verde está iluminado, la batería **23** está colocada en el cargador **24**) - la batería **23** está completamente cargada.
- Fig. 10.4 - (el indicador rojo está iluminado, la batería **23** está colocada en el cargador **24**) - el proceso de carga de la batería **23** se ha interrumpido debido a una temperatura inadecuada. Cuando las condiciones de temperatura sean normales, el proceso de cargar se reanuda.
- Fig. 10.5 - (el indicador rojo está parpadeando, la batería **23** está colocada en el cargador **24**) - el proceso de carga de la batería **23** se ha interrumpido debido a un fallo en la misma. Sustituya la batería defectuosa **23** está prohibido su posterior uso.



Durante el proceso de carga, la batería 23 y el cargador 24 se calientan, esto es un proceso normal.

Funcionamiento inicial de la herramienta eléctrica

Antes de comenzar el trabajo, asegúrese de revisar lo siguiente:

- que el montaje sea el correcto y la confiabilidad de la fijación de todos los elementos de la herramienta eléctrica;
- ausencia de daños a los elementos de la herramienta eléctrica;
- tensión de la cadena de corte;
- funcionamiento correcto del sistema de lubricación de la cadena de corte;
- funcionamiento correcto del freno de la cadena de corte.

Encendido / apagado de la herramienta eléctrica

Encender:

Para encender la herramienta eléctrica, presione el botón de desbloqueo **7** y mientras lo mantiene en posición, presione el interruptor de encendido / apagado **8**.

Apagar:

Para apagar la herramienta eléctrica, suelte el botón del encendido / apagado **8**.

Características de diseño de la herramienta eléctrica

Protección de temperatura (ver fig. 11)

El sistema de protección de temperatura permite desactivar automáticamente la herramienta eléctrica en caso de exceso de carga o cuando la temperatura de la batería **23** excede los 80°C. El sistema garantiza la protección de la herramienta eléctrica contra daños en caso de incumplimiento de las condiciones de operación.

Cuando este sistema de protección está activado, los indicadores **27** parpadearán como se muestra en la fig. 11 durante 3 segundos.

Protección contra sobrecalentamiento (ver fig. 11)

El sistema de protección contra sobrecalentamiento del motor apaga automáticamente la herramienta eléctrica en caso de sobrecalentamiento. En este caso, deje que la herramienta eléctrica se enfríe antes de volver a encenderla.

Cuando este sistema de protección está activado, los indicadores **27** parpadearán como se muestra en la fig. 11 durante 3 segundos.

Protección contra sobrecargas (ver fig. 11)

El sistema de protección contra sobrecargas del motor apaga automáticamente la herramienta eléctrica cuando se opera de una manera que provoca una corriente anormalmente alta.

Cuando este sistema de protección está activado, los indicadores **27** parpadearán como se muestra en la fig. 11 durante 3 segundos.

Protección contra sobrecargas

La batería **23** está protegida por el sistema de seguridad contra descarga profunda. En caso de descarga completa, la herramienta eléctrica se desconecta automáticamente. **Atención: no intente encender la herramienta eléctrica cuando el sistema de protección está activado, la batería 23 puede dañarse.**

Indicadores del estado de carga de la batería (ver fig. 12)

Al pulsar el botón **28** los indicadores **27** mostrarán el estado de carga de la batería **23** (ver fig. 12).

Freno de cadena de sierra

El freno de la cadena de la sierra detiene la herramienta eléctrica inmediatamente si se produce un contra golpe.

Recomendaciones sobre el funcionamiento

Reglas principales

- Realice el corte de manera que evite el bloqueo de la unidad de corte en el corte (por ejemplo, tenga en cuenta el punto en el que cae el trozo cortado o un tronco durante la tala de árboles). Nunca intente quitar la unidad de corte bloqueada reiniciando la herramienta eléctrica. Martille cuñas de madera en el corte para soltar la cadena.
- Nunca corte con el extremo de la unidad de corte, ya que en ese caso, la probabilidad de retroceso es significativamente mayor.
- Asegúrese de que la cadena de corte no toque el suelo durante el funcionamiento, dado que esto hará que pierda el filo rápidamente.
- Durante el funcionamiento, párese de manera tal de evitar que el trozo cortado caiga sobre usted (por ejemplo, cuando corte en pendientes, ubíquese por encima del trozo a cortar, etc.).

Recomendaciones generales para el funcionamiento de la herramienta (ver fig. 13)

- Inspeccione cuidadosamente el lugar de trabajo: Nada debe interferir con su movimiento libre, retire todas las piedras, los troncos, los brotes, etc.
- Encienda la herramienta eléctrica, como se describe arriba.
- Sostenga siempre la herramienta eléctrica firmemente con ambas manos, la mano izquierda debe sujetar la manija delantera **5**, mientras que la mano derecha debe sujetar la manija **6** (ver fig. 13.1). Agarre siempre las manijas con los dedos. Está prohibido trabajar con una sola mano.
- Mantenga la herramienta eléctrica a la derecha de su cuerpo a cierta distancia.
- Antes del contacto con la madera, la cadena de corte **1** debe funcionar a máxima velocidad.
- Use el tope con muescas **3** como palanca (ver fig. 13.2); esto facilitará la implementación de las operaciones y las hará más seguras. Al realizar cortes laterales, oblicuos y longitudinales, el operador debe tener mucho cuidado porque en estos casos no se puede utilizar el tope con muescas **3**.
- Vuelva a colocar el tope con muescas **3** cuando corte troncos o ramas gruesas. Para ello, tire de la herramienta eléctrica hacia atrás para soltar el tope con muescas **3** y muévela a la posición inferior. En ese caso, no saque la unidad de corte del corte.
- No aplique ninguna presión intensa sobre la herramienta eléctrica. Deje suficiente tiempo para que la herramienta eléctrica realice la operación. Se pueden lograr resultados de aserrado óptimos cuando la cadena de sierra **1** no se ralentiza debido a la sobrecarga.
- Nunca opere la herramienta eléctrica mientras la sostiene con los brazos extendidos.
- Tenga cuidado durante la etapa final del corte. Los materiales cortados caen debido a la fuerza de la gravedad, lo cual produce peligro de lesiones.
- Saque la herramienta eléctrica del corte únicamente con la cadena de sierra **1** en marcha.

Corte de troncos (ver fig. 14)

- Coloque el tronco sobre soportes (o utilice un caballete especial), tal como se muestra en fig. 14. La pieza cortada debe caer libremente, sin atascar la unidad de corte.
- Cuando corte piezas cortas, las mismas deben fijarse de manera segura (por ejemplo, con la ayuda de soportes).



No corte nunca troncos sobre una pila o sobre el piso, ya que esto aumenta en gran medida el riesgo de retroceso.

Corte de maderas que se encuentran bajo presión mecánica (ver fig. 15)

Las ramas, los árboles o materiales de madera que están bajo presión mecánica y que pueden liberarse debido al corte, se caracterizan por una respuesta absolutamente impredecible y pueden causar lesiones graves e incluso letales. En tales casos, tenga especial cuidado.



Dichas operaciones sólo pueden ser realizadas por especialistas capacitados y calificados.

- Si la pieza de trabajo está apoyada en ambos extremos (ver fig. 15.1), el corte de 1/3 del espesor debe realizarse primero desde arriba (A), luego debe cortarse la pieza de trabajo en la misma ubicación desde abajo (B) para evitar que la madera se separe y atasque la unidad de corte de la herramienta.
- Si la pieza de trabajo está apoyada sólo en uno de los extremos (ver fig. 15.2), el corte a 1/3 del espesor debe realizarse primero desde abajo (C) y luego debe cortarse completamente, en el mismo lugar, desde arriba (D). De este modo se puede evitar que la madera se separe y atasque la unidad de corte de la herramienta.

Tala de árboles (ver fig. 16-17)

- Use siempre un casco protector para proteger la cabeza de la maleza que cae.
- La herramienta eléctrica solo se puede utilizar para talar árboles con un diámetro de tronco inferior a la longitud de la unidad de corte de la herramienta. La tala de árboles más gruesos debe ser realizada por especialistas.
- Cerque el lugar de trabajo para evitar la presencia de otras personas o de animales en el lugar de trabajo.
- Predetermine la dirección en la que caerá el árbol. Este factor se ve afectado por la inclinación y la curvatura del tronco, la concentración de las ramas y el posible peso de la nieve que hay sobre ellas, la dirección del viento, el deterioro o si se están pudriendo. Es muy importante evitar que un árbol talado se caiga, por ejemplo, sobre líneas eléctricas, casas, automóviles, etc.
- Considere y, si es necesario, limpie los senderos para un escape seguro y sin obstáculos (ver fig. 16). En la fig. 16, las áreas de escape seguro están marcadas con la letra E, las áreas de peligro están marcadas con la letra F, la dirección de la caída está marcada con una flecha negra. **Nota: está estrictamente prohibido estar en las áreas de peligro F en el momento en que el árbol cae, esto puede provocar lesiones graves e incluso la muerte del usuario.**
- Retire todos los brotes que se encuentran debajo del árbol, limpie la parte inferior del tronco y saque las ramas pequeñas.
- Realice el corte guía (G-H) (ver fig. 17.1) en la dirección de la caída del árbol. Primero, haga un corte inclinado (G) (en un ángulo de inclinación de no menos de 45°) y luego un corte horizontal (H). La profundidad del corte (G-H) debe ser aproximadamente igual a 1/3 del diámetro del árbol.
- Luego, del lado opuesto del tronco, haga un corte horizontal (I), comenzando aproximadamente a 50 mm por encima del corte (H) (ver fig. 17.2).



Nota: el corte (I) debe ser paralelo al corte (G-H) (ver fig. 17.1-12.2). ¡El corte, bajo ninguna circunstancia, debe atravesar todo el tronco del árbol!

- La distancia entre los cortes (I) y (G-H) debe ser igual, aproximadamente, a un décimo del diámetro del tronco del árbol. Si el árbol comienza a caer, retire inmediatamente la unidad de corte del corte y déjelo en la dirección segura (ver fig. 17.1).
- Si el tronco no cayó después de haber realizado el corte (I), se debe iniciar la caída martillando una cuña en el corte horizontal (I).
- Cuando el árbol comience a caer, debe alejarse inmediata y rápidamente en una dirección segura (ver

fig. 17.2), tenga cuidado con las ramas y los troncos rotos y caídos.



Nota: si el árbol talado cae sobre otro árbol y es detenido por éste, tenga especial cuidado al retirarlo. No haga funcionar la herramienta debajo de un árbol suspendido, no corte ramas y troncos que soporten al árbol talado, ya que es extremadamente peligroso. Use un cabestrante o comuníquese con especialistas para obtener ayuda.

- El corte de las ramas de un árbol talado es una tarea muy compleja. Si no tiene las habilidades adecuadas, comuníquese con un profesional para recibir ayuda.
- Al cortar ramas de un árbol talado, cumpla con todas las reglas de seguridad anteriores.
- No corte ramas cuando estén colgadas del tronco del árbol talado.
- No corte ramas sobre las que se apoya el tronco del árbol talado.

Mantenimiento de la herramienta eléctrica / medidas preventivas

Antes de realizar cualquier trabajo en la herramienta eléctrica, saque la batería 23.

Instrucciones de mantenimiento de la batería

- Realice la carga oportunamente, antes de que la batería 23 esté completamente agotada. Detenga la operación en baja energía y cárguela inmediatamente.
- No sobrecargue la batería 23 cuando la misma esté completamente cargada, de lo contrario se acortará su vida útil.
- Cargue la batería 23 a temperatura ambiente de 10°C a 40°C (50°F a 104°F).
- Cargue la batería 23 cada 6 meses si estuvo sin funcionamiento durante un tiempo prolongado.
- Sustituya las baterías usadas a tiempo. La disminución de la producción o un tiempo de ejecución significativamente más corto de la herramienta eléctrica después de la carga, indica que la batería 23 se ha gastada y que se necesita reemplazarla. Se debe tener en cuenta que la batería 23 puede descargarse más rápido si los trabajos tienen con temperaturas inferiores a 0°C.
- En caso de almacenamiento sin uso durante un tiempo prolongado, se recomienda guardar la batería 23 a temperatura ambiente y se debe cargar al 50%.

Limpieza de la herramienta eléctrica

Limpie el aserrín y los residuos de madera de la cubierta de la herramienta eléctrica, purgue bien las ranuras de ventilación. Sople aire comprimido a través de las ranuras de ventilación 9. No utilice sustancias cáusticas o disolventes para la limpieza de la herramienta eléctrica. No permita que las manijas queden grasosas.

Limpieza de la unidad de corte



Use guantes protectores cuando maneje la cadena de corte 1.

- Desmunte la unidad de corte de la herramienta eléctrica como se describe anteriormente.
- Retire la cadena de corte **1** de la barra guía **2**.
- Limpie el aserrín y los fragmentos pequeños de madera con un cepillo de la cadena de corte **1** y de la barra guía **2**.
- Aceite la cadena de corte **1** y la barra guía **2** para protegerlas de la corrosión.
- Si tiene previsto utilizar la herramienta eléctrica en un futuro próximo, instale la unidad de corte como se describe anteriormente. Coloque la protección **16** en la unidad de corte de la herramienta eléctrica.
- Si tiene previsto no utilizar la herramienta eléctrica durante un largo período de tiempo, no instale la unidad de corte de la herramienta. Envuelva la barra guía **2** y la cadena de sierra **1** en papel aceitado y guárdelos en un lugar protegido de la humedad y fuera del alcance de los niños.

Verificación del estado de la cadena de corte

Verifique regularmente el estado de la cadena de corte **1**. La cadena de corte **1** perderá el filo si, en el transcurso del funcionamiento de la herramienta:

- se crea polvo muy fino;
- se requiere una fuerte presión sobre la herramienta;
- hay mayor vibración de la herramienta;
- se observa que aumenta el consumo de combustible.

El funcionamiento con una cadena de corte desafilada **1** está prohibida. Debe afilarse (consulte a un especialista para esto) o reemplázela por una nueva.

Verificación del estado de la barra guía (ver fig. 18)

Verifique regularmente el estado de la barra guía **2**.

- Verifique el desgaste de la muesca de la barra guía **2**. El ancho de la muesca de la barra guía **2** debe coincidir con el espesor de los dientes del eje de transmisión de la cadena de corte **1**, las paredes de la muesca deben estar verticales (ver fig. 18.1). La barra guía **2** con una muesca desgastada (ver fig. 18.2) debe reemplazarse.
- Los bordes ásperos en las superficies laterales de la barra guía **2** deben eliminarse con una lima plana (ver fig. 18.3).
- Para proporcionar un desgaste parejo de la barra guía **2**, dé vuelta la barra guía después de cada 8 horas de funcionamiento.

Verificación del estado de los ejes de transmisión

- Verifique regularmente el estado de los ejes de transmisión **19**. Si el engranaje del eje de transmisión **19** está desgastado, rajado o tiene dientes des-

gastados más de 0,5 mm, reemplázelo. Comuníquese con un Centro de servicio de **CROWN**.

- Después de reemplazar el engranaje del eje de transmisión **19**, sólo debe instalarse una cadena de corte nueva **1** en él.

Servicio de post-venta y servicio de aplicaciones

Nuestro servicio de post-venta responde a sus preguntas sobre el mantenimiento y la reparación de su producto, así como también sobre los repuestos. La información sobre los centros de servicio, los diagramas de las piezas y sobre los repuestos también se puede encontrar en: www.crown-tools.com.

Cómo transportar las herramientas eléctricas

- Está terminantemente prohibido dejarlas caer para que no se produzca ningún impacto mecánico en el embalaje durante el transporte.
- Cuando se descarguen / carguen, no se permite usar ningún tipo de tecnología que funcione bajo el principio de sujeción de embalajes.

Baterías de Li-Ion

Las baterías de Li-Ion incorporadas están sujetas a los requisitos de la Legislación de mercaderías peligrosas. El usuario puede transportar las baterías por carretera sin más requisitos.

Cuando se transporta por terceros (por ejemplo: transporte aéreo o empresa de transportes), se deben observar los requisitos especiales sobre embalaje y etiquetado. Para preparar el elemento que se envía, es necesario consultar a un experto en materiales peligrosos.

Envíe las baterías sólo cuando la carcasa esté en buen estado. Coloque cinta o tape los contactos abiertos y embale la batería de manera tal que no pueda moverse en el embalaje. Tenga también en cuenta las normativas nacionales que pueden ser más detalladas.

Protección del medio ambiente



Recicle las materias primas en lugar de eliminarlas como basura.

Las herramientas, los accesorios y el embalaje deberían seleccionarse para un reciclado cuidadoso del medio ambiente.

Las piezas de material plástico están marcadas para un reciclado selectivo.

Estas instrucciones están impresas sobre papel reciclado sin la utilización de cloro.

El fabricante se reserva la posibilidad de incluir cambios.

Español

Especificações da ferramenta eléctrica

Motosserra sem fios		CT29006HX
Código da ferramenta eléctrica		690718
Voltagem nominal	[V]	20 *
Velocidade nominal	[min ⁻¹]	4200
Velocidade da corrente da serra	[m/s]	7,9
Capacidade do depósito do óleo (para lubrificar a corrente da serra)	[ml]	115
Comprimento da barra de orientação	[mm] [inches]	254 10"
Parâmetros da corrente da serra (engate da serra / extremidade da corrente)	[mm] [inches]	9,525 / 6,35 3/8" / 1/4"
Peso (excluindo a unidade de corte)	[kg] [lb]	2,8 6.17
Classe de protecção		III
Pressão sonora	[dB(A)]	—
Potência sonora	[dB(A)]	—
Vibrações	[m/s ²]	—

*A voltagem máxima inicial da bateria (medida sem carga) é de 20 Volts. A voltagem nominal é de 18 Volts.

Informações sobre ruído



Use protectores auditivos quando a potência sonora ultrapassar 85 dB(A).

CE Declaração de conformidade

Declaramos sob nossa inteira responsabilidade que o produto descrito nos "Especificações da ferramenta eléctrica" esta em conformidade com todas as disposicoes pertinentes das Directivas 2006/42/EC incluindo suas alteracoes, e em conformidade com as seguintes normas:

EN 62841-1:2015+AC:2015

EN 62841-4-1:2020.

Gestor de
certificação

Wu Cunzhen

Merit Link International AG
Stabio, Suíça, 01.03.2023

Regras gerais de segurança



AVISO! Leia todos os avisos de segurança, instruções, ilustrações e especificações fornecidas com esta ferramenta eléctrica. O incumprimento das instruções e avisos de segurança pode ter como consequência a existência de perigo de incêndio, de choques eléctricos e / ou de lesões graves.

Guarde todos os avisos e instruções para futuras referências.

O termo "ferramenta eléctrica" nos avisos diz respeito à sua ferramenta alimentada pela rede (com fio) ou com bateria (sem fio).

Segurança na área de trabalho

- **Mantenha a área de trabalho limpa e bem iluminada.** Areas desarrumadas ou escuras são propicias a acidentes.
- **Não ligue ferramentas eléctricas em atmosferas explosivas, tal como na presença de líquidos inflamáveis, gases ou pó.** As ferramentas eléctricas geram faíscas que podem provocar a ignição dos fumos ou pó.
- **Mantenha as crianças e pessoas que passem afastadas enquanto trabalhar com uma ferramenta eléctrica.** As distrações podem fazer com que perca o controlo.

Segurança eléctrica

- **As fichas da ferramenta eléctrica têm de corresponder à tomada. Nunca modifique a ficha de al-**



AVISO - Para reduzir o risco de lesões, o utilizador tem de ler o manual de instruções!

gum modo. Não utilize qualquer adaptador com ferramentas elétricas com ligação à terra. Fichas não modificadas e tomadas correspondentes reduzem o risco de choque elétrico.

- Evite o contacto do corpo com superfícies ligadas à terra, tais como tubos, radiadores, bases e frigoríficos. Existe um risco acrescido de choque elétrico se o seu corpo estiver ligado à terra.
- Não exponha as ferramentas elétricas à chuva ou a condições húmidas. A entrada da água na ferramenta elétrica aumentará o risco de choque elétrico.
- Não force o fio da alimentação. Nunca utilize o fio para transportar, puxar ou desligar a ferramenta elétrica. Mantenha o fio afastado do calor, óleo, arestas afiadas ou peças móveis. Fios danificados ou presos aumentam o risco de choque elétrico.
- Quando estiver a trabalhar com uma ferramenta elétrica ao ar livre, utilize uma extensão adequada para a utilização no exterior. A utilização de um fio adequado ao exterior reduz o risco de choque elétrico.
- Se for inevitável trabalhar com uma ferramenta elétrica num local húmido, use uma alimentação protegida por um dispositivo de corrente residual (DCR). A utilização de um DCR reduz o risco de choque elétrico. NOTA! O termo "dispositivo de corrente residual (DCR)" pode ser substituído pelo termo "interruptor de circuito de falha de ligação à terra (ICFLT)" ou "disjuntor de circuito de fuga de terra (DCFT)".
- Aviso! Nunca toque nas superfícies de metal expostas na caixa de velocidades, proteção, etc., pois tocar nas superfícies de metal interfere com as ondas eletromagnéticas, podendo assim causar lesões ou acidentes.

Segurança pessoal

- Mantenha-se alerta, observe o que está a fazer e use senso comum quando estiver a trabalhar com uma ferramenta elétrica. Não utilize uma ferramenta elétrica enquanto estiver cansado ou sobre o efeito de drogas, álcool ou medicação. Um momento de falta de atenção enquanto trabalha com ferramentas elétricas pode resultar em lesões sérias.
- Use equipamento pessoal de proteção. Utilize sempre proteção ocular. O equipamento de segurança, tal como máscara de pó, calçado de segurança antiderrapante, capacete de segurança, ou proteção para os ouvidos, utilizado nas condições adequadas reduzirá a hipótese de lesões.
- Evite ligações sem intenção. Certifique-se de que o interruptor se encontra na posição de desligado antes de ligar a fonte de energia e / ou à bateria ao agarrar ou transportar a ferramenta. Transportar ferramentas elétricas com o seu dedo no interruptor ou fornecer energia a ferramentas elétricas que tenham o interruptor na posição de ligado convida a acidentes.
- Retire qualquer chave de ajuste ou chave de fendas antes de ligar a ferramenta elétrica. Uma chave de fendas ou uma chave deixada ligada a uma peça rotativa da ferramenta elétrica pode resultar em lesão.
- Não se estique. Mantenha sempre a base e o equilíbrio adequados. Isso proporciona um melhor controlo da ferramenta elétrica em situações inesperadas.
- Vista-se adequadamente. Não use roupas largas ou joalheria. Mantenha o cabelo, roupa e luvas

afastados das partes móveis. Roupas largas, jóias ou cabelo comprido podem ser apanhados pelas peças em movimento.

- Se forem fornecidos dispositivos para a ligação de extração de pó e facilidades de recolha, certifique-se de que estas estão ligadas e de que são devidamente utilizadas. A utilização da recolha do pó pode reduzir os perigos relacionados com o pó.
- Não permita que a familiaridade ganhe com a utilização de ferramentas o torne mais complacente e ignore os princípios de segurança da ferramenta. Uma ação descuidada pode causar lesões severas numa fração de segundo.
- Aviso! As ferramentas elétricas podem criar um campo eletromagnético durante o funcionamento. Este campo pode, sob determinadas circunstâncias, interferir com implantes médicos ativos ou passivos. Para reduzir o risco de lesões sérias ou fatais, recomendamos que pessoas com implantes médicos consultem o seu médico e / ou fabricante do implante médico antes de utilizar esta ferramenta elétrica.

Utilização e cuidados da ferramenta elétrica

- As pessoas com fracas aptidões físicas ou mentais, bem como as crianças, não podem utilizar a ferramenta elétrica, caso não sejam supervisionadas ou ensinadas a usar a ferramenta elétrica por uma pessoa responsável pela sua segurança.
- Não force a ferramenta elétrica. Use a ferramenta elétrica adequada para a tarefa pretendida. O uso de uma ferramenta elétrica correta e à velocidade para a qual foi concebida permite executar o trabalho com maior eficácia e segurança.
- Não utilize a ferramenta elétrica se o interruptor não a ligar ou desligar. Qualquer ferramenta que não possa ser controlada com o interruptor é perigosa e deve ser reparada.
- Desligue a ficha da fonte de alimentação e / ou a bateria da ferramenta elétrica antes de fazer quaisquer ajustes, mudar de acessórios, ou guardar as ferramentas elétricas. Tais medidas de segurança preventiva ajudam a reduzir os riscos de ligar inadvertidamente a ferramenta elétrica.
- Guarde ferramentas elétricas sem carga fora do alcance de crianças e não permita que pessoas estranhas às ferramentas elétricas ou a estas instruções trabalhem com a ferramenta elétrica. As ferramentas elétricas são perigosas nas mãos de utilizadores sem formação.
- Proceda à manutenção das ferramentas elétricas. Verifique se existem desalinhamentos ou bloqueios das peças móveis, peças partidas e quaisquer outras condições que possam afetar o funcionamento da ferramenta elétrica. Se estiver danificada, leve a ferramenta elétrica para ser reparada antes da utilização. Muitos acidentes são provocados pela fraca manutenção das ferramentas elétricas.
- Mantenha as ferramentas de corte afiadas e limpas. Ferramentas devidamente mantidas com arestas de corte afiadas são menos fáceis de prender e mais fáceis de controlar.
- Use a ferramenta elétrica, acessórios e brocas, etc., de acordo com estas instruções, tendo em conta as condições de trabalho e o trabalho a ser efetuado. A utilização da ferramenta elétrica para operações diferentes das pretendidas pode resultar numa situação perigosa.

- **Mantenha as pegas e superfícies de segurar secas, limpas e sem óleo ou gordura.** Pegas e superfícies de segurar escorregadias não permitem o manuseamento seguro nem o controlo da ferramenta em situações inesperadas.
- Tenha em conta que, quando utilizar uma ferramenta elétrica, segure corretamente a pega auxiliar, o que é útil quando controlar a ferramenta elétrica. Assim, um manuseamento adequado pode reduzir o risco de acidentes ou lesões.

Utilização e cuidados da bateria da ferramenta

- **Recarregue apenas com o carregador especificado pelo fabricante.** Um carregador que seja adequado a um tipo de bateria pode criar um risco de incêndio quando usado com outra bateria.
- **Use ferramentas elétricas apenas com as baterias especificamente designadas.** A utilização de outras baterias pode criar um risco de lesão e incêndio.
- **Quando não utilizar a bateria, mantenha-a afastada de outros objetos de metal, como cliques de papel, moedas, chaves, pregos, parafusos ou outros pequenos objetos de metal que possam fazer uma ligação entre os dois terminais.** Colocar os terminais da bateria em curto - circuito pode dar origem a queimaduras ou fogo.
- **Sob condições abusivas, pode ser ejetado líquido da bateria; evite o contacto.** Se ocorrer contacto acidentalmente, lave com água corrente. Se o líquido entrar em contacto com os olhos, procure ajuda médica. O líquido ejetado da bateria pode provocar irritação ou queimaduras.
- **Evite uma ligação sem intenção. Certifique-se de que o interruptor está na posição de desligado antes de inserir a bateria.** Transportar a ferramenta elétrica com o seu dedo no interruptor de ligar / desligar ou inserir a bateria em ferramentas elétricas que tenham o interruptor na posição de ligado convida a acidentes.
- **Não abra a bateria.** Existe o perigo de curto - circuito.
- **No caso de danos e utilização imprópria da bateria, podem ser emitidos vapores. Vá para uma zona onde haja ar fresco e procure ajuda médica caso sinta queixas.** Os vapores podem irritar o sistema respiratório.
- **Quando a bateria estiver defeituosa, pode escapar líquido e entrar em contacto com os componentes adjacentes.** Verifique quaisquer peças que sejam abrangidas. Limpe tais peças ou substitua - as caso seja necessário.
- **Proteja a bateria do calor, incluindo da exposição constante à luz solar e fogo.** Existe o perigo de explosão.



AVISO! Leia todos os avisos de segurança e todas as instruções.

- **Proteja o carregador da bateria da chuva ou humidade.** A entrada de água no carregador da bateria aumenta o risco de choque elétrico.
- **Não carregue outras baterias.** O carregador da bateria é adequado apenas para carregar baterias de ião e lítio inseridas no raio de voltagem que é listada. Caso contrário, existe o perigo de fogo e explosão.

- **Mantenha o carregador da bateria limpo.** A contaminação pode dar origem ao perigo de choque elétrico.
- **Verifique o carregador da bateria, fio e ficha antes de cada utilização. Não use o carregador da bateria quando encontrar defeitos. Não abra o carregador da bateria. Leve-a para ser reparada por pessoal qualificado com peças sobresselentes originais.** Os carregadores de bateria, fios e fichas danificados aumentam o risco de choque elétrico.
- **Não utilize o carregador da bateria em superfícies facilmente inflamáveis (por ex., papel, têxteis, etc.) ou ambientes combustíveis.** Existe o perigo de fogo devido ao aquecimento do carregador da bateria durante o carregamento.

Reparação

- **A manutenção da sua ferramenta elétrica deverá ser sempre efetuada por pessoas qualificadas, utilizando apenas peças sobresselentes idênticas.** Tal irá assegurar que a segurança da ferramenta elétrica é mantida.
- Siga as instruções quanto a lubrificação e mudança de acessórios.

Orientações de segurança durante o funcionamento da ferramenta elétrica



Atenção! A não observância das regras listadas em baixo podem tornar-se numa causa de fogo, ferimentos sérios ou mesmo morte do utilizador.

Antes da operação inicial

- A ferramenta elétrica deverá ser utilizada apenas por uma pessoa com os conhecimentos adequados sobre a utilização e manutenção, e capaz de demonstrar a capacidade de a utilizar corretamente.
- A utilização da ferramenta elétrica por parte de crianças ou adolescentes é expressamente proibida.
- Não utilize a ferramenta elétrica com más condições meteorológicas. Nevoeiro pesado, ventos fortes, chuva e neve criam perigos adicionais durante a utilização da ferramenta elétrica (cair em chão escorregadio, direção imprevista da queda da árvore, etc.).
- Antes de utilizar a ferramenta elétrica, inspecione o local de trabalho, retire quaisquer objetos que possam interferir (ramos, rochas, etc.) e planeie um caminho de fuga no caso de perigo. Tenha um cuidado especial quando trabalhar em encostas.
- Não efetue quaisquer modificações na ferramenta elétrica e não use uma ferramenta elétrica defeituosa, pois isso pode aumentar o risco de segurança durante o funcionamento.
- Use apenas lâminas de serra afiadas e sem defeitos. Antes de utilizar a ferramenta elétrica, certifique-se de que a corrente da serra foi devidamente apertada e que o sistema de lubrificação da corrente funciona corretamente.
- Use a ferramenta elétrica apenas para serrar madeira. Serrar outros materiais pode resultar em danos na ferramenta elétrica (neste caso, o direito de reparação ao abrigo da garantia é anulado).

- Retire todos os pregos ou quaisquer outros objetos de metal das peças a serem cortadas, antes do corte.
- Nunca utilize a ferramenta elétrica com os protetores desmontados. Protetores danificados têm de ser substituídos imediatamente. Nunca use uma ferramenta elétrica que não esteja adequadamente equipada ou que tenha sido sujeita a modificações sem autorização.
- Antes de ligar a ferramenta elétrica, certifique-se de que a corrente da serra não entra em contacto com quaisquer outros objetos.



O operador ou dono da ferramenta elétrica é responsável por possíveis acidentes ou danos que possam ser causados a terceiros ou à sua propriedade.

Durante o funcionamento

- Não utilize a ferramenta elétrica à chuva nem a deixe à chuva.
- Use sempre meios de proteção individual: Óculos ou viseira para o rosto, proteção auditiva, roupas com uma textura densa, calçado robusto com sola antiderrapante. Nunca trabalhe com calções nem com calçado aberto. Tem de ser usado um capacete de proteção quando proceder ao abate de árvores ou ao corte de ramos.
- É proibida a presença de outras pessoas ou de animais no local de trabalho.
- Nunca comece a serrar até que a corrente da serra atinja a sua velocidade máxima.
- Mantenha uma posição estável durante o trabalho e segure a ferramenta elétrica com ambas as mãos. Não permita que as pegadas fiquem gordurosas e nunca utilize a ferramenta elétrica com apenas uma mão.
- Não utilize a ferramenta elétrica acima do nível dos ombros, em cima de uma escada ou sentado numa árvore.
- Trabalhe sempre apenas uma peça de cada vez. Este é o único modo de a fixar corretamente.
- Se a corrente da serra ficar bloqueada durante a utilização da ferramenta elétrica, desligue imediatamente a ferramenta elétrica e só depois elimine a causa do bloqueio da corrente da serra.
- Não permita que a ferramenta elétrica sobreaqueça durante uma utilização prolongada.
- Tenha cuidado com ressalto que possam ser causados por violações nas instruções de funcionamento (torcer ou bloquear a unidade de corte durante um corte). Para reduzir a possibilidade de ressalto, tenha em conta as seguintes precauções:
 - tente não torcer a ferramenta elétrica relativamente à superfície da peça a ser trabalhada durante o funcionamento da ferramenta elétrica;
 - segure sempre ambas as pegadas da ferramenta elétrica com ambas as mãos. Isto ajuda-o a manter o controlo necessário da ferramenta;
 - não se coloque ao nível da unidade de corte;
 - use apenas uma corrente da serra bem afiada e com a devida tensão;
 - nunca serre com a extremidade da unidade de corte, pois isso pode dar origem a um ressalto;
 - use um batente com entalhes 3 como alavanca sempre que possível (consulte a imagem 11.2);
 - não tente colocar uma corrente da serra em movimento no corte anterior;







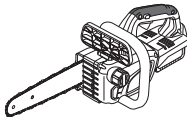

- tenha em conta as regras para serrar, especialmente quando cortar troncos de árvores ou ramos expostos a cargas.

Após terminar a operação

- Só pode retirar a ferramenta elétrica do local do trabalho após desligar o motor e parar por completo a corrente da serra.
- Alguns elementos da ferramenta elétrica (como a unidade de corte, etc.) ficam muito quentes durante a utilização. Não lhes toque antes de arrefecerem.
- Mantenha a ferramenta elétrica num local ao abrigo da humidade e que não esteja acessível a crianças. Cubra sempre a unidade de corte.

Símbolos usados no manual

Os símbolos apresentados a seguir são usados no manual de utilização. Lembre-se do seu significado. A interpretação correta dos símbolos permite uma utilização correta e segura da ferramenta elétrica.

Símbolo	Significado
	Motosserra sem fios Seções assinaladas a cinzento - pega suave (com superfície isolada).
	Autocolante do número de série: CT ... - modelo; XX - data de fabrico; XXXXXXX - número de série.
	Leia todos os avisos de segurança e todas as instruções.
	Use: • capacete; • óculos de segurança; • proteção auditiva.
	Use máscara respiratória.
	Use roupas com uma textura densa e calçado resistente com solas antiderrapantes.
	Não trabalhe à chuva nem à neve.
	Não aqueça a bateria acima dos 45°C. Proteja-a da exposição prolongada à luz direta do sol.

Símbolo	Significado
	Não elimine a bateria juntamente com o lixo doméstico comum.
	Não atire a bateria para o fogo.
	Proteja a bateria da chuva.
	Tempo de carregamento da bateria.
	Direção do movimento.
	Direção de rotação.
	Bloqueado.
	Desbloqueado.
	Proibido.
	Aumente / diminua a tensão da corrente.
	Adicione óleo para lubrificar a corrente da serra.
	É proibido estar na zona de perigo.
	Segure sempre ambas as pegas da ferramenta elétrica com ambas as mãos.
	Nunca utilize a ferramenta elétrica com uma mão.
	Tenha cuidado com os ressaltos.

Símbolo	Significado
III	Classe de proteção.
	Atenção. Importante.
	Um sinal a certificar que o produto se encontra em conformidade com os requerimentos essenciais das diretivas da UE e normas harmonizadas da UE.
	Utilize luvas de proteção.
	Informação útil.
	Não elimine a ferramenta elétrica juntamente com o lixo doméstico comum.

Designação da ferramenta eléctrica

A ferramenta eléctrica foi criada para serrar peças de madeira (troncos, tábuas, ramos) e também pode ser usada para o abate de árvores. É adequada para o corte transversal e longitudinal de madeira. A ferramenta eléctrica foi criada apenas para utilizadores destros.

Componentes da ferramenta eléctrica

- 1 Corrente da serra *
- 2 Barra de orientação *
- 3 Batente com entalhes
- 4 Proteção do travão
- 5 Pega dianteira
- 6 Pega
- 7 Botão de desbloqueio
- 8 Interruptor de ligar / desligar
- 9 Ranhuras de ventilação
- 10 Tampa do depósito do óleo
- 11 Janela de monitorização do nível do óleo
- 12 Arco de suspensão
- 13 Porca
- 14 Parafuso de tensão da corrente da serra
- 15 Cobertura da barra de orientação
- 16 Proteção da unidade de corte *
- 17 Chave multifunções *
- 18 Parafuso
- 19 Carreto primário
- 20 Cavilha de tensão
- 21 Bucha roscada
- 22 Fixador da bateria *
- 23 Bateria *
- 24 Carregador *

- 25 Indicador *
- 26 Etiqueta do carregador *
- 27 Indicadores do estado da carga da bateria *
- 28 Botão de controlo do estado da carga da bateria *

* Acessórios

Nem todos os acessórios apresentados nas ilustrações ou descritos no texto fazem parte das peças fornecidas.

Instalação e afinação dos elementos da ferramenta eléctrica

Antes de efetuar quaisquer trabalhos na ferramenta eléctrica, retire a bateria 23.



Não aperte demasiado os elementos de aperto, para evitar danificar a rosca.

Pega dianteira (consulte a imagem 1)

Use sempre a pega dianteira 5 durante a utilização. Monte / desmonte a pega dianteira 5, conforme apresentado na imagem 1.

Montagem / desmontagem da unidade de corte, corrigir a tensão da corrente da serra (consulte a imagem 2-4)



Quando usada durante um longo período de tempo, a barra de orientação 2 e a corrente da serra 1 podem ficar muito quentes. Assim, tem de usar luvas de proteção durante operações de montagem. Isto também reduz o risco de ferimentos devido à extremidade de corte da corrente da serra.

- Coloque a ferramenta eléctrica numa superfície plana.
- Desaperte a porca 13 com a ajuda da chave multifunções 17 (consulte a imagem 2).
- Retire a cobertura da barra de orientação 15.
- Instale a barra de orientação 2 e rode o parafuso de tensão 14 no sentido inverso ao dos ponteiros do relógio com a ajuda da chave multifunções 17 (isto facilita a instalação da corrente da serra 1) (consulte a imagem 3).
- Passe a corrente da serra 1 pelo carroto primário 19, depois coloque os dentes condutores da corrente da serra 1 na ranhura da barra de orientação 2. **Nota: A corrente da serra 1 está instalada corretamente quando as extremidades de corte estão viradas para a frente (veja também os sinais na estrutura da ferramenta eléctrica).**
- Instale a cobertura da barra de orientação 15.
- Enrosque a porca 13 na bucha roscada 21 e aperte ligeiramente à mão.
- Ajuste a tensão da corrente da serra 1. Enquanto segura a frente da barra de orientação 2 (consulte a imagem 4.1), rode o parafuso da tensão da corrente 14 com uma chave de fendas ou chave multifunções 17 (consulte a imagem 4.2). Para aumentar a tensão da corrente da serra 1, rode o parafuso 14 no sentido dos ponteiros do relógio. Rode no sentido inverso ao dos ponteiros do relógio para diminuir a tensão da corrente da serra 1.

- Puxe a corrente da serra 1 até que toque no fundo da barra de orientação 2.
- Continue a segurar a frente da barra de orientação 1 enquanto aperta a porca 13 com a chave multifunções 17.
- Quando desmontar a unidade de corte, repita os passos apresentados anteriormente pela ordem inversa.

Verificação da tensão da corrente da serra (consulte a imagem 5)



Antes de cada utilização da ferramenta eléctrica, tem de efetuar uma verificação e, se necessário, tem de ajustar a tensão da corrente da serra 1.

Quando utilizar a corrente da serra 1, tenha em conta os seguintes fatores:

- a corrente da serra 1 tem de ter sempre a tensão adequada e o seu sistema de lubrificação tem de funcionar corretamente;
- correntes da serra 1 novas esticam mais. Verifique e ajuste a tensão mais frequentemente;
- durante o funcionamento, a corrente da serra 1 aquece e estica. Ela encolhe enquanto arrefece. Tenha em conta este fator quando ajustar a tensão da serra: não ajuste a corrente da serra 1 quando estiver quente.

A seguir são apresentados indicadores de uma corrente de serra com a tensão correta:

- puxe a corrente da serra 1 ligeiramente a partir do centro da barra de orientação 2 e liberte. Se a corrente da serra 1 tiver a tensão correta, a distância máxima entre a corrente da serra 1 puxada e a barra de orientação 2 é 1-2 mm (consulte a imagem 5.1);
- uma corrente da serra 1 com a tensão adequada não pende (consulte a imagem 5.2);
- uma corrente da serra 1 com a tensão adequada move-se livremente à volta da barra de orientação 2 quando puxada à mão (use luvas de proteção quando fizer isto. Consulte a imagem 5.3). Se não for o caso, liberte a tensão da corrente da serra 1, conforme descrito anteriormente.

Encher de óleo para lubrificação da corrente da serra (consulte a imagem 6)

- Preste sempre atenção ao nível do óleo para lubrificar a corrente da serra 1 (o nível não deverá estar abaixo da marca "min", consulte a imagem 6.2). Se necessário, adicione óleo.
- Limpe a área em redor da tampa 10 com um pano e desentrosque-a (consulte a imagem 6.1).
- Deite cuidadosamente o óleo especial para dentro do pescoço de enchimento do depósito. Recomendamos a utilização de um funil (consulte a imagem 6.2).
- Aperte bem a tampa 10.

Verificação do funcionamento do sistema de lubrificação da corrente da serra (consulte a imagem 7)

O funcionamento do sistema de lubrificação da corrente da serra 1 pode ser verificado do seguinte modo:

- Ligue a ferramenta eléctrica e mantenha a extremidade da unidade de corte por cima de um pedaço de cartão ou papel colocado no chão (consulte a imagem 7).

• **Nota: Não toque no chão com a corrente. Mantenha uma distância de cerca de 200 mm.** Se aparecerem cada vez mais sinais de óleo no cartão ou papel, o sistema de lubrificação da corrente está a funcionar corretamente. Se, apesar de o depósito do óleo estar cheio, não aparecerem sinais de óleo, contacte o centro de reparação da **CROWN**.

Verificação do funcionamento do travão da corrente da serra (consulte a imagem 8)

O travão da corrente da serra tem de ser ativado com um ressalto da ferramenta elétrica. Para verificar a funcionalidade do travão da corrente da serra, efetue os seguintes passos.

- Ligue a ferramenta elétrica no chão, de modo a que a corrente da serra **1** não contacte com o chão nem com outros objetos. Segure ambas as pegadas da ferramenta elétrica e ligue-a (a corrente da serra **1** começa a mover-se). Prima a proteção do travão **4** com a mão esquerda para a mover para a frente (consulte a imagem 8.1). A corrente da serra **1** tem de parar imediatamente.
- Se o travão da corrente da serra não funcionar conforme descrito anteriormente, contacte o centro de reparação da **CROWN**.



Não utilize a ferramenta elétrica se o travão da corrente da serra estiver danificado.



Tenha sempre em conta que até um travão da corrente a funcionar corretamente pode não fornecer proteção nalguns casos (por exemplo, se o operador cair ou no caso do abate de uma árvore, quando a unidade de corte estiver paralela ao chão, etc.).

- Imagem 10.1 - (o indicador verde está aceso, a bateria **23** não está inserida no carregador **24**) - o carregador **24** está ligado à rede elétrica (pronto para carregamento).
- Imagem 10.2 - (o indicador verde está a piscar, a bateria **23** está inserida no carregador **24**) - a bateria **23** está a ser carregada.
- Imagem 10.3 - (o indicador verde está ligado, a bateria **23** está inserida no carregador **24**) - a bateria **23** está completamente carregada.
- Imagem 10.4 - (o indicador vermelho está aceso, a bateria **23** está inserida no carregador **24**) - o processo de carregamento da bateria **23** terminou devido a uma temperatura inadequada. Quando a temperatura ficar normal, o processo de carregamento recomeça.
- Imagem 10.5 - (o indicador vermelho está a piscar, a bateria **23** está inserida no carregador **24**) - o processo de carregamento da bateria **23** terminou devido a falhas. Substitua a bateria **23** danificada. É proibido continuar a utilizá-la.



No processo de carregamento, a bateria **23 e o carregador **24** ficam quentes. Isto é normal.**

Operação inicial da ferramenta eléctrica

Antes de começar o trabalho, certifique-se de que verifica o seguinte:

- a montagem foi efetuada corretamente e todos os elementos da ferramenta elétrica estão bem fixados;
- não existem danos nos elementos da ferramenta elétrica;
- tensão da corrente da serra;
- funcionamento correto do sistema de lubrificação da corrente da serra;
- funcionamento correto do travão da corrente da serra.

Procedimento de carregamento da bateria da ferramenta eléctrica



A ferramenta elétrica pode ser fornecida sem bateria **23 e carregador **24**. Antes da primeira utilização, a bateria **23** tem de ser completamente carregada.**

Processo de carregamento (consulte a imagem 9)

- Prima o fixador da bateria **22** e retire a bateria **23** (consulte a imagem 9.1).
- Ligue o carregador **24** à alimentação.
- Insira a bateria **23** no carregador **24** (consulte a imagem 9.2).
- Desligue o carregador **24** da alimentação após o carregamento.
- Retire a bateria **23** do carregador **24** e monte a bateria **23** na ferramenta elétrica (consulte a imagem 9.3).

Indicadores do carregador (consulte a imagem 10)

Os indicadores do carregador **25** informam acerca do processo de carregamento da bateria **23**. Os sinais dos indicadores **25** são apresentados na etiqueta **26** (consulte a imagem 10).

Ligar / desligar a ferramenta eléctrica

Ligar:

De modo a ligar a ferramenta elétrica, prima o botão de desbloqueio **7**, enquanto o mantém nessa posição, prima o interruptor de ligar / desligar **8**.

Desligar:

Para desligar a ferramenta elétrica, deixe de premir o botão do interruptor de ligar / desligar **8**.

Características de design da ferramenta eléctrica

Protecção da temperatura (consulte a imagem 11)

O sistema de protecção da temperatura permite desactivar automaticamente a ferramenta elétrica no caso de carga excessiva ou quando a temperatura da bateria **23** exceder os 80°C. O sistema garante protecção da ferramenta elétrica contra danos no caso de não conformidade com as condições de funcionamento.

Quando este sistema de proteção for ativado, os indicadores **27** piscam durante 3 segundos, conforme apresentado na imagem 11.

Proteção contra o sobreaquecimento (consulte a imagem 11)

O sistema de proteção contra sobreaquecimento do motor desliga automaticamente a ferramenta elétrica no caso de sobreaquecimento. Neste caso, deixe a ferramenta elétrica arrefecer antes de a voltar a ligar. Quando este sistema de proteção for ativado, os indicadores **27** piscam durante 3 segundos, conforme apresentado na imagem 11.

Proteção contra sobrecarga (consulte a imagem 11)

O sistema de proteção contra sobrecarga do motor desliga automaticamente a ferramenta elétrica quando esta for utilizada de um modo que a faça requerer uma corrente muito acima do normal. Quando este sistema de proteção for ativado, os indicadores **27** piscam durante 3 segundos, conforme apresentado na imagem 11.

Proteção contra descargas excessivas

A bateria **23** está protegida pelo sistema de segurança contra descargas acentuadas. No caso de descarga completa, a ferramenta elétrica é desligada automaticamente. **Atenção: Não tente ligar a ferramenta elétrica quando o sistema de proteção for ativado, a bateria 23 pode ficar danificada.**

Indicadores do estado da carga da bateria (consulte a imagem 12)

Premindo o botão **28**, os indicadores **27** mostram o estado da carga da bateria **23** (consulte a imagem 12).

Travão da corrente da serra

O travão da corrente da serra pára imediatamente a ferramenta elétrica se ocorrer um ressalto.

Recomendações acerca do funcionamento

Regras principais

- Serre de modo a evitar o bloqueio da unidade de corte no corte (por exemplo, considere o ponto onde retirar a serra da árvore ou para onde a árvore irá cair). Nunca tente retirar a unidade de corte bloqueada reiniciando a ferramenta elétrica. Use calços de madeira no corte para libertar a corrente.
- Nunca serre com a extremidade da unidade de corte, pois a probabilidade de ressalto aumenta bastante.
- Certifique-se de que a corrente da serra não toca no chão durante o funcionamento, pois isso faz com que ela deixe de estar afiada mais rapidamente.
- Durante o funcionamento, coloque-se de modo a evitar que a peça serrada caia em cima de si (por exemplo, quando trabalhar em encostas, coloque-se acima da peça a ser cortada, etc.).

Recomendações gerais para o funcionamento da ferramenta (consulte a imagem 13)

- Inspeccione cuidadosamente o local de trabalho: Nada pode interferir com o seu movimento livre. Retire todas as pedras, ramos, rebentos, etc.

- Ligue a ferramenta elétrica conforme descrito anteriormente.

- Segure sempre a ferramenta elétrica firmemente com ambas as mãos, a mão esquerda tem de segurar a pega dianteira **5** e a mão direita tem de segurar a pega **6** (consulte a imagem 13.1). Segure sempre bem as pegas com os dedos. É proibido trabalhar com uma mão.

- Mantenha a ferramenta elétrica à direita do seu corpo e a alguma distância.

- Antes de contactar com a madeira, a corrente da serra **1** tem de funcionar à velocidade máxima.

- Use o batente com entalhes **3** como alavanca (consulte a imagem 13.2). Isto facilita a implementação de operações e torna-as mais seguras. Quando efetuar cortes laterais, oblíquos e longitudinais, o operador deverá ter muito cuidado, porque o batente com entalhes **3** não pode ser usado nestes casos.

- Reorganize o batente com entalhes **3** quando serrar troncos ou ramos grossos. Para isso, puxe a ferramenta elétrica para trás para libertar o batente com entalhes **3** e mova-a para a posição mais baixa. Nesse ponto, não oriente a unidade de corte para fora do corte.

- Não faça muita pressão na ferramenta elétrica. Dê tempo suficiente para que a ferramenta elétrica efetue a operação. Pode obter resultados ótimos ao serrar, quando a corrente da serra **1** não abrandar devido a sobrecarga.

- Nunca utilize a ferramenta elétrica enquanto a segura com os braços esticados.

- Tenha cuidado durante a fase final do serrar. O material cortado desce com a força da gravidade, o que causa um perigo de ferimentos.

- Puxe a ferramenta elétrica para fora do corte apenas com a corrente da serra **1** em funcionamento.

Serrar troncos (consulte a imagem 14)

- Coloque o tronco nos suportes (ou use um cavalete especial para serrar), conforme apresentado na imagem 14. A peça serrada tem de cair livremente, sem obstruir a unidade de corte.

- Quando serrar peças pequenas, estas têm de ser bem fixadas (por exemplo, com suportes de fixação).



Nunca serre troncos encostados num monte ou no chão. Isso aumenta imenso o risco de ressalto.

Serrar madeira que esteja sob pressão mecânica (consulte a imagem 15)

Ramos, árvores ou materiais de madeira sob pressão mecânica e que possam ser libertados devido ao serrar são caracterizados por uma resposta absolutamente imprevisível e podem causar ferimentos graves ou até mesmo mortais. Nesses casos, preste especial atenção.



Tais operações só podem ser efetuadas por pessoal com formação e treinado.

- Se a peça a ser trabalhada estiver suportada em ambas as extremidades (consulte a imagem 15.1), tem de fazer primeiro a incisão de 1/3 da espessura a partir de cima (A), depois a peça a ser trabalhada tem de ser serrada no mesmo local a partir de baixo (B)

para evitar rachar a madeira e prender a unidade de corte da ferramenta elétrica.

- Se a peça a ser trabalhada entrar em contacto com o suporte a partir de uma extremidade (consulte a imagem 15.2), tem de fazer primeiro uma incisão de 1/3 da espessura a partir de baixo (C) e depois serrar por completo no mesmo local a partir de cima (D). Assim, pode prevenir que a madeira se rache e que prenda a unidade de corte da ferramenta elétrica.

Abate de árvores (consulte a imagem 16-17)

- Use sempre um capacete de proteção para proteger a cabeça de arbustos em queda.
- A ferramenta elétrica só pode ser usada para o abate de árvores com um diâmetro inferior ao comprimento da unidade de corte da ferramenta. O abate de árvores mais grossas deverá ser feito por especialistas.
- Vede o local de trabalho, para evitar a presença de outras pessoas ou animais.
- Determine previamente a direção da queda da árvore. Este fator é afetado pela inclinação e curvatura do tronco, pela concentração de ramos e pelo possível peso da neve em cima deles, direção do vento, danos ou partes podres no tronco. É muito importante evitar que uma árvore abatida caia, por exemplo, em cima de linhas de eletricidade, casas, carros, etc.
- Tenha em conta e, se necessário, limpe os caminhos para uma fuga segura e sem obstruções (consulte a imagem 16). Na Imagem 16, as áreas para uma fuga segura estão assinaladas com a letra E. As áreas de perigo estão assinaladas com a letra F, a direção da queda está assinalada com uma seta preta. **Atenção: É estritamente proibido estar nas áreas perigosas F na altura do abate da árvore. Isso pode dar origem a ferimentos sérios e até mesmo à morte.**
- Retire os rebentos por debaixo da árvore e os ramos da parte inferior do tronco da árvore.
- Serre o corte de orientação (G-H) (consulte a imagem 17.1) na direção da queda da árvore. Primeiro, faça um corte inclinado (G) (com um ângulo de inclinação nunca inferior a 45°) e depois um corte horizontal (H). A profundidade de corte (G-H) deverá ser mais ou menos igual a 1/3 do diâmetro da árvore.
- A seguir, do lado oposto do tronco, faça um corte horizontal (I), começando a cerca de 50 mm acima do corte (H) (consulte a imagem 17.2).



Nota: O corte (I) tem de ser paralelo ao corte (G-H) (consulte a imagem 17.1-17.2). O corte nunca pode passar todo o tronco da árvore!

- A distância entre os cortes (I) e (GH) deverá ser igual a cerca de um décimo do diâmetro do tronco da árvore. Se a árvore começar a cair, retire imediatamente a unidade de corte do corte e abandone-a indo pela direção segura (consulte a imagem 17.1).
- Se a árvore não cair após o corte (I) ter sido feito, a queda tem de ser iniciada martelando um calço no corte horizontal (I).
- Quando a árvore começar a cair, deverá afastar-se rápida e imediatamente pela direção segura (consulte a imagem 17.2). Tenha cuidado com os ramos partidos e em queda.



Nota: Se a árvore abatida cair em cima de outra árvore e for parada por esta, tenha muito cuidado quando a libertar. Não trabalhe por baixo da árvore suspensa,

não serre os ramos que suportam a árvore abatida, pois isso é extremamente perigoso. Use um guindaste ou contacte um especialista para o ajudar.

- Cortar ramos de uma árvore abatida é uma operação muito complexa. Se não tiver as competências adequadas, contacte um profissional para obter ajuda.
- Quando serrar ramos de uma árvore abatida, siga todas as regras de segurança apresentadas anteriormente.
- Não serre ramos quando estiverem empoleirados no tronco de uma árvore abatida.
- Não serre ramos onde o tronco da árvore abatida esteja suspenso.

Manutenção da ferramenta eléctrica / medidas preventivas

Antes de efetuar quaisquer trabalhos na ferramenta eléctrica, retire a bateria 23.

Instruções de manutenção da bateria

- Carregue a bateria **23** antes que esta descarregue por completo. Pare o funcionamento se a bateria estiver fraca e carregue-a imediatamente.
- Não sobrecarregue a bateria **23** quando esta estiver completamente carregada, caso contrário, diminui o tempo de vida dela.
- Carregue a bateria **23** à temperatura ambiente de 10°C a 40°C (50°F a 104°F).
- Carregue a bateria **23** a cada 6 meses, caso não efetue qualquer operação durante um longo período de tempo.
- Substitua as baterias gastas quando chegar a hora de o fazer. Quando a produção diminuir ou o tempo de utilização da ferramenta eléctrica ficar significativamente mais curto após o carregamento, isso significa que a bateria **23** está viciada e que tem de ser substituída. Deverá ter em conta que a bateria **23** pode descarregar mais depressa se os trabalhos forem efectuados a temperaturas abaixo dos 0°C.
- No caso de armazenamento prolongado sem utilizar a ferramenta, recomendamos que guarde a bateria **23** à temperatura ambiente. Ela deverá estar carregada a 50%.

Limpeza da ferramenta eléctrica

Limpe bem a serradura e restos de madeira que possam estar na estrutura da ferramenta eléctrica. Desobstrua bem as ranhuras de ventilação. Sobre ar comprimido através das ranhuras de ventilação **9**. Não use substâncias cáusticas ou solventes para limpar a ferramenta eléctrica. Não permita que as lâminas fiquem oleosas.

Limpeza da unidade de corte



Use luvas de proteção durante o manuseamento da corrente da serra 1.

- Desmonte a unidade de corte da ferramenta eléctrica, conforme descrito acima.
- Retire a corrente da serra **1** da barra de orientação **2**.

- Escove a serradura e pequenas lascas de madeira da corrente da serra **1** e barra de orientação **2**.
- Lubrifique a corrente da serra **1** e barra de orientação **2** para a proteger contra a corrosão.
- Se planejar usar a ferramenta elétrica num futuro próximo, instale a unidade de corte conforme descrito anteriormente. Coloque a proteção **16** na unidade de corte da ferramenta elétrica.
- Se planejar não usar a ferramenta elétrica durante um longo período de tempo, não instale a unidade de corte da ferramenta. Embrulhe a barra de orientação **2** e a corrente da serra **1** em papel oleado e guarde-as num local protegido contra a humidade e fora do alcance das crianças.

Verificação do estado da corrente da serra

Verifique regularmente o estado da corrente da serra **1**. A corrente da serra **1** deixa de estar afiada se, durante o funcionamento da ferramenta elétrica:

- for criado pó muito fino;
- for necessário fazer muita pressão na ferramenta;
- a vibração da ferramenta aumentar;
- reparar que o consumo de combustível aumenta.

É proibido usar uma corrente da serra **1** que não esteja afiada. Ela deverá ser afiada ou substituída por uma nova.

Verificação do estado da barra de orientação (consulte a imagem 18)

Verifique regularmente o estado da barra de orientação **2**.

- Verifique o desgaste da ranhura da barra de orientação **2**. A largura da ranhura da barra de orientação **2** tem de corresponder à espessura do dente condutor da corrente da serra **1**. As paredes da ranhura têm de estar verticais (consulte a imagem 18.1). Uma barra de orientação **2** com uma ranhura gasta (consulte a imagem 18.2) tem de ser substituída.
- Extremidades ásperas nas superfícies laterais da barra de orientação **2** têm de ser removidas com uma lima plana (consulte a imagem 18.3).
- De modo a fornecer um desgaste uniforme da barra de orientação **2**, vire-a após cada 8 horas de funcionamento.

Verificação do estado do carreto primário

- Verifique regularmente o estado do carreto primário **19**. Se o carreto primário **19** estiver rachado, lascado ou tiver dentes gastos acima dos 0,5 mm, substitua-o. Contacte o centro de reparação da **CROWN**.

- Após substituir o carreto primário **19**, só pode instalar uma corrente da serra **1** nova.

Serviço pós-venda e serviço de aplicação

O nosso serviço pós-venda responde às suas perguntas relativas à manutenção e reparação do seu produto, bem como peças sobresselentes. A informação acerca dos centros de reparação, diagramas das peças e informação sobre peças sobresselentes também pode ser encontrada em: www.crown-tools.com.

Transporte das ferramentas elétricas

- Nunca permita que a caixa sofra qualquer impacto mecânico durante o transporte.
- Quando carregar / descarregar, não use qualquer tipo de tecnologia que funcione com o princípio de fixação da caixa com pinças.

Baterias Li-Ion

As baterias Li-Ion fornecidas estão sujeitas aos requerimentos da Legislação sobre os Bens Perigosos. O utilizador pode transportar as baterias por via rodoviária sem quaisquer outros requerimentos.

Quando for transportado por terceiros (ex: transporte aéreo ou agência de transporte), têm de ser observados requerimentos especiais na caixa e etiquetagem. Para preparação do item a ser transportado, é necessário consultar um perito em materiais perigosos.

Envie as baterias apenas quando a estrutura não apresentar quaisquer sinais de danos. Coloque fita - cola ou tape os contactos abertos e coloque a bateria na caixa de modo a que não se mova. Tenha também em conta normas nacionais mais detalhadas.

Protecção ambiental



Reciclagem de matérias primas em vez de eliminação de lixo.

A ferramenta eléctrica, acessórios e caixa deverão ser separados, para uma reciclagem amiga do ambiente.

Para efeitos de uma reciclagem específica, as peças de plástico dispõem de uma respectiva marcação. Estas instruções foram riadas com papel reciclável isento de cloro.

O fabricante reserva o direito de fazer alterações.

Português

Elektrikli alet özelliđi

Şarjlı zincir testere		CT29006HX
Elektrikli alet kodu		690718
Anma gerilimi	[V]	20 *
Nominal hız	[dk ⁻¹]	4200
Testere zinciri hızı	[m/s]	7,9
Yađ deposu kapasitesi (testere zincirini yağlamak için)	[ml]	115
Kılavuz çubuđu uzunluđu	[mm] [inç]	254 10"
Testere zinciri parametreleri (zincir diş aralıđı / zincir ölçeđi)	[mm] [inç]	9,525 / 6,35 3/8" / 1/4"
Ađırlık (kesme ünitesi hariç)	[kg] [pound]	2,8 6.17
Emniyet sınıfı		III
Ses basıncı	[dB(A)]	—
Akustik güç	[dB(A)]	—
Ađırlıklı titreşim	[m/s ²]	—

* Maksimum başlangıç akü gerilimi (iş yükü olmadan ölçülür) 20 Volt'tur. Anma gerilimi 18 Volt'tur.

Gürültü bilgisi



Eđer ses basıncı 85 dB(A) deđerini aşarsa her zaman kulak koruyucu takınız.

CE Uyumluluk beyanatı

Tek sorumlu olarak "Elektrikli alet özelliđi" bölümünde tanımlanan ürünün, deđişlikleri de dahil olmak üzere 2006/42/EC yönergelerinin geçerli bütün hükümlerini karşıladığını ve aşağıdaki standartlarla uyumlu olduğunu beyan ederiz:

EN 62841-1:2015+AC:2015
EN 62841-4-1:2020.

Onay müdürü

Wu Cunzhen

Merit Link International AG
Stabio, İsviçre, 01.03.2023



UYARI - Kullanıcı, yaralanma riskini azaltmak için kullanım talimatları el kitabını okumalıdır!

Genel güvenlik kuralları



UYARI! Bu elektrikli aletle birlikte verilen tüm güvenlik uyarılarını, talimatları ve teknik özellikleri okuyun. Uyarıların ve talimatların herhangi birine uyulmaması elektrik çarpmasına, yangın çıkmasına ve / veya ciddi yaralanmalara yol açabilir.

İleride başvurmak üzere tüm uyarıları ve talimatları kaydedin.

Uyarılarda geçen "elektrikli alet" elektrik şebekesinden beslenen (kablolu) elektrikli alet veya pille çalışan (kablosuz) elektrikli alettir.

Çalışma alanı güvenliđi

- Çalışma alanını temiz tutun ve iyice aydınlatın. Dađınık veya karanlık alanlarda kaza olma ihtimali yüksektir.
- Elektrikli aletleri patlayıcı ortamlarda (ör. yanıcı sıvıların, gazların veya tozların bulunduğu yerlerde) çalıştırmayın. Elektrikli aletler tozları veya buharları tutuşturabilecek kıvılcımlar oluşturur.
- Elektrikli aleti çalıştırırken çocukları ve çevredeki kişileri çalışma noktasından uzak tutun. Dikkat dađınlığı kontrolü kaybetmenize neden olabilir.

Elektrik güvenliđi

- Elektrikli aletlerin fişleri prize uygun olmalıdır. Fiş üzerinde asla deđişiklik yapmayın. Topraklan-

miş elektrikli aletlerle beraber adaptör fişlerini asla kullanmayın. Değiştirilmemiş fişler ve bunlara uygun prizler elektrik çarpması riskini azaltacaktır.

• **Borular, radyatörler, fırınlar ve buzdolapları gibi topraklanmış yüzeylere temas etmekten kaçınin.** Vücudunuz topraklanmış ise elektrik çarpması riski artar.

• **Elektrikli aletleri yağmura veya ıslak ortamlara maruz bırakmayın.** Elektrikli alete su girmesi elektrik çarpması riskini artıracaktır.

• **Kabloyu başka amaçlar için kullanmayın. Kabloyu asla elektrikli aleti taşımak veya çekmek için kullanmayın ve prizle olan bağlantısını keserken asla kablodan çekmeyin. Kabloyu ısıdan, yağdan, keskin uçlardan veya hareketli parçalardan uzak tutun.** Hasarlı veya birbirine dolaşmış kablolar elektrik çarpması riskini artırır.

• **Elektrikli aleti dış mekanda çalıştırırken dış mekân kullanımına uygun bir uzatma kablosu kullanın.** Dış mekân kullanımına uygun bir kablo kullanılması elektrik çarpması riskini azaltır.

• **Elektrikli aletin rutubetli bir yerde kullanılması kaçınılmaz ise elektrik akımı korumalı bir artık akım cihazı (AAC) kullanın.** AAC kullanımı elektrik çarpması riskini azaltır. NOT! "Artık akım cihazı (AAC)" teriminin yerine "topraklama arızası devre şalteri (TADŞ)" veya "toprak kaçağı devre kesicisi (TKDK)" kullanılabilir.

• **Uyarı!** Dişli kutusu, kalkan vb. üzerinde bulunan açık metal yüzeylere asla dokunmayın, çünkü metal yüzeylere dokunulması elektromanyetik dalgaları bozarak potansiyel yaralanmalara veya kazalara yol açabilir.

Kişisel güvenlik

• **Elektrikli aleti çalıştırırken tetikte olun, ne yaptığınızı dikkat edin ve sağduyunuzu kullanın.** Yorgunken veya uyuşturucu, alkol veya ilaç etkisi altındayken elektrikli aleti kullanmayın. Elektrikli aletleri çalışma esnasında bir anlık dikkatsizlik ciddi bireysel yaralanmaya yol açabilir.

• **Kişisel koruyucu donanım kullanın. Daima koruyucu bir gözlük takın.** Uygun koşullarda toz maskesi, kaygaman güvenli ayakkabılar, baret veya kulak tıkacı kullanmak kişisel yaralanmaları azaltacaktır.

• **Elektrikli aletin istem dışı başlatılmasını önleyin. Aleti güç kaynağına ve / veya pil takımına bağlamadan, kaldırmadan veya taşımadan önce düğmenin kapalı konumunda olduğundan emin olun.** Elektrikli aleti, parmağınız düğme üzerindeyken taşımanız veya düğmesi açık elektrikli aletlere güç vermeniz kaza ihtimalini oldukça artırır.

• **Elektrikli aleti açmadan önce ayar anahtarını veya somun anahtarını sökün.** Elektrikli aletin dönen bir kısmına bir somun anahtarını veya anahtarı takılı bırakmak bireysel yaralanmaya neden olabilir.

• **Elektrikli alete uzmanmayın. Dayanığı ve dengeyi daima uygun konumda tutun.** Böylece beklenmeyen durumlarda elektrikli alet daha iyi kontrol edilebilir.

• **Uygun kıyafetler giyin. Bol kıyafetler giymeyin veya takı takmayın. Saçlarınızı, kıyafetlerinizi ve eldivenlerinizi hareketli parçalardan uzak tutun.** Bol kıyafetler, takılar veya uzun saç hareketli parçalara sıkışabilir.

• **Cihazlar toz giderme ve toplama ünitelerinin bağlantısı için temin ediliyor ise bu cihazların bağlı olduğundan ve doğru kullanıldığından emin olun.** Toz toplama işlemi, tozla ilgili tehlikeleri azaltabilir.

• **Aletleri sık kullanırsanızdan kaynaklanan alışkanlığın sizi kayıtsızlaştırmasına izin vermeyin ve aletin güvenlik ilkelerini göz ardı etmeyin.** Dikkatsiz bir hareket bir anda ciddi yaralanmaya yol açabilir.

• **Uyarı!** Elektrikli aletler çalışma sırasında elektromanyetik bir alan oluşturabilir. Bu alan bazı koşullarda aktif veya pasif tıbbi implantların işlevini engelleyebilir. Ciddi veya ölümcül yaralanma riskini azaltmak için tıbbi implantları olan kişilerin bu elektrikli aleti çalıştırmadan önce doktorlarına ve tıbbi implant üreticilerine danışmalarını tavsiye ederiz.

Elektrikli aletin kullanımı ve bakımı

• Çocukların yanı sıra ruhsal-fiziksel veya zihinsel yetenekleri yetersiz olan kişiler güvenliklerinden sorumlu bir kişi tarafından gözetime tabi tutulmadan veya elektrikli aletin kullanımı hakkında sorumlu kişiden talimat almadan aleti çalıştırmaz.

• **Elektrikli aleti kapasitesi dışında zorlamayın. Uygulanız için doğru elektrikli aleti kullanın.** Doğru elektrikli alet, işlemi daha iyi ve daha güvenli bir biçimde ve tasarlandığı hızda gerçekleştirecektir.

• **Açma kapama düğmesi çalışmayan elektrikli aleti kullanmayın.** Düğmeyle kontrol edilemeyen bir elektrikli alet tehlikeli olabilir ve onarılması gerekir.

• **El aletinde ayarlama yapmadan, aksesuarlarını değiştirmeden veya aleti saklamadan önce fişin güç kaynağıyla olan bağlantısını ve / veya pil takımının elektrikli aletle olan bağlantısını kesin.** Bu gibi önleyici güvenlik tedbirleri elektrikli aleti yanlışlıkla başlatma riskini azaltır.

• **Kullanılmayan elektrikli aletleri çocukların erişemeyeceği yerlerde saklayın ve elektrikli aleti veya bu talimatları iyi bilmeyen kişilerin elektrikli aleti çalıştırmasına izin vermeyin.** Eğitim almamış kişilerin elektrikli aletleri kullanması tehlike arz eder.

• **Elektrikli aletlere bakım yapın. Hareketli parçaların hizasızlığını veya takılmasını, parçaların kırılma durumunu ve elektrikli aletlerin çalışmasını etkileyebilecek diğer koşulları kontrol edin. Elektrikli alet hasar görmüşse kullanmadan önce onarımını sağlayın.** Yeterli bakımı yapılmayan elektrikli aletler birçok kazaya neden olabilir.

• **Kesme takımlarının keskinliğini ve temizliğini koruyun.** Doğru bakım yapılan ve kesme uçları keskin olan kesme takımlarının sıkışma ihtimali daha düşüktür ve daha kolay kontrol edilebilir.

• **Elektrikli aleti, aksesuarları ve takım uçlarını vb. bu talimatlara uygun olarak ve çalışma koşullarını ve yapılacak işi dikkate alarak kullanın.** Kullanım amacı farklı elektrikli aletlerin başka bir amaç için kullanılması tehlikeli durumlara neden olabilir.

• **Tutma yerlerini ve kavrama yüzeylerini kuru, temiz ve yağdan ve gresden arındırılmış olarak muhafaza edin.** Kaygan tutma yerleri ve kavrama yüzeyleri güvenli kullanımı ve aletin beklenmeyen durumlarda kontrolünü engeller.

• **Bir elektrikli alet kullanırken lütfen yardımcı tutamağı doğru tutmaya dikkat edin.** Böylece elektrikli aleti daha kolay kontrol edebilirsiniz. Sonuç olarak aleti doğru tutmak kaza veya yaralanma riskini azaltabilir.

Pilli aletin kullanımı ve bakımı

• **Yalnızca imalatçı tarafından belirlenen şarj aletini kullanarak şarj edin.** Tek pil takımı çeşidine uygun olan bir şarj aleti, başka bir pil takımıyla kullanıldığında yangın riski oluşturabilir.

• **Elektrikli aletleri, yalnızca özel olarak belirtilen pil takımlarıyla kullanın.** Başka pil takımlarının kullanılması yaralanma ve yangın riski oluşturabilir.

• **Pil takımı kullanılmadığı zaman pil takımını tel raptiye, bozuk para, anahtar, çivi, vida veya diğer**

küçük metal nesnelere gibi bir uçla diğer uç arasında bağlantı oluşturabilecek metal nesnelere uzak tutun. Pili uçlarını kısa devre yaptırmak yangına veya yanıklara yol açabilir.

- **Pil sıvısı kötü koşullarda pilin dışına çıkabilir; bu durumda pile temas etmekten kaçının. Yanlışlıkla temas edilir ise temas edilen yeri suyla yıkayın. Pil sıvısı göze temas eder ise tıbbi yardım alın. Pilden çıkan pil sıvısı tahrişe veya yanıklara neden olabilir.**
- **Aleti, istemsiz olarak açmaktan kaçının. Pil takımını takmadan önce açma / kapama düğmesinin kapalı konumunda olduğundan emin olun.** Elektrikli aleti, parmağınızın açma / kapama düğmesinin üzerinden taşımaz veya elektrikli aletlere pil takımını takmanız kaza ihtimalini artırır.
- **Pili açmayın.** Devre tehlikesi.
- **Pilin hasar görmesi ve yanlış kullanılması halinde buhar çıkabilir. Temiz hava sahasına çıkan ve şikayetleriniz bulunuyor ise tıbbi yardım alın.** Çıkan buhar solunum sisteminizi tahriş edebilir.
- **Pil bozuk olduğunda pil sıvısı dışarı çıkabilir ve yakınındaki nesnelere temas edebilir.** Şüphelendiğiniz tüm parçaları kontrol edin. Gerekliğinde bu parçaları temizleyin veya değiştirin.
- **Pili, ısının yanı sıra sürekli güneş ışımından ve yangından koruyun.** Patlama tehlikesi mevcuttur.



UYARI! Tüm güvenlik uyarılarını ve talimatları okuyun.

- **Pil şarj aletini yağıştan ve nemden koruyun.** Pil şarj aletine su girmesi elektrik çarpması riskini artırır.
- **Diğer pilleri şarj etmeyin.** Pil şarj aleti, yalnızca lityum - iyon pillerini listelenen voltaj aralığında şarj etmeye uygundur. Aksi takdirde yangın ve patlama tehlikesi mevcuttur.
- **Pil şarj aletini temiz tutun.** Kirlenme, elektrik çarpması tehlikesi yaratabilir.
- **Her kullanımdan önce pil şarj aletini, kabloyu ve fişi kontrol edin.** Arıza tespit edildiğinde pil şarj aletini kullanmayın. Pil şarj aletini kendi başınıza açmayın ve sadece orijinal yedek parçaları kullanan vasıflı personele tamir ettirin. Hasar görmüş pil şarj aletleri, kablolar ve fişler elektrik çarpması riskini artırır.
- **Pil şarj aletini, kolay tutuşan yüzeyler (ör. kağıt, kumaş vs.) üzerinde veya yanıcı ortamlarda çalıştırmayın.** Pil şarj aleti şarj sırasında ısındığı için yangın tehlikesi mevcuttur.

Servis

- **Elektrikli aletinizin onarımını, yalnızca aynı değişim parçalarını kullanan vasıflı bir onarım elemanına yaptırın.** Böylece elektrikli aletin güvenliği korunacaktır.
- **Aksesuarları yağlama ve değiştirme talimatlarına uyun.**

Elektrikli aleti çalıştırırken uygulanacak güvenlik esasları



Dikkat! Kullanıcının aşağıda belirtilen kurallara uymaması, yangına, ciddi yaralanmalara ve hatta ölüme bile neden olabilir.

Çalışmaya başlamadan önce

- **Motorlu alet yalnızca, kullanımı ve bakımını iyi bilen ve onu doğru şekilde kullanma becerisini gösterebilen bir kişi tarafından çalıştırılmalıdır.**

- **Motorlu aletin çocuklar veya yetişkin olmayan kişiler tarafından kullanılması kesinlikle yasaktır.**
- **Motorlu aleti kötü hava koşullarında kullanmayın.** Yoğun sis, kuvvetli rüzgar, yağmur ve kar motorlu aletin kullanımını sırasında ilave tehlike yaratmaktadır (kaygan zemin üzerine düşme, ağaçların tahmin edilemeyen bir yöne devrilmesi vb.).
- **Motorlu aleti kullanmadan önce çalışma sahasını kontrol edin, engel teşkil eden cisimleri (dallar, kayalar vb.) ortadan kaldırın ve tehlike anında uygulayabileceğiniz kaçış yolları belirleyin.** Eğimli zeminde çalışırken özellikle dikkatli olun.
- **Çalışma güvenliği riskini artırabileceğinden, motorlu alet üzerinde herhangi bir değişiklik yapmayın ve arızalı olan motorlu alet kullanmayın.**
- **Yalnızca keskin ve arızasız testere zincirlerini kullanın.** Motorlu aleti çalıştırmadan önce, testere zincirinin doğru bir şekilde gerildiğinden ve zincir yağlama sisteminin yeterince çalıştığından emin olun.
- **Motorlu aleti yalnızca ağaç kesmek için kullanın.** Diğer malzemeleri kesmek, motorlu alete zarar verebilir (bu durumda garanti onarım hakkı geçersizdir).
- **Kesim işleminden önce boşluklardaki tüm çivileri veya diğer metal cisimleri ortadan kaldırın.**
- **Koruyucuları sökülmüş motorlu aleti asla kullanmayın.** Hasarlı koruyucular derhal değiştirilmelidir. Yeterli donanıma sahip olmayan veya yetkisi olmayan kişiler tarafından değiştirilmiş motorlu aleti hiçbir koşulda kullanmamalısınız.
- **Motorlu aleti çalıştırmadan önce, testere zincirinin başka cisimlere temas etmediğinden emin olun.**



Olası kazalardan veya üçüncü şahıslara veya üçüncü şahısların mallarına gelebilecek zararlardan kullanıcı veya alet sahibi sorumludur.

Çalışma sırasında

- **Motorlu aleti yağmurda çalıştırmayın veya yağmur altında bırakmayın.**
- **Daima kişisel koruma gereçleri kullanın:** gözlük veya yüz siperi, kulak koruyucusu, yoğun dokulu giysiler ve tabanı kaymayan sağlam ayakkabılar. Üzerinizde şort veya yazlık ayakkabı varken asla çalışmayın. Düşen ağaçlara veya kesilen dallara karşı koruyucu kask takılmalıdır.
- **Çalışma sahasında başka kişilerin veya hayvanların bulunmasını yasaktır.**
- **Testere zinciri son hıza ulaşana kadar kesime asla başlamayın.**
- **Çalışma sırasında sabit konumu koruyun ve motorlu aleti iki elinizle tutun.** Tutacakların yağlanmasına izin vermeyin ve motorlu aleti asla tek elle çalıştırmayın.
- **Motorlu aleti omuz seviyesinin üzerinde, merdiven üzerinde dururken veya ağaçta otururken çalıştırmayın.**
- **Daima yalnızca bir boşluk üzerinde çalışın.** Sorunu doğru bir biçimde gidermenin tek yolu budur.
- **Motorlu aletin çalışması sırasında testere zinciri kesim parçasına sıkıştırsa motorlu aleti hemen kapatın ve ancak bu adımdan sonra testere zincirinin sıkışma durumunu gidirin.**
- **Uzun süreli kullanımda motorlu aletin fazla ısınmasına izin vermeyin.**
- **Çalışma talimatlarına uyulmaması (kesim ünitesinin bükülmesi veya kesim parçasına sıkışması) sonucu aletin geri tepebileceğini (elektrikli aletin aniden geriye salınım yapması) göz önünde bulundurun.** Geri tepmenin etkilerini azaltmak için aşağıdaki önlemleri alın:

- motorlu aletin çalışması sırasında aleti, iş parçası yüzeyine göre kanırtmamaya çalışın;
- daima motorlu aletin kollarını iki elinizle tutun, böylece motorlu alet için gereken kontrolü sağlayabilirsiniz;
- kesme ünitesinin düzleminde durmayın;
- yalnızca yeteri kadar keskinleştirilmiş ve doğru bir şekilde gerilmiş testere zinciri kullanın;
- kesme ünitesinin arka uç kısmıyla asla kesim yapmayın. Aksi takdirde geri tepme olasılığı azami düzeye çıkar;
- kol olarak çentikli durdurma elemanını **3** kullanın (bkz. şek. 11.2);
- hareket halindeki testere zincirini kesilmiş parçaya yerleştirmeye çalışmayın;
- özellikle yük altındaki ağaç gövdelerini veya dalları keserken kesme kurallarına uyun.



Çalışmadan sonra







- Motorlu alet, ancak motor kapatıldıktan ve testere zinciri tamamen durduktan sonra çalışma sahasından çıkarılabilir.
- Motorlu aletin bazı parçaları (ör. kesme ünitesi vb.) çalışma sırasında fazla ısınır. Bu parçalara, soğumadan temas etmeyin.
- Motorlu aleti nemden korunan ve çocukların erişemeyeceği bir yerde saklayın. Kesme ünitesinin üzerini daima kapatın.

Kılavuzda kullanılan semboller

Kullanım kılavuzunda aşağıdaki semboller kullanılmaktadır. Lütfen anlamlarını unutmayın. Sembollerin doğru yorumlanması, güç aletin doğru ve güvenli kullanımına imkan verecektir.

Sembol	Anlamı
	Şarjlı zincir testere Gri renkle işaretli yerler - yumuşak tutamak (yalıtlı yüzey).
	Seri numarası etiketi: CT ... - model; XX - üretim tarihi; XXXXXXX - seri numarası.
	Tüm güvenlik yönetmeliklerini ve talimatlarını okuyun.
	Şunları kullanın: <ul style="list-style-type: none"> • baret; • koruyucu gözlük; • kulak koruyucusu.
	Toz maskesi takın.

Sembol	Anlamı
	Yoğun dokulu giysiler ve tabanı kaymayan sağlam ayakkabılar giyin.
	Yağmurda veya karda çalışmayın.
	Bataryayı 45°C üzerinde ısıtmayın. Doğrudan güneş ışığına uzun süreli maruz kalmadan koruyun.
	Bataryayı ev tipi çöp kutularına atmayın.
	Bataryayı ateşin içine atmayın.
	Bataryayı yağmurdan koruyun.
	Batarya şarj etme süresi.
	Hareket yönü.
	Dönüş yönü.
	Kilitli.
	Kilidi açık.
	Yasak.
	Zincir gerilimini artırın / azaltın.
	Testere zincirini yağlamak için yağ ilave etme.
	Tehlike bölgesinde bulunmak yasaktır.

Sembol	Anlamı
	Motorlu aletin her iki kolunu daima iki elinizle tutun.
	Motorlu aleti asla tek elle çalıştırmayın.
	Geri tepme durumuna dikkat edin.
III	Koruma sınıfı.
	Dikkat. Önemli.
CE	Ürünün AB yönetmeliklerinin ve uyumlu hale getirilmiş AB standartlarının temel gereksinimleriyle uyumlu olduğunu doğrulayan bir işaret.
	Koruyucu eldivenler giyin.
	Faydalı bilgiler.
	Güç aletini ev tipi çöp kutularına atmayın.

Elektrikli aletin kullanım amacı

Bu motorlu alet, ağaç parçalarını (kütükler, tomruklar ve dallar) kesmek için tasarlanmış olup aynı zamanda ağaç devirmek için de kullanılabilir. Kerestenin hem enine hem de boyuna kesimi için uygundur. Elektrikli alet sadece sağ elini kullanan kullanıcılar için tasarlanmıştır.

Motorlu aletin parçaları

- 1 Testere zinciri *
- 2 Kılavuz çubuğu *
- 3 Çentikli durdurma elemanı
- 4 Fren koruması
- 5 Ön kol
- 6 Kol
- 7 Kilit kapatma düğmesi
- 8 Açma / kapatma anahtarı
- 9 Havalandırma aralıkları
- 10 Yağ deposu kapağı
- 11 Yağ seviyesinin izlenmesi için gözetleme deliği

- 12 Askı kancası
- 13 Somun
- 14 Testere zinciri gerdirme vidası
- 15 Kılavuz çubuğu kapağı
- 16 Kesme ünitesinin koruyucu muhafazası *
- 17 Çok amaçlı İngiliz anahtarı *
- 18 Vida
- 19 Tahrik dişlisi
- 20 Gerdirme pimi
- 21 Saplama
- 22 Pil kilidi *
- 23 Batarya *
- 24 Şarj cihazı *
- 25 Gösterge *
- 26 Şarj cihazı etiketi *
- 27 Pil şarj durumu göstergeleri *
- 28 Pil şarj durumu kontrol düğmesi *

* Aksesuar

Tanımlanan ve şekilleri gösterilen aksesuar kismen teslimat kapsamına dahil değildir.

Elektrikli alet elemanlarını takma ve ayarlama

Elektrikli alet üzerinde herhangi bir iş yapmadan önce pili 23 çıkarın.



Dişliye zarar vermektan kaçınmak için sabitleme öğelerini çok sıkı hazırlamayın.

Ön kol (bkz. şek. 1)

Çalışma sırasında daima ön kolu 5 kullanın. Ön kolu 5 şekil 1'de gösterildiği gibi takın / sökün.

Kesme ünitesinin montajı / demontajı, testere zincirinin gerdirilmesi (bkz. şek. 2-4)



Uzun süreli kullanıldığında kılavuz çubuğu 2 ve testere zinciri 1 fazla ısınabilir; dolayısıyla montaj sırasında koruyucu eldiven giymeniz gerekmektedir. Böylece testere zincirinin bıçak ağzından kaynaklanabilecek yaralanma riski azaltılmış olur.

- Motorlu aleti düz bir zemin üzerine yerleştirin.
- Çok amaçlı İngiliz anahtarı 17 yardımıyla somunu 13 sökün (bkz. şek. 2).
- Kılavuz çubuğu kapağını 15 çıkarın.
- Kılavuz çubuğunu 2 takın ve çok amaçlı İngiliz anahtarı 17 yardımıyla gerdirme vidasını 14 saat yönünün tersine çevirin (böylece testere zinciri 1 daha kolay takılacaktır) (bkz. şek. 3).
- Testere zincirini 1 tahrik dişlisinin 19 etrafına sarın, ardından testere zincirinin 1 tahrik dişlerini kılavuz çubuğunun 2 yuvasına yerleştirin. **Not: testere zinciri 1, bıçak ağzları öne gelecek şekilde takılır (ayrıca motorlu aletin gövdesi üzerindeki işaretlere bakın).**
- Kılavuz çubuğu kapağını 15 takın.
- Somunu 13 saplama 21 üzerine takın ve elinizle hafifçe sıkın.
- Testere zincirinin 1 gerilimini ayarlayın. Kılavuz çubuğunun 2 ön kısmından tutarak (bkz. şek. 4.1) zincir gerdirme vidasını 14 çok amaçlı İngiliz anahtarının 17 tornavidası yardımıyla döndürün (bkz. şek. 4.2). Testere zincirinin 1 gerilimini artırmak için vidayı 14 saat

Türkçe

yönüne çevirin. Testere zincirinin 1 gerilimini azaltmak için ise vidayı 14 saat yönünün tersine çevirin.

- Testere zincirini 1, kılavuz çubuğunun 2 alt kısmına oturana kadar çekin.
- Somunu 13, çok amaçlı İngiliz anahtarıyla 17 sıkarken kılavuz çubuğunun 1 ön kısmından tutmaya devam edin.
- Kesme ünitesini demonte ederken yukarıdaki işlemleri sondan başa doğru tekrar edin.

Testere zinciri gerilimini kontrol etme (bkz. şek. 5)



Elektrikli aleti kullanmadan ve çalıştırmadan önce, testere zincirinin 1 gerilimi daima kontrol edilmeli ve gerekirse gerilim ayarlanmalıdır.

Testere zincirini 1 çalıştırırken aşağıdaki etkenler dikkate alınmalıdır:

- testere zinciri 1 daima doğru bir şekilde gerdirilmiş olması ve yağlama sistemi düzgün çalışmalıdır;
- yeni testere zinciri 1 daha fazla esner, kontrol ve gerilim ayarlama işlemleri daha sık gerçekleştirilmelidir;
- çalışma sırasında, testere zinciri 1 ısınır ve uzar, soğuma sırasında ise kısalır, zincir gerilimini ayarlarken bunu göz önünde bulundurun: testere zincirini 1 sıcakken ayarlamayın.

Aşağıdaki ibareler, testere zincirinin doğru gerdirildiğini gösterir:

- testere zincirini 1 koruma kolu 2 ekseninin ortasından hafifçe çekin ve serbest bırakın. Testere zinciri 2 doğru gerdirildiyse çekili testere zinciri 1 ile kılavuz çubuğu 2 arasındaki azami uzaklık 1-2 mm'dir (bkz. şek. 5.1);
- doğru gerdirilmiş bir testere zinciri 1 gevşek olmamalıdır (bkz. şek. 5.2);
- doğru gerdirilmiş bir testere zinciri 1, elle çekildiğinde kılavuz çubuğu 2 etrafında serbestçe hareket edebilmelidir (bu işlemi yaparken koruyucu eldiven takın, bkz. şek. 5.3). Serbestçe hareket etmiyorsa testere zincirinin 1 gerilimini yukarıda belirtildiği gibi azaltın.

Testere zincirini yağlamak için yağ dolumu yapma (bkz. şek. 6)

- Testere zincirini 1 yağlamak için yağ seviyesine daima dikkat edin (yağ seviyesi "min" işaretinin altında olmalıdır, bkz. şek. 6.2). Gerekirse yağ ekleyin.
- Kapağın 10 çevresindeki alanı bir bezle temizleyin ve kapağı çıkarın (bkz. şek. 6.1).
- Yağı, yağ deposu ağzına dikkatlice dökün. Huni kullanılması tavsiye edilir (bkz. şek. 6.2).
- Kapağı 10 sıkıca kapatın.

Testere yağlama sisteminin işleyişini kontrol etme (bkz. şek. 7)

Testere zinciri 1 yağlama sisteminin çalışması aşağıdaki gibi kontrol edilebilir:

- motorlu aleti açın ve kesme ünitesinin arka ucunu yere serilen bir karton veya kağıt parçasının üzerinde tutun (bkz. şek. 7);
- **Not: Zinciri zemine temas ettirmeyin, yaklaşık 200 mm'lik bir mesafe bırakın.** Bu şekilde hareket etmeyen durumda karton veya kağıt üzerinde fazla yağ izleri ortaya çıkıyorsa zincir yağlama

sistemi düzgün çalışıyor demektir. Yağ deposu dolu olmasına rağmen yağ izi yoksa **CROWN** servis merkeziyle iletişime geçin.

Testere zinciri freninin işleyişini kontrol etme (bkz. şek. 8)

Motorlu alet geri teptiğinde testere zinciri freni devreye girerlidir. Testere zinciri freninin işleyişini kontrol etmek için aşağıdaki adımları gerçekleştirin.

- Motorlu aleti, testere zinciri 1 zemine veya diğer cisimlere temas etmeyecek şekilde yere koyun. Motorlu aletin her iki sapını tutun ve aleti çalıştırın (testere zinciri 1 hareket etmeye başlar). İleri hareket ettirmek için sol elinizle fren korumasına 4 basın (bkz. şek. 8.1) - testere zinciri 1 hemen durmalıdır.
- Testere zinciri freni yukarıda açıklandığı gibi çalışmıyorsa **CROWN** servis merkeziyle iletişime geçin.



Testere zinciri freni hasarlıysa motorlu aleti çalıştırmayın.



Doğru çalışan bir zincir freninin bile bazı durumlarda (ör. kullanıcının düşmesi veya ağaç devrilmesi durumunda, kesme ünitesi zemine paralel olduğu zaman vb.) koruma sağlamayabileceğini daima aklınızda tutun.

Motorlu alet bataryasını şarj etme prosedürü



Elektrikli alet, batarya 23 ve şarj cihazı 24 olmadan tedarik edilebilir. İlk kullanımdan önce, pil 23 tamamen şarj edilmelidir.

Şarj etme işlemi (bkz. şek. 9)

- Batarya kilidini 22 basın ve bataryayı 23 çıkartın (bkz. şek. 9.1).
- Şarj cihazını 24 güç kaynağına bağlayın.
- Bataryayı 23 şarj cihazına 24 yerleştirin (bkz. şek. 9.2).
- Şarj etikten sonra şarj cihazının 24 bağlantısını güç kaynağından kesin.
- Bataryayı 23 şarj cihazından 24 çıkartın ve bataryayı 23 güç aletine takın (bkz. şek. 9.3).

Şarj cihazı göstergeleri (bkz. şek. 10)

Şarj aleti göstergeleri 25 pilin 23 şarj olma işlemi hakkında bilgi verir. 25 göstergelerinin sinyalleri etiket 26 (bkz. şek. 10) üzerinde gösterilmektedir.

- Şek. 10.1 - (yeşil gösterge yandığında ve pil 23 şarj cihazına 24 yerleştirilmediğinde) - şarj cihazı 24 güç şebekesine bağlıdır (şarja hazırdır).
- Şek. 10.2 - (yeşil gösterge yanıp söndüğünde ve pil 23 şarj cihazına 24 yerleştirildiğinde) - pil 23 şarj edilmektedir.
- Şek. 10.3 - (yeşil gösterge yandığında ve pil 23 şarj cihazına 24 yerleştirildiğinde) - pil 23 tam olarak şarj olmuştur.
- Şek. 10.4 - (kırmızı gösterge yandığında ve pil 23 şarj cihazına 24 yerleştirildiğinde) - pilin 23 şarj işlemi uygun olmayan sıcaklıktan dolayı sonlandırılmıştır.

Türkçe

Sıcaklık koşulları normale döndüğünde şarj işlemi devam edecektir.

• Şek. 10.5 - (kırmızı gösterge yanıp söndüğünde ve pil 23 şarj cihazına 24 yerleştirildiğinde) - pilin 23 şarj işlemi kendi arızasından dolayı sonlandırılmıştır. Daha fazla kullanılması yasak olduğu için arızalı pili 23 değiştirin.



Şarj işlemi sırasında pil 23 ve şarj aleti 24 ısınır, bu normal bir işlemdir.

Elektrikli aleti ilk kez çalıştırma

İşe başlamadan önce, aşağıdakileri kontrol ettiğinizden emin olun:

- elektrikli el aletinin tüm parçalarının konumlarının ve kurulumlarının doğru olması;
- elektrikli aletin elemanlarında hasar olmaması;
- zincir testere gerginliği;
- zincir testere yağlama sisteminin doğru çalışıyor olması;
- zincir testere freninin doğru çalışıyor olması.

Elektrikli aleti açma / kapama

Açma:

Elektrikli aleti çalıştırmak için kilit açma düğmesine 7 basın ve bu konumda tutarak açma / kapama düğmesine 8 basın.

Kapama:

Elektrikli aleti kapatmak için, anahtar düğmesini 8 serbest bırakınız.

Motorlu aletin tasarım özellikleri

Sıcaklık koruması (bkz. şek. 11)

Sıcaklık koruma sistemi, aşırı yüklenme sırasında veya pil 23 sıcaklığı 80°C'yi aştığında elektrikli aletin otomatik olarak devre dışı kalmasını sağlar. Sistem, çalışma koşulları ile uyumluluğun olmaması durumunda elektrikli aletin korunmasını garantiler.

Bu koruma sistemi etkinleştirildiğinde, göstergeler 27, şek. 11'de gösterildiği şekilde 3 saniye boyunca yanıp sönecektir.

Aşırı ısınma koruması (bkz. şek. 11)

Motorun aşırı ısınma koruma sistemi, aşırı ısınma durumunda elektrikli aleti otomatik olarak kapatır. Bu durumda elektrikli aleti yeniden çalıştırmadan önce elektrikli aletin soğumasına izin verin.

Bu koruma sistemi etkinleştirildiğinde, göstergeler 27, şek. 11'de gösterildiği şekilde 3 saniye boyunca yanıp sönecektir.

Aşırı yüklenme koruması (bkz. şek. 11)

Motorun aşırı yüklenme koruma sistemi, anormal derecede yüksek akım çekmesine yol açan bir durumda çalıştırıldığında elektrikli aleti otomatik olarak kapatır. Bu koruma sistemi etkinleştirildiğinde, göstergeler 27, şek. 11'de gösterildiği şekilde 3 saniye boyunca yanıp sönecektir.

Aşırı boşalma koruması

Pil 23, aşırı boşalmaya karşı emniyet sistemiyle korunmaktadır. Tamamen boşalma durumunda, elektrikli alet otomatik olarak kapanır. **Dikkat: Pil 23 hasar görebileceğinden, koruma sistemi etkinleştirildiğinde elektrikli aleti çalıştırmaya çalışmayın.**

Pil şarj durumu göstergeleri (bkz. şek. 12)

Düğmenin 28 itilmesiyle beraber göstergeler 27 pilin 23 şarj durumunu gösterir (bkz. şek. 12).

Testere zinciri freni

Gerçek tepme meydana gelirse testere zinciri freni hemen durur.

Elektrikli alet kullanımıyla ilgili öneriler

Temel kurallar

- Kesme işlemini, kesme ünitesinin kesim parçasına sıkışmasını önleyecek şekilde gerçekleştirin (ör. ağaç kesimi sırasında kesilen iş parçasının veya ağaç gövdesinin düşebileceği noktayı göz önünde bulundurun). Sıkışan kesme ünitesini asla, motorlu aleti yeniden çalıştırarak yerinden çıkarmaya çalışmayın. Zinciri serbest bırakmak için kesme tahta takozlar çakın.
- Asla kesme ünitesinin arka ucuyla kesim işlemi yapmayın. Aksi takdirde geri tepme ihtimali önemli ölçüde artar.
- Çalışma sırasında testere zincirinin yere temas etmediğinden emin olun. Aksi takdirde bu durum zincirin çabuk körelmesine yol açar.
- Çalışma sırasında, kesilen iş parçasının üzerinden düşmesini önleyecek şekilde durun (ör. eğimli yerlerde çalışırken kesilen iş parçasının üzerinde olacak şekilde durun, vb.).

Aletin kullanımıyla ilgili genel tavsiyeler (bkz. şek. 13)

- Çalışma sahasını dikkatlice inceleyin: serbestçe hareket etmenizi engelleyebilecek hiçbir şey bulunmalıdır; tüm taşları, ince dalları, sürgünleri vb. kaldırın.
- Motorlu aleti yukarıda belirtildiği gibi açın.
- Motorlu aleti daima iki elinizle sıkıca tutun, sol eliniz ön kolu 5, sağ eliniz diğer kolu 6 tutmalıdır (bkz. şek. 13.1). Sapları daima parmaklarınızla kavrayın. Tek elle çalışmak yasaktır.
- Motorlu aleti vücudunuzun sağ tarafında belirli bir mesafe bırakarak tutun.
- Testere zinciri 1, ağaca temas etmeden önce son hızla çalışmalıdır.
- Çentikli durdurma elemanını 3 kol olarak kullanın (bkz. şek. 13.2). Böylece, çalışma daha kolay gerçekleşecek ve daha güvenli hale gelecektir. Yanlamasına, eğik ve uzunlamasına kesimler yaparken kullanıcı çok dikkatli olmalıdır; çünkü bu durumlarda çentikli durdurma elemanı 3 kullanılamaz.
- Ağaç gövdelerini veya kalın dalları keserken çentikli durdurma elemanını 3 yeniden düzenleyin. Bunun için, motorlu aleti geriye doğru çekerek çentikli durdurma elemanını 3 serbest bırakın ve aşağı konuma getirin. O sırada kesme ünitesini kesme parçasından başka bir yöne doğrultmayın.
- Motorlu alete fazla basınç uygulamayın. Motorlu aletin çalışması için yeterli bir süre bekleyin. Testere

zinciri 1 fazla yük nedeniyle yavaşlamadığında ideal kesim sonuçları sağlanabilir.

- Motorlu aleti, asla kollarınızı gerekerek çalıştırmayın.
- Kesme işleminin son aşamasında dikkatli olun. Kesilen parçalar yerçekimi kuvveti nedeniyle yere düşerek kullanıcı için yaralanma tehlikesi oluşturabilir.
- Motorlu aleti yalnızca testere zinciri 1 çalışırken kesme parçasından başka bir yöne doğrultun.

Kütük kesme (bkz. şek. 14)

- Kütüğü şekil 14'te gösterildiği gibi destekler üzerine yerleştirin (veya özel bir testere tezgahı kullanın). Kesilen iş parçası, kesme ünitesini sıkıştırmadan serbestçe aşağı düşmelidir.
- Kısa iş parçalarını keserken bu parçalar iyice sabitlenmelidir (ör. braketler yardımıyla).



Yığın halinde olan veya yere serilmiş kütükleri asla kesmeyin. Aksi takdirde geri tepme riski büyük ölçüde artar.

Mekanik basınç altındaki ağacı kesme (bkz. şek. 15)

Mekanik basınç altında kalan ve testere kesimiyle serbest kalabilen dallar, ağaçlar veya ahşap malzemeler, kesinlikle öngörülemeyen bir tepki verir ve ciddi ve hatta ölümcül yaralanmalara neden olur. Bu tür durumlarda özellikle dikkatli olun.



Söz konusu çalışmalar, yalnızca eğitilmiş ve becerikli uzmanlar tarafından gerçekleştirilebilir.

- Çalışma parçası her iki uçtan destekleniyorsa (bkz. şek. 15.1) öncelikle yukarıdan (A) itibaren kalınlığın 1/3'ü kadar bir kesik oluşturulmalıdır. Ardından, ahşabın yarılmasını ve motorlu alete ait kesme ünitesinin sıkışmasını önlemek için iş parçası aynı yerde aşağıdan (B) itibaren kesilmelidir.
- İş parçası desteğe yalnızca bir uçtan temas ediyorsa (bkz. şek. 15.2) öncelikle aşağıdan (C) kalınlığın 1/3'ü kadar bir kesik oluşturulmalı ve ardından aynı yerde yukarıdan (D) itibaren tamamen kesilmelidir. Böylece ahşabın yarılması ve motorlu alete ait kesme ünitesinin sıkışması önenebilir.

Ağaçları devirme işlemi (bkz. şek. 16-17)

- Başınızı düşen çalılardan korumak için daima koruyucu bir kask takın.
- Motorlu alet, yalnızca gövde çapı aletin kesme ünitesinin uzunluğundan daha kısa olan ağaçları kesmek için kullanılabilir. Daha kalın ağaçları devirme işlemi uzmanlar tarafından gerçekleştirilmelidir.
- Çalışma sahasına başka kişilerin veya hayvanların girmesini engellemek için çalışma sahasının etrafını çitle çevirin.
- Ağacın devirme yönünü önceden belirleyin. Bu faktör, gövdenin eğiminden ve eğriliğinden, dalların yoğunluğundan ve üzerlerinde yatan karın olası ağırlığından, rüzgarın yönünden, gövdede oluşan hasarlardan veya çürümeden etkilenir. Devrilen bir ağacın örneğin elektrik hatlarına, evlere, araçlara vb. düşmesini önlemek büyük önem taşır.
- Güvenli ve engelsiz kaçış yolları düşünün ve gerekirse bu yolları temizleyin (bkz. şek. 16). Şek. 16, güvenli kaçış alanları E harfi ile, tehlikeli alanlar F harfi ile, düşme yönü siyah ok ile işaretlenmiştir. **Not: Ağaç devrilirken tehlikeli F bölgesinde bulunmak kesinlikle yasaktır, bu durum kullanıcının ciddi şekilde yaralanmasına ve hatta ölümüne neden olabilir.**

likle yasaktır, bu durum kullanıcının ciddi şekilde yaralanmasına ve hatta ölümüne neden olabilir.

- Ağacın altındaki sürgünleri çıkarın, ağaç gövdesinin alt kısmını küçük dallardan temizleyin.
- Esas kesik (G-H) (bkz. şek. 17.1) ağacın devrilme yönünde olmalıdır. Önce, eğimli bir kesik (G) (45°'den az olmayan bir eğim açısında) ve ardından yatay bir kesik (H) oluşturun. Kesme derinliği (G-H) ağaç çapının yaklaşık olarak 1/3'üne eşit olmalıdır.
- Daha sonra, gövdenin karşı tarafında, kesimin (H) yaklaşık 50 mm yukarisından başlayarak yatay bir kesik (I) oluşturun (bkz. şek. 17.2).



Not: Kesik (I), diğer kesime (G-H) paralel olmalıdır (bkz. şek. 17.1-17.2). Kesik asla ağacın tüm gövdesinden geçmemelidir!

- Kesik (I) ile kesik (GH) arasındaki mesafe ağaç gövde çapının yaklaşık onda birine eşit olmalıdır. Ağaç devrilmeye başlarsa, kesme ünitesini derhal kesikten çıkarın ve güvenli bir yöne doğru bırakın (bkz. şek. 17.1).
- Kesikten (I) sonra ağaç devrilmezse yatay kesime (I) bir kama çakılarak ağaç devrilmeye başlanmalıdır.
- Ağaç düşmeye başladığında derhal güvenli bir yöne doğru hızlıca uzaklaşın (bkz. şek. 17.2). Düşen ve kırılan dallara ve sürgünlere dikkat edin.



Not: Kesilen ağaç, diğer ağacın üzerine düşerek durdurulursa ağacı serbest bırakırken büyük dikkat gösterin. Son dercede tehlikeli olduğundan asılı kalan ağacın altında çalışmayın, devrilen ağacı destekleyen dalları ve ince dalları kesmeyin. Bir vinç kullanın veya yardım için uzman kişilerle iletişime geçin.

- Devrilen bir ağaç üzerindeki dalları kesmek oldukça karmaşık bir iştir. Uygun becerilere sahip değilseniz yardım için uzman bir kişiyle iletişime geçin.
- Devrilen bir ağaç üzerindeki dalları keserken yukarıdaki tüm güvenlik kurallarına uyun.
- Devrilen bir ağaç gövdesinin üstündenyeğin dalları kesme kalkışmayın.
- Devrilen ağaç gövdesinin dayandığı dalları kesmeyin.

Elektrikli aletin bakımı / koruyucu önlemler

Elektrikli alet üzerinde herhangi bir iş yapmadan önce pili 23 çıkartın.

Batarya bakım talimatı

- Batarya 23 tam olarak bitmeden zamanında şarj edin. Düşük güçte çalışmayı durdurun ve derhal şarj edin.
- Batarya 23 dolu olduğunda aşırı şarj etmeyin. Aksi halde dayanım ömrünü kısaltacaktır.
- Bataryayı 23 10°C ila 40°C (50°F ila 104°F) oda sıcaklığında şarj edin.
- Bataryayı 23 uzun süreli çalışmadığında her 6 ayda bir şarj edin.
- Yıpranmış bataryaları zamanında yenisiyle değiştirin. İmalatta azalma veya motorlu aletin şarj etme sonrasında önemli oranda daha kısa çalışma süresi, bataryanın 23 yaşlandığını ve değiştirme ihtiyacını

gösterir. Çalışmalar 0°C'nin altında gerçekleştiriliyorsa, bataryanın **23** daha hızlı boşalacağı dikkate alınmalıdır.

- Kullanım olmadan uzun süreli depolama durumunda, pilin **23** oda sıcaklığında depolanması önerilir, % 50'ye kadar şarj edilmelidir.

Motorlu aletin temizlenmesi

Motorlu aletin gövdesini talaş ve tahta artıklarından arındırın ve havalandırma aralıklarını iyice temizleyin. Havalandırma aralıklarından **9** basınçlı hava üfleyin. Motorlu aleti temizlemek için yakıcı maddeler veya çözücüler kullanmayın. Kolların yağlanması izin vermemeyin.

Kesme ünitesini temizleme



Testere zinciri 1 üzerinde çalışırken koruyucu eldiven giyin.

- Motorlu aletin kesme ünitesini yukarıda belirttiği gibi sökün.
- Testere zincirini **1** kılavuz çubuğundan **2** çıkarın.
- Testere zincirinde **1** ve kılavuz çubuğunda **2** bulunan talaş ve küçük odun yongalarını fırça ile temizleyin.
- Korozyona karşı korumak için testere zincirini **1** ve kılavuz çubuğunu **2** yağlayın.
- Motorlu aleti yakında kullanmayı planlıyorsanız kesme ünitesini yukarıda belirtildiği gibi takın. Motorlu aletin kesme ünitesi üzerine koruyucu muhafaza **16** yerleştirin.
- Motorlu aleti uzun bir süre kullanmamayı planlıyorsanız aletin kesme ünitesini takmayın. Kılavuz çubuğunu **2** ve testere zincirini **1** yağlı bir kağıt içine sarın ve nemden korunan ve çocukların ulaşamayacağı bir yerde saklayın.

Testere zinciri durum kontrolü

Testere zincirinin **1** durumunu düzenli olarak kontrol edin. Motorlu aletin çalışması sırasında testere zinciri **1** aşağıdaki durumlarda körelecektir:

- çok ince toz oluşursa;
- alete güçlü bir şekilde baskı uygulamak gerekirse;
- aletin titreşimi artarsa;
- artan yakıt tüketimi gözlenirse.

Kör testere zincirini **1** çalıştırmak yasaktır. Zincir ya keskinleştirilmeli ya da yenisiyle değiştirilmelidir.

Kılavuz çubuğu durum kontrolü (bkz. şek. 18)

Kılavuz çubuğunun **2** durumunu düzenli olarak kontrol edin.

- Kılavuz çubuğu **2** oyuğunun aşınma durumunu kontrol edin. Kılavuz çubuğu **2** oyuğunun genişliği, testere zincirinin **1** tahrik dişlerinin kalınlığına uygun olmalıdır ve oyuğun duvarları dikey olmalıdır (bkz. şek. 18.1). Oyuğu aşınmış kılavuz çubuğu **2** (bkz. şek. 18.2) değiştirilmelidir.
- Kılavuz çubuğunun **2** yan yüzeylerindeki pürüzlü kenarlar düz bir eğeyle giderilmelidir (bkz. şek. 18.3).

• Kılavuz çubuğunun **2** eşit şekilde aşınmasını sağlamak için her 8 saatlik çalışmadan sonra ters çevirin.

Tahrik dişlisi durum kontrolü

- Tahrik dişlisinin **19** durumunu düzenli olarak kontrol edin. Tahrik dişlisi **19** çatlamış veya pürüzlü veya 0,5 mm'den fazla aşınmış dişleri bulunuyorsa dişliyi değiştirin. **CROWN** servis merkeziyle iletişime geçin.
- Tahrik dişlisi **19** değiştirildikten sonra üzerine yalnızca yeni testere zinciri **1** takılmalıdır.

Satış sonrası ve uygulama hizmetleri

Satış sonrası hizmetlerimiz ürününüzün bakım ve tamininin yanı sıra yedek parçalar konusunda da sorularınıza yanıt vermektedir. Servis merkezleri, parça diyagramları ve yedek parçalar hakkındaki bilgiler de www.crown-tools.com adresinde mevcuttur.

Güç aletlerinin nakliyesi

- Nakliye sırasında ambalaj üzerine kesinlikle herhangi bir mekanik darbe gelmemelidir.
- Boşaltma / yükleme sırasında, ambalajı sıkıştırma prensibiyle çalışan herhangi bir türde teknolojinin kullanılmasına izin verilmez.

Li-Ion bataryalar

İçinde bulunan Li-Ion bataryalar Tehlikeli Maddeler Yönetmeliğinin gereksinimlerine tabidir. Kullanıcı ilave gereksinimlere gerek olmadan bataryaların karayoluyla nakliyesini yapabilir.

Üçüncü şahıslar (ör. hava nakliyesi veya nakliye şirketi) tarafından nakliyesi yapılırken, paketleme ve etiketlemeyle ilgili özel gereksinimlere uyulmalıdır. Nakliyesi yapılacak ürünün hazırlanması için tehlikeli maddeler hakkında bir uzmana danışılması gerekir.

Bataryaları muhafazası hasarlı olmadığında sevk edin. Açıkta yerleri bantlayın veya maskeleyin, bataryayı ambalajın içinde hareket edemeyecek şekilde paketlen. Daha detaylı ulusal yönetmeliklere de lütfen olabildiğince uyun.

Çevresel koruma



Çöp tasfiyesi yerine hammadde kazanımı.

Çevre ile dost geri dönüşüm işlemi için motorlu alet, aksesuarları ve paketleme malzemeleri ayrılmalıdır.

Değişik malzemenin tam olarak ayrılıp, yeniden değerlendirme işlemine sokulabilmesi için, plastik parçalar işaretlenmiştir.

Bu kullanım talimatı da, klor kullanılmadan ağartılmış, yeniden dönüşümlü kâğıda basılmıştır.

İmalatçı, ürün üzerinde değişiklik yapma hakkını saklı tutar.

Türkçe

Dane techniczne elektronarzędzia

Akumulatorowa piła łańcuchowa		CT29006HX
Kod elektronarzędzia		690718
Napięcie znamionowe	[V]	20 *
Prędkość znamionowa	[min ⁻¹]	4200
Prędkość łańcucha tnącego	[m/s]	7,9
Pojemność zbiornika oleju (do smarowania łańcucha tnącego)	[ml]	115
Długość prowadnicy łańcucha	[mm] [cale]	254 10"
Parametry łańcucha tnącego (podziałka łańcucha / grubość zębów napędowych łańcucha)	[mm] [cale]	9,525 / 6,35 3/8" / 1/4"
Waga (bez zespołu tnącego)	[kg] [funty]	2,8 6.17
Klasa bezpieczeństwa		III
Ciężenie akustyczne	[dB(A)]	—
Moc akustyczna	[dB(A)]	—
Obciążenie wibracjami	[m/s ²]	—

* Maksymalne napięcie początkowe akumulatora (mierzone bez obciążenia) wynosi 20 Voltów. Napięcie nominalne wynosi 18 Voltów.

Informacja dot. hałasu



Zawsze używaj ochronnika słuchu, jeżeli ciśnienie akustyczne przewyższa 85 dB(A).

CE Deklaracja zgodności

Oświadczamy z pełną odpowiedzialnością, że produkt przedstawiony w rozdziale "Dane techniczne elektronarzędzia" odpowiada wymaganiom następujących dyrektyw: 2006/42/EC wraz ze zmianami oraz następujących norm:

EN 62841-1:2015+AC:2015

EN 62841-4-1:2020.

Menedżer
certyfikacji

Wu Cunzhen

Merit Link International AG
Stabio, Szwajcaria, 01.03.2023

Ogólne zasady bezpieczeństwa



OSTRZEŻENIE! Użytkownik powinien zapoznać się z ostrzeżeniami dotyczącymi bezpieczeństwa, instrukcjami, ilustracjami oraz danymi technicznymi dostarczonymi razem z elektronarzędziem. Nieprzestrzeganie instrukcji i ostrzeżeń może skutkować porażeniem prądem elektrycznym, pożarem i / lub poważnymi obrażeniami.

Wszystkie ostrzeżenia i instrukcje zachować do użytku w przyszłości.

Określenie "elektronarzędzie" w ostrzeżeniach dotyczy Twojego narzędzia (przewodowego) zasilanego z sieci elektrycznej lub narzędzia (bezprowadowego) zasilanego z akumulatora.

Bezpieczeństwo w miejscu pracy

- **Zapewnić czystość i dobre oświetlenie w miejscu pracy.** Zagrażone lub nieoświetlone miejsca są przyczyną wypadków.
- **Nie używać elektronarzędzi w atmosferze wybuchowej, jak obecność palnych cieczy, gazów lub pyłów.** Elektronarzędzie wytwarza iskry, które mogą spowodować zapłon pyłów lub oparów.
- **Podczas pracy elektronarzędziem utrzymywać z dala dzieci i postronnych obserwatorów.** Odwrócenie uwagi może spowodować utratę kontroli nad narzędziem.



OSTRZEŻENIE - Aby zmniejszyć ryzyko zranienia, użytkownik musi przeczytać instrukcję obsługi!

Bezpieczeństwo elektryczne

- **Wtyczka przewodu zasilania elektronarzędzia musi pasować do gniazda. Nigdy nie przerabiać w żaden sposób wtyczki. Nie używać wtyczek przejściowych do uzmiemianych elektronarzędzi.** Nieprzerabiane wtyczki pasujące do gniazda zmniejszają ryzyko porażenia prądem elektrycznym.
- **Unikać kontaktu ciała z uzmiemianymi powierzchniami, jak rury, grzejniki, kuchenki i lodówki.** Uziemione ciało zwiększa ryzyko porażenia prądem elektrycznym.
- **Nie narażać elektronarzędzia na działanie deszczu lub wilgoci.** Woda w elektronarzędziu zwiększa ryzyko porażenia prądem elektrycznym.
- **Nie uszkodzić przewodu zasilania. Nigdy nie używać przewodu zasilania do zawieszania, ciągnięcia lub wyłączania elektronarzędzia.** Trzymać przewód z dala od źródeł ciepła, olejem, ostrych krawędzi lub wirujących części. Uszkodzony lub poplątany przewód zwiększa ryzyko porażenia prądem elektrycznym.
- **Podczas używania elektronarzędzia na zewnątrz domu stosować przedłużacze przystosowane do użytku na zewnątrz.** Używanie przewodów przystosowanych do pracy na zewnątrz zmniejsza ryzyko porażenia prądem elektrycznym.
- **W przypadku, gdy używanie elektronarzędzia w środowisku wilgotnym jest nieuniknione, jako ochronę przed napięciem zasilania należy stosować urządzenie różnicowo prąd owe (RCD).** Zastosowanie RCD zmniejsza ryzyko porażenia prądem elektrycznym. UWAGA! Termin "urządzenie różnicowoprądowe (RCD)" można zastąpić terminem "wyłącznik prądu ziemnozwarciowego (GFCI)" lub "wyłącznik prądu upływowego (ELCB)".
- **Ostrzeżenie!** Nigdy nie dotykaj metalowych powierzchni na przekładni, ostionie, obudowie, ponieważ w przypadku awarii części te mogą znaleźć się pod napięciem i spowodować porażenie prądem elektrycznym.

Bezpieczeństwo użytkownika

- **Zawsze zachowywać czujność, patrzeć, co się robi i kierować się zdrowym rozsądkiem podczas używania elektronarzędzia. Nie używać elektronarzędzia, jeśli użytkownik jest zmęczony, pod wpływem narkotyków, alkoholu lub leków.** Moment nieuwagi podczas pracy elektronarzędziem może spowodować poważne obrażenia użytkownika.
- **Stosować środki ochrony indywidualnej. Zawsze nosić okulary ochronne.** Środki ochrony indywidualnej takie, jak maski przeciwpyłowe, bezpoślizgowe obuwie ochronne, kask lub nauszki przeciwhałasowe stosowane odpowiednio do sytuacji zmniejszają ryzyko obrażenia użytkownika.
- **Zapobiegać przypadkowemu uruchomieniu elektronarzędzia. Przed podłączeniem do gniazda zasilania i / lub akumulatora, podnoszeniem lub przenoszeniem elektronarzędzia upewnić się, że wyłącznik znajduje się w położeniu wyłączonym "OFF".** Przenoszenie elektronarzędzia z palcem na wyłączniku lub zasilanie elektronarzędzia z wyłącznikiem w położeniu włączonym "ON" może być przyczyną poważnego wypadku.
- **Przed uruchomieniem elektronarzędzia usunąć klucze służące do regulacji narzędzia. Klucz zało-**

żony na wirującą część elektronarzędzia może spowodować poważne obrażenia osób.

- **Podczas pracy nie przechylać się nadmiernie. Zawsze zachowywać prawidłowe ustawienie stóp i równowagę.** Zapewni to lepsze panowanie nad elektronarzędziem w niespodziewanych sytuacjach.
- **Ubierać się odpowiednio. Nie nosić luźnych ubrań lub biżuterii. Utrzymywać włosy, odzież i rękawice z dala od wirujących części.** Luźna odzież, biżuteria lub długie włosy mogą zostać wciągnięte przez poruszające się części narzędzia.
- **Jeżeli narzędzia są dostosowane do podłączenia urządzeń wyciągających i zbierających pyły, zapewnić, aby zostały podłączone i prawidłowo używane.** Używanie urządzeń do zbierania pyłów może zmniejszyć zagrożenia związane z obecnością pyłów.
- **Nie pozwól, aby doświadczenie zdobyte w wyniku częstego używania narzędzi wprowadziło Cię w stan samozadowolenia i lekceważenia zasad bezpieczeństwa.** Nieostrożne działanie może spowodować poważne obrażenia w ciągu ułamka sekundy.
- **Ostrzeżenie!** Elektronarzędzia wytwarzają podczas pracy pole elektromagnetyczne. Pole to może w pewnych warunkach zakłócać działanie pasywnych lub aktywnych implantów medycznych. Aby zredukować ryzyko poważnych lub śmiertelnych obrażeń, radzimy osobom z implantami medycznymi skonsultować się z lekarzem lub producentem implantu przed użyciem tego elektronarzędzia.

Używanie i konserwowanie elektronarzędzia

- Osoby o obniżonych zdolnościach psychofizycznych lub mentalnych oraz dzieci nie mogą używać elektronarzędzia, jeśli nie są nadzorowane lub poinstruowane o obsłudze elektronarzędzia przez osoby odpowiedzialne za ich bezpieczeństwo.
- **Nie przeciążać elektronarzędzia. Używać elektronarzędzia prawidłowego do danego zastosowania.** Prawidłowo dobrane elektronarzędzie wykona pracę lepiej, bezpieczniej i z szybkością, do jakiej zostało zaprojektowane.
- **Nie używać elektronarzędzia, jeśli jego wyłącznik nie działa prawidłowo.** Każde elektronarzędzie, którego nie można kontrolować wyłącznikiem, jest niebezpieczne i musi być naprawione.
- **Przed rozpoczęciem wykonywania jakichkolwiek regulacji, wymiany wyposażenia lub przed odstawieniem elektronarzędzia odłączyć przewód zasilania i / lub akumulator od elektronarzędzia.** Takie zapobiegawcze środki bezpieczeństwa zmniejszają ryzyko przypadkowego uruchomienia elektronarzędzia.
- **Przechowywać elektronarzędzie w miejscu niedostępnym dla dzieci i nie pozwolić, aby osoby niezaznajomione z elektronarzędziem lub instrukcją obsługi używały go.** Elektronarzędzia w rękach nieprzeszkolonych użytkowników są niebezpiecznymi urządzeniami.
- **Konserwować elektronarzędzia. Sprawdzać, czy części ruchome nie są zakleszczone lub przesunięte względem osi, czy nie ma pęknięć lub innych objawów, które mogą zakłócać prawidłowe działanie elektronarzędzia.** Niekonserwowane elektronarzędzia są przyczyną wielu wypadków.
- **Zapewnić, aby narzędzia tnące były ostre i czyste.** Prawidłowo konserwowane narzędzia tnące z ostrymi krawędziami tnącymi rzadziej zakleszczają się i łatwiej jest nimi operować.

- **Używać elektronarzędzia, wyposażenia, wiertła itd. zgodnie z niniejszymi instrukcjami, z uwzględnieniem warunków i typu wykonywanej pracy.** Używanie elektronarzędzia do prac innych niż te, do jakich zostało zaprojektowane, może doprowadzić do powstania niebezpiecznych sytuacji.
- **Uchwyty i powierzchnie trzymania elektronarzędzia utrzymywać suche, czyste i pozbawione oleju lub smaru.** Śliskie uchwyty i powierzchnie trzymania uniemożliwiają bezpieczne operowanie i panowanie nad narzędziem w niespodziewanych sytuacjach.
- **Należy pamiętać, aby podczas używania elektronarzędzia prawidłowo trzymać dodatkowy uchwyt, który bardzo pomaga w operowaniu elektronarzędziem.** Prawidłowe trzymanie elektronarzędzia zmniejsza ryzyko wypadków lub obrażeń.

Używanie i konserwacja narzędzia akumulatorowego

- **Ładować akumulator tylko ładowarką określoną przez producenta.** Ładowarka odpowiednia dla jakiegoś typu akumulatora może stwarzać ryzyko pożaru, gdy jest używana do ładowania akumulatora innego typu.
- **Używać elektronarzędzi tylko z akumulatorami przeznaczonymi do tych narzędzi.** Używanie innych akumulatorów może stwarzać ryzyko zranienia i pożaru.
- **Gdy akumulator nie jest używany, przechowywać go z dala od różnych przedmiotów metalowych, jak spinacze do papieru, monety, klucze, gwoździe, śruby lub inne małe przedmioty metalowe, które mogą spowodować zwarcie między zaciskami akumulatora.** Zwarcie zacisków akumulatora może spowodować oparzenia lub pożar.
- **W warunkach nieprawidłowego użytkowania, z akumulatora może wytrysnąć płyn - unikać kontaktu z nim.** W przypadku kontaktu, przepłukać miejsce kontaktu wodą. Jeżeli płyn z akumulatora dostanie się do oczu, skorzystać z pomocy lekarza. Płyn, który wydostał się z akumulatora może spowodować podrażnienia lub oparzenia.
- **Zapobiegać przypadkowemu włączeniu.** Przed włożeniem akumulatora upewnić się, że wyłącznik narzędzia znajduje się w położeniu OFF (wyłączony). Przenoszenie elektronarzędzia z palcem na wyłączniku lub wkładanie akumulatora do elektronarzędzia z wyłącznikiem w położeniu ON (włączony) może doprowadzić do wypadku.
- **Nie otwierać akumulatora.** Niebezpieczeństwo spowodowania zwarcia.
- **W przypadku uszkodzenia lub nieprawidłowego używania akumulatora mogą z niego wydobywać się opary.** W przypadku złego samopoczucia, wyjść na świeże powietrze i zasięgnąć pomocy lekarza. Opary mogą podrażnić układ oddechowy.
- **W przypadku uszkodzenia akumulatora może się z niego wylać płyn i wejść w kontakt z sąsiednimi komponentami.** Sprawdzić każdą zalaną część. Oczyszczyć ją lub wymienić, jeśli trzeba.
- **Chronić akumulator przed działaniem źródeł ciepła, również przed ciągłym działaniem promieni słonecznych i obecnością ognia.** Ponieważ mogą one być przyczyną wybuchu.

- **Chronić ładowarkę akumulatora przed deszczem i wilgocią.** Dostanie się wody do wnętrza ładowarki stwarza ryzyko porażenia prądem elektrycznym.
- **Nie ładować innych akumulatorów.** Ta ładowarka przeznaczona jest do ładowania tylko akumulatorów litowo-jonowych w danym zakresie napięcia. Ładowanie innych akumulatorów może być przyczyną pożaru i wybuchu.
- **Utrzymywać ładowarkę w czystości.** Zabrudzenia stwarzają ryzyko porażenia prądem elektrycznym.
- **Przed użyciem sprawdzić stan ładowarki, jej przewód zasilania i wtyk. W przypadku stwierdzenia uszkodzeń, nie używać ładowarki. Nie otwierać ładowarki samemu, oddawać ją do naprawy tylko w wykwalifikowanym serwisie używającym oryginalnych części.** Uszkodzone ładowarki, przewody i wtyki zwiększają ryzyko porażenia prądem elektrycznym.
- **Nie używać ładowarki akumulatora na powierzchniach łatwopalnych (np. papier, tkaniny, etc.) lub w łatwopalnym środowisku.** Ładowarka podczas pracy nagrzewa się i istnieje ryzyko spowodowania pożaru.

Serwis

- **Elektronarzędzie musi być serwisowane przez osobę wykwalifikowaną i z użyciem tylko identycznych części zamiennych.** Zapewni to zachowanie bezpieczeństwa działania elektronarzędzia.
- **Przestrzegać instrukcji dotyczących smarowania i wymiany wyposażenia.**

Zalecenia bezpieczeństwa podczas pracy elektronarzędziem



Uwaga! Nieprzestrzeganie podanych poniżej zasad może doprowadzić do pożaru, poważnych obrażeń a nawet śmierci użytkownika.

Przed rozpoczęciem pracy

- Elektronarzędzie może być używane tylko przez osobę należycie zaznajomioną z eksploatacją i konserwacją oraz zdolną do wykazania się umiejętnością prawidłowego posługiwania się narzędziem.
- Używanie elektronarzędzia przez dzieci lub nastolatków jest kategorię zabronione.
- Nie używać elektronarzędzia podczas złej pogody. Gęsta mgła, silny wiatr, deszcz i śnieg stwarzają dodatkowe zagrożenia podczas używania elektronarzędzia (upadek na śliskim gruncie, nieprzewidziany kierunek padania drzewa itp.).
- Przed rozpoczęciem użytkowania elektronarzędzia sprawdzić miejsce pracy, usunąć przeszkadzające objekty (gałęzie, kamienie itp.) i zaplanować drogi ucieczki w przypadku niebezpieczeństwa. Zachować szczególną ostrożność podczas pracy na pochyłościach.
- Nie modyfikować elektronarzędzia i nie używać uszkodzonego elektronarzędzia, ponieważ spowoduje to obniżenie poziomu bezpieczeństwa podczas pracy.
- Używać tylko ostrych, nieszkodzonych łańcuchów tnących. Przed rozpoczęciem pracy elektronarzędziem upewnić się, że łańcuch jest odpowiednio naciągnięty i system smarowania łańcucha pracuje prawidłowo.



OSTRZEŻENIE! Przeczytać wszystkie instrukcje i ostrzeżenia dotyczące bezpieczeństwa.

- Używać elektronarzędzia tylko do piłowania drewna. Piłowanie innych materiałów może uszkodzić elektronarzędzie (w takim przypadku traci się prawo do naprawy w ramach gwarancji).
- Przed rozpoczęciem piłowania usunąć z piłowanego materiału wszystkie elementy metalowe.
- Nigdy nie używać elektronarzędzia ze zdemonstrowanymi osłonami. Uszkodzone osłony należy natychmiast wymienić. W żadnych okolicznościach nie używać elektronarzędzia, które jest nieprawidłowo wyposażone lub zostało zmodyfikowane bez zezwolenia.
- Przed uruchomieniem elektronarzędzia upewnić się, że łańcuch tnący nie dotyka innych przedmiotów.



Użytkownik lub właściciel elektronarzędzia ponosi odpowiedzialność prawną za możliwe wypadki lub szkody wyrządzone osobom trzecim lub ich własności.

Podczas pracy

- Nie używać elektronarzędzia podczas deszczu i nie pozostawiać go na deszczu.
- Zawsze stosować środki ochrony indywidualnej: okulary lub osłonę twarzy, ochronniki słuchu, ubrania z grubej tkaniny, wytrzymałe obuwie z antypoślizgowymi podeszwami. Nigdy nie pracować w krótkich spodniach lub sandałach. Podczas wycinania drzew lub obcinania gałęzi nosić kask ochronny.
- Obecność innych osób lub zwierząt w miejscu pracy jest zabroniona.
- Nigdy nie rozpoczynać piłowania do momentu aż łańcuch tnący osiągnie pełną prędkość.
- Podczas pracy zachowywać stabilną pozycję i trzymać elektronarzędzie obiema rękami. Nie dopuścić, aby uchwyty piły były zaolejone i nigdy nie operować elektronarzędziem jedną ręką.
- Podczas stania na drabinie lub siedzenia na drzewie nie operować elektronarzędziem powyżej poziomu ramion.
- Zawsze ciąć tylko jeden kawałek materiału - tylko wtedy można go pewnie zamocować.
- Jeżeli łańcuch zablokuje się w rzazie podczas pracy elektronarzędziem, wyłączyć natychmiast elektronarzędzie i dopiero wtedy usunąć przyczynę zablokowania się łańcucha.
- Nie dopuszczać do przegrzania się elektronarzędzia podczas używania go przez dłuższy czas.
- Należy pamiętać o zjawisku odbicia (gwałtowne odrzucenie elektronarzędzia do tyłu lub w górę), które może być spowodowane przez nieprzestrzeganie zasad użytkowania (przekręcenie lub zablokowanie w rzazie zespołu tnącego). Aby zmniejszyć zjawisko odbicia, przestrzegać następujących zasad ostrożności:
 - starać się nie przekręcać elektronarzędzia względem powierzchni ciętego materiału podczas pracy elektronarzędziem;
 - zawsze trzymać oba uchwyty elektronarzędzia obiema rękami, zapewni to kontrolowanie elektronarzędzia;
 - nie stać w płaszczyźnie zespołu tnącego;
 - używać tylko dobrze naostrzonego i prawidłowo napiętego łańcucha;
 - nigdy nie piłować końcem zespołu tnącego, ponieważ wtedy prawdopodobieństwo wystąpienia odbicia jest maksymalne;
 - używać zderzaka zębatego 3 jako dźwigni zawsze, gdy jest to możliwe (patrz rys. 11.2);
 - nie próbować wsuwać biegnącego łańcucha w zrobiony poprzednio rzaz;

- przestrzegać zasad piłowania, zwłaszcza podczas piłowania pni drzew lub zwisających gałęzi.

Po zakończeniu pracy

- Elektronarzędzie można usuwać z miejsca pracy tylko po wyłączeniu silnika i całkowitym zatrzymaniu się łańcucha.
- Niektóre elementy elektronarzędzia (np.: zespół tnący itp.) podczas pracy stają się gorące - nie dotykać ich aż ostygną.
- Przechowywać elektronarzędzie w miejscu suchym i niedostępnym dla dzieci, zawsze zakrywać zespół tnący.

Symbole stosowane w instrukcji

Należy zapamiętać znaczenie następujących symboli stosowanych w instrukcji obsługi. Poprawna interpretacja symboli pozwoli na właściwe i bezpieczne użycie elektronarzędzia.

Symbol	Znaczenie
	Akumulatorowa piła łańcuchowa Sekcje szare - miękki uchwyt (z izolowaną powierzchnią).
	Naklejka z numerem seryjnym: CT ... - model; XX - data produkcji; XXXXXXX - numer seryjny.
	Należy przeczytać wszystkie instrukcje dotyczące bezpieczeństwa.
	Używać: • kasku ochronnego; • okularów ochronnych; • ochronników słuchu.
	Nosić maskę przeciwpyłową.
	Zakładać ubranie z grubej tkaniny oraz wytrzymałe obuwie z antypoślizgowymi podeszwami.
	Nie pracować podczas opadów deszczu lub śniegu.
	Nie ogrzewać baterii powyżej temperatury 45°C. Nie wystawiać jej na bezpośrednie działanie promieni słonecznych.

Symbol	Znaczenie
	Nie wyrzucać baterii do śmieci domowych.
	Nie wrzucać baterii do ognia.
	Chronić baterię przed deszczem.
	Czas ładowania baterii.
	Kierunek ruchu.
	Kierunek obrotów.
	Zablokowany.
	Odblokowany.
	Zabronione.
	Zwiększanie / zmniejszanie naciągu łańcucha.
	Uzupełnianie oleju do smarowania łańcucha.
	Zakaz przebywania w strefie niebezpiecznej.
	Zawsze trzymać oba uchwyty elektronarzędzia obiema rękami.
	Nigdy nie operować elektronarzędziem jedną ręką.
	Pamiętać o zjawisku odbicia.

Symbol	Znaczenie
III	Klasa ochrony.
	Uwaga. Ważne.
CE	Znak oznaczający, że produkt jest zgodny z podstawowymi wymogami dyrektyw UE i zharmonizowanych norm UE.
	Nosić rękawice ochronne.
	Pomocne informacje.
	Nie wyrzucać elektronarzędzia do śmieci domowych.

Przeznaczenie elektronarzędzia

Elektronarzędzie jest przeznaczone do cięcia kawałków drewna (belki, deski, gałęzie) i może być używane do ścinania drzew. Nadaje się też do cięcia wzdłużnego i poprzecznego drewna budowlanego. Elektronarzędzie jest przeznaczone tylko dla użytkowników praworęcznych.

Części składowe elektronarzędzia

- 1 Łańcuch tnący *
- 2 Prowadnica łańcucha *
- 3 Zderzak zębaty
- 4 Hamulec łańcucha
- 5 Uchwyt przedni
- 6 Uchwyt tylny
- 7 Przycisk odblokowujący
- 8 Przełącznik wł. / wył.
- 9 Wloty wentylacyjne
- 10 Korek zbiornika oleju
- 11 Wskaźnik poziomu oleju
- 12 Ucho do zawieszania
- 13 Nakrętka
- 14 Śruba napinacza łańcucha
- 15 Pokrywa prowadnicy
- 16 Osłona zespołu tnącego *
- 17 Kluczek uniwersalny *
- 18 Śruba
- 19 Koło zębate napędowe
- 20 Kołek naprężania łańcucha
- 21 Kołek gwintowany
- 22 Zamek akumulatora *
- 23 Bateria *
- 24 Ładowarka *
- 25 Wskaźnik *

- 26 Tabliczka informacyjna ładowarki *
- 27 Wskaźniki stanu naładowania akumulatora *
- 28 Przycisk kontroli stanu naładowania akumulatora *

* Opcjonalnie

Nie wszystkie akcesoria zilustrowane lub opisane są włączone do standardowej opcji.

Montaż i regulacja elementów elektrona- rzędzia

**Przed rozpoczęciem jakichkolwiek interwencji w elektrona-
rzędziu wyjąć akumulator 23.**



Nie dokręcać elementów złącznych zbyt mocno, aby uniknąć zniszczenia gwintu.

Uchwyt przedni (patrz rys. 1)

Podczas pracy zawsze trzymać uchwyt przedni **5**.
Montować / demontować uchwyt przedni **5**, jak poka-
zано na rys. 1.

**Montaż / demontaż zespołu tnącego, napinanie
łańcucha (patrz rys. 2-4)**



**Podczas pracy piłą przez dłuższy czas
prowadnica łańcucha 2 i łańcuch 1 na-
grzewają się do wysokiej temperatury, z
tego powodu, podczas montażu należy
nosić rękawice ochronne. Zmniejszy to również
ryzyko skaleczenia się zębami tnącymi łańcucha.**

- Położyć elektrona-
rządzenie na płaskiej powierzchni.
- Odkręcić nakrętkę **13** kluczem uniwersalnym **17**
(patrz rys. 2).
- Zdjąć pokrywę prowadnicy łańcucha **15**.
- Zamontować prowadnicę łańcucha **2** i obracać w
lewo śrubę napinacza łańcucha **14** kluczem uniwersalnym
17 (ułatwi to zakładanie łańcucha **1**) (patrz rys. 3).
- Założyć łańcuch **1** na koło zębate napędowe **19**,
następnie wprowadzić zęby napędowe łańcucha **1** w
rowek prowadnicy łańcucha **2**. **Uwaga: łańcuch 1 jest
założony prawidłowo, gdy krawędzie tnące skierowane
są do przodu (patrz również znaki na korpusie
elektrona-
rzędzia).**
- Założyć pokrywę prowadnicy łańcucha **15**.
- Nakręcić nakrętkę **13** na kolek gwintowany **21** i do-
kręcić ją lekko ręką.
- Wyregulować napięcie łańcucha **1**. Trzymając
przednią część prowadnicy łańcucha **2** (patrz rys. 4.1),
obracać śrubę napinacza łańcucha **14** wkrętakiem klu-
cza uniwersalnego **17** (patrz rys. 4.2). Aby zmniejszyć
napięcie łańcucha **1**, obracać śrubę **14** w lewo.
- Naciągając łańcuch **1** aż będzie przylegał do dna row-
ka prowadnicy łańcucha **2**.
- Ciągłe trzymać przednią część prowadnicy łańcucha
1 i dokręcić nakrętkę **13** kluczem uniwersalnym **17**.
- Podczas demontażu zespołu tnącego wykonywać
powyższe czynności w odwrotnej kolejności.

Sprawdzanie napięcia łańcucha (patrz rys. 5)



**Przed każdym użyciem elektrona-
rzędzia należy sprawdzić, i jeśli potrzeba, wyre-
gulować napięcie łańcucha 1.**

Podczas pracy piłą z łańcuchem **1** należy pamiętać,
że:

- łańcuch **1** musi być zawsze prawidłowo napięty i
system smarowania musi działać prawidłowo;
- nowy łańcuch **1** rozciąga się bardziej i z tego po-
wodu sprawdzanie i regulację napięcia należy wy-
konywać częściej;
- podczas pracy łańcuch **1** nagrzewa się i wydłuża
się, natomiast, gdy jest zimny skraca się - należy
o tym pamiętać podczas naciągania łańcucha. Nie
naciągając łańcucha **1**, gdy jest gorący.

Sposób sprawdzenia, czy łańcuch jest naciągnięty
prawidłowo:

- odcinając lekko łańcuch **1** od środka prowad-
nicy **2** i zwolnić. Gdy łańcuch **1** jest napięty pra-
widłowo, maksymalna odległość między odcia-
gniętym łańcuchem **1** i prowadnicą łańcucha **2**
wynosi 1-2 mm (patrz rys. 5.1);
- prawidłowo napięty łańcuch **1** nie może zwi-
sać (patrz rys. 5.2);
- prawidłowo napięty łańcuch **1** musi swobodnie
przesuwać się wzdłuż prowadnicy **2**, gdy jest cią-
gnięty ręką (podczas tej czynności używać rękawic
ochronnych, patrz rys. 5.3). Jeśli tak nie jest, polozo-
wać napięcie łańcucha **1**, jak opisano wyżej.

**Nalewanie oleju do smarowania łańcucha (patrz
rys. 6)**

- Należy często sprawdzać poziom na wskaźniku
poziomu oleju do smarowania łańcucha **1** (poziom
nie może znajdować się poniżej znaku "min", patrz
rys. 6.2). Dolać oleju, jeśli potrzeba.
- Oczyszczyć powierzchnię wokół korka **10** za pomocą
ścierki i odkręcić go (patrz rys. 6.1).
- Ostrożnie nalać specjalnego oleju do otworu wle-
wowego zbiornika oleju. Zalecamy użyć do tego lejka
(patrz rys. 6.2).
- Nakręcić mocno korek **10**.

**Sprawdzenie działania systemu smarowania łań-
cucha (patrz rys. 7)**

Sposób sprawdzenia działania systemu smarowania
łańcucha **1**:

- włączyć elektrona-
rządzenie i trzymać koniec zespo-
łu tnącego nad teksturą lub papierem rozłożonym na
ziemi (patrz rys. 7);
- **Uwaga: nie dotykać ziemi łańcuchem, utr-
zymywać odległość około 200 mm.** Jeżeli po pew-
nym czasie na teksturze lub papierze pojawia się co-
raz wyraźniejszy ślad oleju, oznacza to, że system
smarowania łańcucha działa prawidłowo. Jeśli przy
napełnieniu zbiornika oleju nie pojawia się ślad ole-
ju, należy skontaktować się z centrum serwisowym
firmy **CROWN**.

**Sprawdzenie działania hamulca łańcucha (patrz
rys. 8)**

Hamulec łańcucha musi się włączyć w przypadku od-
bicia elektrona-
rzędzia. Aby sprawdzić działanie hamul-
ca łańcucha, wykonać następujące czynności.

- Postawić elektrona-
rządzenie na podłożu tak, aby łań-
cuch **1** nie dotykał podłoża lub innych przedmiotów.
Trzymając obiema rękami elektrona-
rządzenie, włączyć je (łańcuch **1** zaczyna bieg). Lewą ręką popchnąć do

przodu hamulec łańcucha 4 (patrz rys. 8.1) - łańcuch 1 musi natychmiast zatrzymać się.

• Jeżeli hamulec łańcucha nie działa tak, jak zostało to opisane wyżej, należy skontaktować się z centrum serwisowym firmy **CROWN**.



Nie używać elektronarzędzia, gdy hamulec łańcucha jest niesprawny.



Należy pamiętać, że nawet prawidłowo działający hamulec łańcucha może nie zapewnić ochrony w niektórych przypadkach (np. w przypadku upadku użytkownika lub drzewa, gdy płaszczyzna zespołu tnącego jest równoległa do ziemi itp.).

Procedura ładowania baterii narzędzia elektrycznego



Elektronarzędzie może być dostarczane bez akumulatora 23 i bez ładowarki 24. Przed pierwszym użyciem akumulator 23 należy całkowicie naładować.

Proces ładowania (patrz rys. 9)

- Nacisnąć blokadę akumulatora 22 i wyjąć akumulator 23 (patrz rys. 9.1).
- Podłączyć ładowarkę 24 do zasilania.
- Włożyć akumulator 23 do ładowarki 24 (patrz rys. 9.2).
- Odłączyć ładowarkę 24 od zasilania po zakończeniu ładowania.
- Wyjąć akumulator 23 z ładowarki 24 i włożyć akumulator 23 do elektronarzędzia (patrz rys. 9.3).

Wskaźniki ładowarki (patrz rys. 10)

Wskaźniki 25 informują o stanie procesu ładowania akumulatora 23. Sygnały wskaźników 25 przedstawione są na tabliczce informacyjnej 26 (patrz rys. 10).

- Rys. 10.1 - (wskaźnik zielony świeci, akumulator 23 nie jest włożony do ładowarki 24) - ładowarka 24 jest podłączona do sieci elektrycznej (gotowa do ładowania).
- Rys. 10.2 - (wskaźnik zielony miga, akumulator 23 jest włożony do ładowarki 24) - akumulator 23 jest w trakcie ładowania.
- Rys. 10.3 - (wskaźnik zielony świeci, akumulator 23 jest włożony do ładowarki 24) - akumulator 23 jest całkowicie naładowany.
- Rys. 10.4 - (wskaźnik czerwony świeci, akumulator 23 jest włożony do ładowarki 24) - proces ładowania akumulatora 23 został zatrzymany z powodu nieprawidłowej temperatury. Gdy temperatura powróci do normalnego poziomu, ładowanie zostanie wznowione.
- Rys. 10.5 - (wskaźnik czerwony miga, akumulator 23 jest włożony do ładowarki 24) - proces ładowania akumulatora 23 został zatrzymany z powodu uszkodzonego akumulatora. Wymienić uszkodzony akumulator 23, używanie uszkodzonego akumulatora jest zabronione.



Podczas ładowania akumulator 23 i ładowarka 24 nagrzewają się znacznie - jest to normalne zjawisko.

Przygotowanie elektronarzędzia do pracy

Przed przystąpieniem do pracy należy sprawdzić następujące elementy:

- poprawność montażu i niezawodność mocowania wszystkich elementów elektronarzędzia;
- brak uszkodzeń elementów elektronarzędzia;
- napięcie łańcucha piły;
- poprawność działania układu smarowania piły łańcuchowej;
- prawidłowe działanie hamulca łańcucha piły.

Włączanie / wyłączanie elektronarzędzia

Włączanie:

Aby włączyć elektronarzędzie, przesunąć przycisk blokady 7 i trzymając go w tym położeniu nacisnąć wyłącznik 8.

Wyłączanie:

Aby wyłączyć elektronarzędzie, zwolnić przycisk wyłącznika 8.

Cechy konstrukcyjne narzędzia elektrycznego

Zabezpieczenie temperaturowe (patrz rys. 11)

Układ zabezpieczenia temperaturowego zapewnia automatycznie wyłączenie elektronarzędzia w przypadku przeciążenia go lub gdy temperatura akumulatora 23 przekroczy 80°C. Układ ten zapewnia ochronę elektronarzędzia przed uszkodzeniem w przypadku niezgodności z wymaganymi warunkami pracy.

Gdy zadziałało to zabezpieczenie, wskaźniki 27 będą migać, jak pokazano na rys. 11, przez 3 sekundy.

Zabezpieczenie przed przegrzaniem (patrz rys. 11)

Układ zabezpieczający przed przegrzaniem automatycznie wyłącza silnik elektronarzędzia, gdy silnik osiągnie nadmierną temperaturę. W takim przypadku pozostawić elektronarzędzie, aby wystygło przed ponownym włączeniem.

Gdy zadziałało to zabezpieczenie, wskaźniki 27 będą migać, jak pokazano na rys. 11, przez 3 sekundy.

Zabezpieczenie przed przeciążeniem (patrz rys. 11)

Układ zabezpieczający przed przeciążeniem automatycznie wyłącza silnik elektronarzędzia, gdy silnik jest używany w sposób powodujący pobór nienormalnie dużego prądu.

Gdy zadziałało to zabezpieczenie, wskaźniki 27 będą migać, jak pokazano na rys. 11, przez 3 sekundy.

Zabezpieczenie przed nadmiernym rozładowaniem

Akumulator 23 jest chroniony przez układ zabezpieczający przed głębokim rozładowaniem. W przypadku rozładowania akumulatora elektronarzędzie jest automatycznie wyłączane. **Uwaga: nie próbować włączać elektronarzędzia, gdy zadziałał układ zabezpieczający, ponieważ akumulator 23 może ulec uszkodzeniu.**

Wskaźnik stanu naładowania akumulatora (patrz rys. 12)

Gdy zostanie naciśnięty przycisk **28**, wskaźniki stanu naładowania **27** przedstawią stan naładowania akumulatora **23** (patrz rys. 12).

Hamulec łańcucha

Hamulec łańcucha zatrzymuje natychmiast elektronarzędzie w przypadku wystąpienia zjawiska odbicia.

Zalecenia dotyczące posługiwania się elektronarzędziem

Główne zasady

- Wykonywać cięcie tak, aby uniknąć zakleszczenia zespołu tnącego w rzazie (np. uważać na moment odpadania odcinanej części lub padania wycinanego drzewa). Nigdy nie próbować uwolnić zakleszczonego zespołu tnącego poprzez ponowne uruchomienie elektronarzędzia. Aby uwolnić łańcuch, wbijać młotkiem drewniane kliny w rzaz.
- Nigdy nie piłować końcem zespołu tnącego, ponieważ wtedy znacznie zwiększa się prawdopodobieństwo odbicia.
- Uważać, aby podczas pracy łańcuch nie stykał się z ziemią, ponieważ spowoduje to szybkie stępienie łańcucha.
- Podczas pracy ustawiać się tak, aby odcinany element nie spadł na operatora (np. podczas pracy na pochyłościach, stawać powyżej ciętego elementu itp.).

Zalecenia ogólne dotyczące posługiwania się narzędziem (patrz rys. 13)

- Dokładnie sprawdzić miejsce pracy: nic nie może utrudniać swobodnego poruszania się operatora, usunąć wszystkie kamienie, gałęzie, pędy itp.
- Włączyć elektronarzędzie, jak opisano wyżej.
- Zawsze trzymać mocno elektronarzędzie obiema rękami, lewa ręka musi trzymać uchwyt przedni **5**, natomiast prawa ręka uchwyt tylny **6** (patrz rys. 13.1). Zawsze chwycić uchwyty palcami. Praca jedną ręką jest niedozwolona.
- Trzymać elektronarzędzie z prawej strony ciała, w pewnej odległości.
- Przed kontaktem z drewnem łańcuch **1** musi osiągnąć pełną prędkość.
- Używać zębatego zderzaka **3** jako dźwigni (patrz rys. 13.2) - ułatwi to pracę i uczyni ją bezpieczniejszą. W przypadku wykonywania bocznych, skośnych i wzdłużnych cięć operator musi zachować szczególną ostrożność, ponieważ w tych przypadkach nie można używać zębatego zderzaka **3**.
- Podczas piłowania pni i grubych gałęzi przemieszczać zębaty zderzak **3**. W tym celu pociągnąć do tyłu elektronarzędzie, aby uwolnić zębaty zderzak **3** i przesuwać go w niższe położenie. Podczas wykonywania tej czynności nie wyciągać zespołu tnącego z rzazu.
- Nie wywierać nadmiernego nacisku na elektronarzędzie. Zapewnić elektronarzędziu wystarczający czas na wykonanie danej operacji. Optymalne wyniki piłowania osiąga się, gdy łańcuch **1** nie zwalnia biegu wskutek przeciążenia.

- Nigdy nie pracować elektronarzędziem trzymając je w wyciągniętych rękach.
- Zachować szczególną ostrożność w końcowym etapie cięcia. Odpilowany materiał spada pod wpływem siły ciężkości, stwarzając niebezpieczeństwo zranienia operatora.
- Wyciągać elektronarzędzie z rzazu tylko z bieżącym łańcuchem **1**.

Piłowanie bali (patrz rys. 14)

- Położyć bal na wspornikach (lub użyć koźła), jak pokazano na rys. 14. Odpilowana część musi spadać swobodnie, bez zakleszczania zespołu tnącego.
- Podczas cięcia krótkich kawałków należy je pewnie zamocować (np. za pomocą ścisków).



Nigdy nie piłować bali leżących w stosie lub na ziemi, ponieważ wtedy zwiększa się znacznie ryzyko wystąpienia odbicia piły.

Piłowanie drewna, które podlega działaniu naprężeń mechanicznych (patrz rys. 15)

Gałęzie, drzewa lub materiały drewniane, które podlegają działaniu naprężeń mechanicznych i mogą być uwolnione spod działania tych naprężeń w wyniku piłowania, charakteryzują się całkowicie nieprzewidywalną reakcją i mogą spowodować poważne lub nawet śmiertelne obrażenia. W takich przypadkach należy zachować szczególną ostrożność.



Czynności takie mogą być wykonywane tylko przez wykwalifikowanych, profesjonalnych specjalistów.

- Jeżeli cięty element jest podparty na obu końcach (patrz rys. 15.1), najpierw należy zrobić nacięcie z góry (A) na 1/3 grubości, następnie należy ciąć ten element od dołu (B) w tym samym miejscu, aby zapobiec zakleszczeniu zespołu tnącego elektronarzędzia przez drewno.
- Jeżeli cięty element jest podparty na jednym końcu (patrz rys. 15.2), najpierw należy zrobić nacięcie od dołu (C) na 1/3 grubości, następnie należy odciąć ten element z góry (D) w tym samym miejscu. W ten sposób uniknie się zakleszczenia zespołu tnącego elektronarzędzia przez drewno.

Ścinanie drzew (patrz rys. 16-17)

- Zawsze nosić kask ochronny, aby chronić głowę przed spadającymi gałęziami.
- Elektronarzędzia można używać tylko do ścinania drzew o średnicy pnia mniejszej niż długość zespołu tnącego. Wycinanie drzew o grubszym pniu może być wykonywane tylko przez specjalistów.
- Odgrodzić miejsce wycinki, aby zapobiec obecności innych osób lub zwierząt w miejscu pracy.
- Określić wstępnie kierunek padania drzewa na podstawie pochylenia i skrzywień pnia, koncentracji gałęzi i ewentualnie ciężaru śniegu leżącego na nie oraz kierunku wiatru, uszkodzeń lub spróchnienia pnia. Istotne znaczenie ma niedopuszczenie do upadku ścinanego drzewa, na przykład, na linie elektryczne, domy, samochody itp.
- Zaplanować i, jeśli potrzeba, oczyścić drogi bezpiecznej i pozbawionej przeszkód ucieczki (patrz

rys. 16). Na rys. 16 strefy bezpiecznej ucieczki oznaczone są literą E, strefy niebezpieczne oznaczone są literą F, kierunek padania drzewa oznaczony jest czarną strzałką. **Uwaga: nie wolno przebywać w strefach niebezpiecznych F w momencie padania drzewa, grozi to poważnymi obrażeniami i nawet śmiercią.**

- Usunąć odrosty pod drzewem, oczyścić dolną część pnia drzewa z małych gałęzi.

- Wyciąć klin prowadzący (G-H) (patrz rys. 17.1) na kierunku, w którym ma upaść drzewo. Najpierw wykonać nacięcie skośne (G) (pod kątem nie mniejszym niż 45°), a następnie cięcie poziome (H). Głębokość cięcia (G-H) powinna wynosić około 1/3 średnicy drzewa.

- Następnie, po przeciwnej stronie pnia wykonać poziome cięcie (I), na wysokości około 50 mm powyżej cięcia (H) (patrz rys. 17.2).



Uwaga: cięcie (I) musi być równoległe do cięcia (G-H) (patrz rys. 17.1-17.2). W żadnym wypadku cięcia nie wolno wykonywać przez cały pień drzewa!

- Odległość między cięciami (I) i (GH) powinna wynosić około jednej dziesiątej średnicy pnia drzewa. Gdy drzewo zaczyna padać, natychmiast wysunąć zespół tnący z rządu i odsunąć piłę w bezpiecznym kierunku (patrz rys. 17.1).

- Jeżeli po wykonaniu cięcia (I) drzewo nie zaczyna padać, należy zainicjować upadek wbijając młotkiem klin w poziomy rżaz (I).

- Gdy drzewo zaczyna padać, natychmiast szybko odejść w bezpiecznym kierunku (patrz rys. 17.2), uważając na padające połamane konary i gałęzie.



Uwaga: gdy wycinane drzewo upadnie na inne drzewo i zatrzyma się na nim, zachować szczególną ostrożność podczas uwalniania go. Nie działać pod takim zawieszonym drzewem, nie odcinać konarów i gałęzi podpierających wycinane drzewo, ponieważ jest to bardzo niebezpieczne. Użyć wyciągarki lub poprosić o pomoc specjalistów.

- Odcinanie gałęzi na powalonym drzewie jest bardzo skomplikowaną pracą. Jeżeli użytkownik piły nie ma odpowiedniej wprawy, należy poprosić o pomoc specjalistów.

- Podczas odcinania gałęzi na powalonym drzewie należy przestrzegać podanych wyżej zasad bezpieczeństwa.

- Nie odcinać gałęzi stojąc na pniu powalonego drzewa.

- Nie odcinać gałęzi, na których opiera się powalone drzewo.

Konserwacja elektronarzędzia / profilaktyka

Przed rozpoczęciem jakichkolwiek interwencji w elektronarzędziu wyjąć akumulator 23.

Instrukcje konserwacji akumulatora

- Ładować, zanim akumulator 23 wyczerpie się całkowicie. Przy słabym zasilaniu przerwać pracę i naładować akumulator.

- Nie przeladowywać akumulatora 23, skróci to jego żywotność.

- Akumulator 23 ładować w temperaturze pokojowej od 10°C do 40°C (50°F - 104°F).

- Akumulator 23 ładować co 6 miesięcy, jeśli nie jest wykorzystywany przez dłuższy czas.

- Wymienić zużyte baterie w odpowiednim czasie. Zmniejszenie efektywności lub znaczne skrócenie czasu działania narzędzia elektrycznego po naładowaniu baterii wskazuje na starzenie się baterii 23 i konieczność jej wymiany. Należy wziąć pod uwagę fakt, że bateria 23 może rozładowywać się szybciej, jeśli pracuje w temperaturze poniżej 0°C.

- W przypadku dłuższego przechowywania bez używania zalecamy przechowywać akumulator 23 w temperaturze pokojowej, naładowany do 50%.

Czyszczenie narzędzia elektrycznego

Oczyścić obudowę elektronarzędzia z trocin i kawałków drewna, starannie oczyścić otwory wentylacyjne. Przedmuchać sprężonym powietrzem otwory wentylacyjne 9. Do czyszczenia elektronarzędzia nie używać substancji żrących lub rozpuszczalników. Nie dopuścić do zaolejenia uchwytów piły.

Czyszczenie zespołu tnącego



Podczas manipulowania łańcuchem 1 nosić rękawice ochronne.

- Zdemontować zespół tnący od elektronarzędzia, jak opisano wyżej.

- Zdjąć łańcuch 1 z prowadnicy łańcucha 2.

- Szczotką usunąć trociny i wióry z łańcucha 1 i prowadnicy łańcucha 2.

- Naoliwić łańcuch 1 i prowadnicę łańcucha 2, aby zabezpieczyć je przed korozją.

- Jeżeli użytkownik zamierza używać elektronarzędzia w najbliższym czasie, zamontować zespół tnący, jak opisano wyżej. Założyć osłonę 16 na zespół tnący elektronarzędzia.

- Jeżeli użytkownik nie będzie używać elektronarzędzia przez dłuższy czas, nie należy montować zespołu tnącego na narzędziu. Zawinąć prowadnicę łańcucha 2 i łańcuch 1 w papier nasączony olejem i przechowywać je w miejscu suchym, niedostępnym dla dzieci.

Sprawdzenie stanu łańcucha

Regularnie sprawdzać stan łańcucha 1. Łańcuch 1 jest już tępy, gdy w czasie pracy elektronarzędzia:

- tworzy się bardzo drobny pył;
- piła wymaga wywierania silnego nacisku;
- pojawia się zwiększona wibracja narzędzia;
- wzrasta zużycie paliwa.

Praca tępym łańcuchem 1 jest niedozwolona. Łańcuch należy naostrzyć lub wymienić na nowy.

Sprawdzenie stanu prowadnicy łańcucha (patrz rys. 18)

Regularnie sprawdzać stan prowadnicy łańcucha 2.

- Sprawdzić zużycie rowka prowadnicy łańcucha 2. Szerokość rowka prowadnicy łańcucha 2 musi odpowiadać grubości zębów napędowych łańcucha 1, ścianki rowka muszą być pionowe (patrz rys. 18.1). Prowadnica łańcucha 2 z zużytym rowkiem (patrz rys. 18.2) musi być wymieniona.

- Postrzępione krawędzie bocznych powierzchni prowadnicy łańcucha **2** muszą być spłiwane płaskim pilnikiem (patrz rys. 18.3).
- W celu zapewnienia równomiernego zużycia się prowadnicy łańcucha **2**, należy przekładać ją co 8 godzin pracy.

Sprawdzenie stanu koła zębatego napędowego

- Regularnie sprawdzać stan koła zębatego napędowego **19**. Gdy koło zębate napędowe **19** jest pęknięte, postrzępione lub ma zużyte zęby ponad 0,5 mm, należy je wymienić. Skontaktować się z centrum serwisowym firmy **CROWN**.
- Po wymianie koła zębatego napędowego **19**, można nim napędzać tylko nowy łańcuch **1**.

Usługi posprzedażne

Nasz serwis posprzedażny odpowie na Państwa pytania dotyczące konserwacji i naprawy produktu oraz części zamiennych. Informacje dotyczące centrów serwisowych, schematów i części zamiennych można znaleźć na stronie: www.crown-tools.com.

Transport elektronarzędzi

- W żadnym wypadku nie dopuścić do uderzeń mechanicznych podczas transportu.
- Do załadunku lub rozładunku nie stosować urządzeń zaciskających.

Baterie Li-Ion

Baterie Li-Ion podlegają regulacjom prawnym dotyczącym towarów niebezpiecznych. Użytkownik może je przewozić transportem drogowym bez specjalnych wymogów.

Jeśli są przewożone przez strony trzecie (np. transportem lotniczym lub przez agencję spedycyjną), należy zastosować odpowiednie opakowanie i oznaczenia. Przed wysłaniem produktu należy skonsultować się ze specjalistą ds. materiałów niebezpiecznych.

Baterie można transportować tylko wtedy, gdy ich obudowa nie jest uszkodzona. Należy okleić otwarte styki i tak zapakować baterię, aby nie przesuwiała się w opakowaniu. Należy stosować się również do szczegółowych przepisów krajowych.

Ochrona środowiska



Przetwarzaj surowce zamiast je wyrzucać.

Elektronarzędzie, akcesoria i opakowanie muszą być rozdzielone w celu przyjaznego dla środowiska przetworzenia ich.

Elementy plastikowe są oznakowane wg kategorii recyklingu.

Te instrukcje są wydrukowane na wtórnie przetworzonym papierze, wyprodukowanym bez użycia chloru.

Zastrzega się możliwość wprowadzania zmian.

Polski

89

Specifikace elektronářadí

Elektrická řetězová pila		CT29006HX
Číslo elektronářadí		690718
Jmenovité napětí	[V]	20 *
Jmenovité otáčky	[min ⁻¹]	4200
Rychlost pilového řetězu	[m/s]	7,9
Objem olejové nádrže (pro mazání pilového řetězu)	[ml]	115
Délka vodící lišty	[mm] [palce]	254 10"
Parametry pilového řetězu (rozteč řetězu / rozchod řetězu)	[mm] [palce]	9,525 / 6,35 3/8" / 1/4"
Hmotnost (bez řezné jednotky)	[kg] [lb]	2,8 6.17
Třída bezpečnosti		III
Akustický tlak	[dB(A)]	—
Výkon zvuku	[dB(A)]	—
Váhové vibrace	[m/s ²]	—

* Maximální počáteční napětí baterie (měřeno bez pracovního zatížení) je 20 V. Jmenovité napětí je 18 V.

Informace o hluku



Prekračuje-li akustický tlak hodnotu 85 dB(A), používejte vždy ochranu sluchu.

CE Prohlášení o shodě

Prohlašujeme na výhradní zodpovědnost, že výrobek popsaný v části "Specifikace elektronářadí" splňuje všechna příslušná ustanovení směrnic 2006/42/EC včetně jejich změn a je v souladu s následujícími normami:

EN 62841-1:2015+AC:2015
EN 62841-4-1:2020.

Manažer
certifikace

Wu Cunzhen

Merit Link International AG
Stabio, Švýcarsko, 01.03.2023



UPOZORNĚNÍ - Z důvodu snížení rizika je uživatel povinen přečíst si tento návod k použití!

Obecná bezpečnostní pravidla



UPOZORNĚNÍ! Přečtěte si všechna bezpečnostní upozornění, pokyny, ilustrace a specifikace dodávané spolu s elektronářadím. Nedodržení těchto upozornění a pokynů může vést k úrazu elektrickým proudem, požáru nebo vážnému úrazu.

Veškerá upozornění a pokyny uschovejte pro budoucí použití.

Pojem "elektronářadí" užívaný v upozorněních odkazuje na vaše elektronářadí napájené ze sítě (s kabelem) nebo akumulátorem (bez kabelu).

Bezpečnost v pracovním prostoru

- **Pracovní prostor udržujte v čistotě a dobře osvětlený.** V neuklizených nebo neosvětlených prostorech dochází často k úrazům.
- **Nepoužívejte elektronářadí ve výbušném prostředí, jako například v blízkosti hořlavých kapalin, plynů nebo prachu.** Elektronářadí je zdrojem jiskření, které může způsobit vznícení prachu nebo výparů.
- **Při práci s elektronářadím udržujte děti a okolostojící v dostatečné vzdálenosti.** Rozptýlení může být příčinou ztráty kontroly.

Elektrická bezpečnost

- **Zástrčka elektronářadí se musí shodovat se zásuvkou. Zástrčku nikdy neupravujte. S uzem-**

Česky

90

něným (ukostřeným) elektronářadím nepoužívejte rozbočovací zásuvky. Neupravené zástrčky a vhodné zásuvky snižují riziko úrazu elektrickým proudem.

- **Dbejte, aby nedošlo ke kontaktu těla s uzemněnými nebo ukostřenými povrchy, jako například potrubí, radiátory, sporáky a chladničky.** Pokud je vaše tělo uzemněno, hrozí zvýšené riziko úrazu elektrickým proudem.

- **Elektronářadí nevystavujte dešti ani vlhkému prostředí.** Voda v elektronářadí zvyšuje riziko úrazu elektrickým proudem.

- **Kabel slouží výhradně k určenému použití. Kabel nikdy nepoužívejte k přenášení, tahání nebo odpojování elektronářadí. Kabel chraňte před teplem, olejem, ostrými hranami a pohyblivými částmi.** Poškozené nebo zapletené kabely zvyšují riziko úrazu elektrickým proudem.

- **Při práci s elektronářadím venku použijte prodlužovací kabel vhodný pro venkovní použití.** Použití kabelu vhodného pro venkovní použití snižuje riziko úrazu elektrickým proudem.

- **Pokud s elektronářadím pracujete ve vlhkém prostředí, použijte napájení s proudovým chráničem (RCD).** Použití RCD snižuje riziko úrazu elektrickým proudem. **POZNÁMKA!** Pojem "proudový chránič (RCD)" může být nahrazen pojmem "přerušovač zemního obvodu (GFCI)" nebo "jistič zemního svodového proudu (ELCB)".

- **Upozornění!** Nikdy se nedotýkejte obnažených kovových povrchů na převodovce, stínění apod., jelikož dotek kovových povrchů způsobí rušení elektromagnetických vln a mohlo by dojít ke zranění nebo nehodám.

Osobní bezpečnost

- **Při práci s elektronářadím buďte pozorní, sledujte, co děláte, a řiďte se zdravým rozumem.** Elektronářadí nepoužívejte, pokud jste unavení, pod vlivem návykových látek, alkoholu nebo léků. Chvilie nepozornosti při práci s elektronářadím může vést k vážnému úrazu.

- **Používejte osobní ochranné prostředky. Vždy používejte ochranu očí.** Ochranné prostředky, jako například respirátor, protiskluzová bezpečnostní obuv, přilba nebo chrániče sluchu použité v závislosti na podmínkách mohou snížit riziko úrazu.

- **Dbejte, aby nedošlo k náhodnému spuštění. Před připojením k síti nebo akumulátoru, zvednutím nebo přenášením elektronářadí zkontrolujte, zda je vypínač v poloze vypnuto.** Přenášení elektronářadí s prstem na vypínači nebo zapojování elektronářadí se zapnutým vypínačem může způsobit úraz.

- **Před zapnutím elektronářadí odstraňte všechny seřizovací klíče.** Klíč nasazený na rotující části elektronářadí může způsobit úraz.

- **Nepřeceňujte své síly. Vždy udržte stabilní postoj a rovnováhu.** Získáte tak lepší kontrolu nad elektronářadím v nečekaných situacích.

- **Vhodně se oblékejte. Nenoste volný oděv nebo šperky. Udržte vlasy, oděv a rukavice mimo dosah pohyblivých částí.** Volný oděv, šperky nebo dlouhé vlasy mohou být zachyceny pohyblivými částmi.

- **Pokud jsou zařízení určena k připojení odsávání prachu a sběrného zařízení, dbejte, aby byla správně připojena a řádně používána.** Použití odsávání prachu snižuje nebezpečí způsobené prachem.

- **S přibývajícím zkušenostmi z častého používání nářadí nepřestávejte ignorovat zásady bezpečnos-**

ti práce s nářadím. Nepozornost může ve zlomku vteřiny způsobit vážný úraz.

- **Upozornění!** Elektronářadí může při provozu vytvářet elektromagnetické pole. Toto pole může za určitých okolností narušovat funkci aktivních či pasivních lékařských implantátů. Aby se snížilo riziko vážného nebo smrtelného úrazu, doporučujeme osobám s lékařskými implantáty, aby se poradily před prací s tímto nářadím s lékařem a výrobcem lékařského implantátu.

Použití a péče o elektronářadí

- **Osoby se sníženými psychofyzickými nebo duševními schopnostmi, např. děti, nesmí elektronářadí obsluhovat, pokud nejsou pod dohledem nebo počení o správném používání elektronářadí osobou odpovědnou za jejich bezpečnost.**

- **Elektronářadí nepřetěžujte. Pro práci používejte správné elektronářadí.** Správné elektronářadí bude pracovat lépe a bezpečněji rychlostí, pro kterou bylo navrženo.

- **Elektronářadí nepoužívejte, pokud nelze zapnout a vypnout vypínač.** Každé elektronářadí, které nelze ovládat vypínačem, je nebezpečné a musí se nechat opravit.

- **Před seřizováním, výměnou příslušenství nebo uskladněním odpojte elektronářadí ze sítě nebo od akumulátoru.** Tato preventivní bezpečnostní opatření snižují riziko náhodného spuštění elektronářadí.

- **Nepoužívané elektronářadí ukládejte mimo dosah dětí a nedovoďte osobám, které se neseznámily s tímto elektronářadím nebo návodem, s elektronářadím pracovat.** V rukou nezkušených uživatelů je elektronářadí nebezpečné.

- **Provádějte údržbu elektronářadí. Zkontrolujte, zda nejsou vychýlené nebo zaklíněné pohyblivé části, poškozené části nebo nenastaly jiné okolnosti, které by mohly ovlivnit funkci elektronářadí. V případě poškození nechte elektronářadí před použitím opravit.** Rada úrazů je způsobena nedostatečnou údržbou elektronářadí.

- **Rezné nástroje udržujte ostré a čisté.** U řádně udržovaných rezných nástrojů s ostrými břity je méně pravděpodobné, že se zaklíní a snáze se ovládají.

- **Používejte elektronářadí, příslušenství, břity atd. podle tohoto návodu s přihlídnutím k pracovním podmínkám a prováděné práci.** Použití elektronářadí k jinému než určenému účelu může vést k nebezpečným situacím.

- **Udržte rukojeti a povrchy pro úchop v čistotě, bez oleje a maziva.** Kluzké rukojeti nebo povrchy pro úchop neumožňují bezpečnou manipulaci ani ovládání nářadí v nečekaných situacích.

- **Při ovládání elektronářadí držte správně pomocné madlo, které slouží k usnadnění ovládání.** Proto může správné držení snížit riziko nehody nebo zranění.

Použití a péče o elektronářadí

- **Nabíjejte pouze v nabíječce určené výrobcem.** Nabíječka, která je vhodná pro jeden typ akumulátoru, může při použití s jiným akumulátorem způsobit požár.

- **K napájení elektronářadí používejte výhradně akumulátory, které jsou určeny k tomuto použití.** Při použití jiného typu akumulátoru hrozí riziko úrazu nebo požáru.

- **Pokud akumulátor nepoužíváte, neskladujte jej v blízkosti kovových předmětů, jako jsou kancelářské sponky, mince, klíče, hřebíky, šrouby nebo jiné**

drobné kovové předměty, které mohou způsobit zkratování obou jeho svorek. Zkrat mezi svorkami akumulátoru může způsobit popálení nebo požár.

• **Při nesprávném použití může z akumulátoru pod tlakem vystříknout kapalina. Dbejte zvýšené opatrnosti. Při náhodném kontaktu opláchněte zasažené místo vodou. Při vniknutí kapaliny do očí vyhledejte lékařskou pomoc.** Kapalina, která vystříkne z akumulátoru, může způsobit podráždění pokožky nebo popálení.

• **Vyhnete se zbytečnému zapínání. Před vložením akumulátoru se ujistěte, že je vypínač ve vypnuté poloze.** Přenášení elektronářadí s prstem na vypínači nebo vkládání akumulátoru do elektronářadí, když je vypínač zapnutý, může způsobit úraz.

• **Akumulátor neotvírejte.** Nebezpečí zasažení elektrickým proudem.

• **V případě poškození a nesprávného použití akumulátoru mohou vznikat výpary. Zajistěte přívod čerstvého vzduchu a v případě nežádoucích příznaků vyhledejte lékařskou pomoc.** Výpary mohou podráždit dýchací systém.

• **Pokud je akumulátor vadný, může kapalina unikat a přijít do styku se součástmi nacházejícími se v blízkosti.** Zkontrolujte všechny příslušné součásti. Součásti vyčistěte a případně vyměňte.

• **Chraňte akumulátor před horkem, před trvalým slunečním zářením a ohněm.** Hrozí nebezpečí výbuchu.



UPOZORNĚNÍ! Přečtete si všechna bezpečnostní upozornění a pokyny.

• **Chraňte nabíječku před deštěm a vlhkem.** Vniknutí vody do nabíječky zvyšuje nebezpečí zásahu elektrickým proudem.

• **Nepoužívejte nabíječku k nabíjení jiných akumulátorů.** Tato nabíječka je vhodná pouze pro nabíjení lithium - iontových akumulátorů v uvedeném rozsahu napětí. Jinak hrozí nebezpečí požáru a výbuchu.

• **Udržujte nabíječku v čistotě.** Znečištění může způsobit nebezpečí zásahu elektrickým proudem.

• **Před každým použitím zkontrolujte nabíječku, kabel i zástrčku. Pokud zjistíte jakékoli vady, nabíječku nepoužívejte. Neotvírejte nabíječku sami, svěťte ji k opravě pouze odborně způsobilému personálu, který použije originální náhradní díly.** Poškozené nabíječky, kabely a zástrčky zvyšují riziko zásahu elektrickým proudem.

• **Neprovozujte nabíječku na snadno hořlavých površích (například papír, textil atd.) ani v hořlavých prostředcích.** Hrozí nebezpečí požáru v důsledku zahřívání nabíječky během nabíjení.

Servis

• **Servis svého elektronářadí svěťte pouze kvalifikovanému opraváři, který používá pouze originální náhradní díly.** Zůstane tak zachována bezpečnost elektronářadí.

• **Dodržujte pokyny pro mazání a výměnu příslušenství.**

Bezpečnostní pokyny při provozu elektronářadí



Pozor! Nedodržení níže uvedených pravidel se může stát příčinou požáru, vážných zranění nebo dokonce smrti uživatele.

Před zahájením provozu

• Elektrické nářadí smí obsluhovat pouze osoba řádně seznámená s jeho používáním a údržbou a schopná prokázat schopnost správné obsluhy.

• Používání elektrického nářadí dětmi nebo mladistvými je výslovně zakázáno.

• Nepoužívejte elektrické nářadí za špatného počasí, hustá mlha, silný vítr, déšť a sníh vytvářejí další nebezpečí při práci s elektrickým nářadím (pád na kluzkém povrchu, nepředvídatelný směr pádu stromu apod.).

• Před zahájením práce s elektrickým nářadím zkontrolujte pracoviště, odstraňte všechny rušivé předměty (větvě, kameny atd.) a naplánujte únikové cesty pro případ nebezpečí. Obzvláště opatrní buďte při práci na svazích.

• Neprovádějte na elektrickém nářadí žádné úpravy a nepoužívejte vadné elektrické nářadí, protože to může zvýšit bezpečnostní riziko provozu.

• Používejte pouze ostré pilové řetězy bez závad. Před zahájením práce s elektrickým nářadím se ujistěte, že je pilový řetěz řádně napnutý a že systém mazání řetězu funguje správně.

• Elektrické nářadí používejte pouze k řezání dřeva. Řezání jiných materiálů může mít za následek poškození elektrického nářadí (v takovém případě zaniká právo na záruční opravu).

• Před řezáním odstraňte z polotovaru všechny hřebíky nebo jiné kovové předměty.

• Nikdy nepracujte s elektrickým nářadím s demonstrovány chrániči. Poškozené chrániče musí být okamžitě vyměněny. V žádném případě nepoužívejte elektrické nářadí, které není dostatečně vybaveno nebo na něm byly provedeny neoprávněné úpravy.

• Před spuštěním elektrického nářadí se ujistěte, že se pilový řetěz nedotýká žádných jiných předmětů.



Za případné nehody nebo škody, které mohou být způsobeny třetím osobám nebo jejich majetku, odpovídá provozovatel nebo majitel elektrického nářadí.

Během provozu

• Nepoužívejte elektrické nářadí za deště ani jej nenechávejte na dešti.

• Vždy používejte prostředky individuální ochrany: brýle nebo obličejový štít, chrániče sluchu, oblečení s hustou strukturou, robustní obuv s protiskluzovou podrážkou. Nikdy nepracujte v šortkách nebo v otevřené obuvi. Při kácení stromů nebo řezání větví je nutné používat ochrannou přilbu.

• Přítomnost dalších osob nebo zvířat na pracovišti je zakázána.

• Nikdy nezačínajte řezat, dokud řetězová pila nevyvine plné otáčky.

• Během práce zachovávejte stabilní polohu a držte elektrické nářadí oběma rukama. Nedovolte, aby se rukojeti zašpinily, a nikdy nepracujte s elektrickým nářadím jednou rukou.

• Nepracujte s elektrickým nářadím nad úrovní ramen, když stojíte na žebříku nebo když sedíte na stromě.

• Vždy zpracovávejte pouze jeden polotovar - jedině tak jej správně opravíte.

• Pokud se pilový řetěz v řezu během provozu elektrického nářadí zablokuje, okamžitě vypněte elektrické nářadí a teprve poté odstraňte příčinu zablokování pilového řetězu.

• Nedovolte, aby se elektrické nářadí při delším používání přehřálo.

• Dávejte pozor na zpětný ráz (náhlé zpětné trhnutí elektrického nářadí), který může být způsoben poru-

šením návodu k obsluze (zkroucení nebo zablokování řezné jednotky v řezu). Pro snížení účinků zpětného rázu použijte následující bezpečnostní opatření:

- snažte se během práce s elektrickým nástrojem nekroutit elektrickým nástrojem vzhledem k povrchu obrobku;
- vždy držte obě rukojeti elektrického nářadí oběma rukama, což vám pomůže udržet potřebnou kontrolu nad elektrickým nářadím;
- nestůjte v rovině řezné jednotky;
- používejte pouze dobře nabroušený a správně napnutý pilový řetěz;
- nikdy nepřefezávejte koncem řezné jednotky, protože v tomto případě je pravděpodobnost vzniku zpětného rázu maximální;
- používejte vroubkovaný doraz 3 jako páku, kdykoli je to možné (viz obr. 11.2);
- nepokoušejte se umístit pohybující se pilový řetěz do předchozího řezu;
- dodržujte pravidla pro řezání, zejména při řezání kmenů stromů nebo větví pod zatížením.

Po dokončení operace

- Elektrické nářadí je dovoleno odstranit z pracovního místa až po vypnutí motoru a úplném zastavení pilového řetězu.
- Některé prvky elektrického nářadí (např. řezací jednotka atd.) se během provozu velmi zahřívají - nedotýkejte se jich, dokud nevychladnou.
- Elektrické nářadí uchovávejte na místě chráněném před vlhkostí a nepřístupném dětem, řezací jednotku vždy zakryjte.

Symbole použité v příručce

V příručce jsou použity následující symboly, zapamatujte si prosím jejich význam. Správná interpretace symbolů Vám umožní správné a bezpečné použití elektronářadí.

Symbol	Význam
	Elektrická řetězová pila Části označené šedou - měkké držadlo (s izolovaným povrchem).
	Štítek s výrobním číslem: CT ... - model; XX - datum výroby; XXXXXXX - výrobní číslo.
	Přečtěte si všechny bezpečnostní předpisy a pokyny.
	Noste: • helmu; • ochranné brýle; • chrániče sluchu.

Symbol	Význam
	Použijte respirátor.
	Noste oblečení s hustou strukturou a odolnou obuv s protiskluzovou podrážkou.
	Nepracujte v dešti ani ve sněhu.
	Akumulátor nezahřívajte na teplotu vyšší než 45°C. Nevystavujte jej dlouhodobě přímému slunečnímu světlu.
	Akumulátor nevhazujte do kontejneru s komunálním odpadem.
	Akumulátor nevhazujte do ohně.
	Akumulátor chraňte před deštěm.
	Doba nabíjení akumulátoru.
	Směr pohybu.
	Směr otáčení.
	Zablokovaný.
	Odblokovaný.
	Zakázáno.
	Zvyšte / snižte napnutí řetězu.
	Přidávejte olej pro mazání pilového řetězu.

Symbol	Význam
	Je zakázáno zdržovat se v nebezpečné zóně.
	Vždy držte obě rukojeti elektrického nářadí oběma rukama.
	Nikdy nepracujte s elektrickým nářadím jednou rukou.
	Dávejte pozor na zpětný ráz.
III	Třída ochrany.
	Pozor. Důležité.
CE	Značka, která potvrzuje, že výrobek splňuje základní požadavky evropských směrnic a harmonizovaných norem.
	Používejte ochranné rukavice.
	Užitečné informace.
	Elektronářadí nevhazujte do kontejneru s komunálním odpadem.

Způsob použití elektronářadí

Elektrické nářadí je určeno k řezání kusů dřeva (kmenů, prken, větví) a může být použito i ke kácení stromů. Je vhodný pro příčné i podélné řezání dřeva. Elektronářadí je navrženo pro praváky.

Součásti elektronářadí

- 1 Pilový řetěz *
- 2 Vodicí lišta *
- 3 Zarážka se zářezy
- 4 Ochranný kryt brzdy
- 5 Přední rukojeť
- 6 Rukojeť
- 7 Odjišťovací tlačítko
- 8 Spínač zap. / vyp.

- 9 Ventilační štěrby
- 10 Zátka olejové nádrže
- 11 Průzor pro sledování hladiny oleje
- 12 Závěsná smyčka
- 13 Matice
- 14 Napínací šroub pilového řetězu
- 15 Kryt vodicí lišty
- 16 Ochranný kryt řezací jednotky *
- 17 Víceúčelový klíč *
- 18 Šroub
- 19 Hnací ústrojí
- 20 Napínací kolík
- 21 Závitový čep
- 22 Zámek akumulátoru *
- 23 Akumulátor *
- 24 Nabíječka *
- 25 Kontrolka *
- 26 Štítek nabíječky *
- 27 Kontrolky stavu nabití akumulátoru *
- 28 Ovládací tlačítko stavu nabití akumulátoru *

* Volitelné příslušenství

Standardní dodávka nemusí obsahovat veškerá příslušenství uvedená na obrázku nebo popsána v textu.

Montáž a nastavení součástí elektronářadí

Před prováděním prací na elektrickém nářadí vyjměte baterii 23.



Spojovací materiál nedotahujte příliš, zabráníte tak poškození závitu.

Přední rukojeť (viz obr. 1)

Při práci vždy použijte přední rukojeť 5. Namontujte / demontujte přední rukojeť 5 podle obr. 1.

Montáž / demontáž řezací jednotky, napínání pilového řetězu (viz obr. 2-4)



Při delším používání se vodicí lišta 2 a pilový řetěz 1 mohou velmi zahřát, proto musíte při montážních pracích používat ochranné rukavice. Tím se také sníží riziko poranění o řeznou hranu pilového řetězu.

- Položte elektrické nářadí na rovnou plochu.
- Pomocí univerzálního klíče 17 vyšroubujte matici 13 (viz obr. 2).
- Sejměte kryt vodicí lišty 15.
- Nainstalujte vodicí lištu 2 a pomocí víceúčelového klíče 17 otočte napínacím šroubem 14 proti směru hodinových ručiček (tím usnadníte instalaci pilového řetězu 1) (viz obr. 3).
- Naviňte pilový řetěz 1 na hnací ozubené kolo 19 a poté umístěte hnací zuby pilového řetězu 1 do drážky vodicí lišty 2. **Poznámka: Pilový řetěz 1 je správně nainstalován, když řezné hrany směřují dopředu (viz také značky na tělese elektrického nářadí).**
- Nainstalujte kryt vodicí lišty 15.
- Našroubujte matici 13 na závitový čep 21 a mírně ji rukou utáhněte.
- Nastavte napnutý pilového řetězu 1. Přidržíte přední část vodicí lišty 2 (viz obr. 4.1) a otáčejte napínacím

šroubem **14** pomocí šroubováku univerzálního klíče **17** (viz obr. 4.2). Chcete-li napnutí pilového řetězu **1** zvýšit, otáčejte šroubem **14** ve směru hodinových ručiček, chcete-li napnutí pilového řetězu **1** snížit, otáčejte jím proti směru hodinových ručiček.

- Táhněte pilový řetěz **1** tak dlouho, dokud se těsně nedotkne spodní části vodící lišty **2**.
- Pokračujte v přidržování přední části vodící lišty **1** a zároveň utahujte matici **13** univerzálním klíčem **17**.
- Při demontáži řezací jednotky opakujte výše uvedené operace v opačném pořadí.

Kontrola napnutí pilového řetězu (viz obr. 5)



Před každým použitím elektrického nářadí a operací je nutné provést kontrolu, a v případě potřeby seřídit napnutí pilového řetězu **1.**

Při práci s pilovým řetězem **1** berte v úvahu následující faktory:

- pilový řetěz **1** musí být vždy správně napnutý a jeho mazací systém musí správně fungovat;
- nový pilový řetěz **1** se více natahuje, kontrola a seřízení napnutí se musí provádět častěji;
- během provozu se pilový řetěz **1** zahřívá a prodlužuje, při ochlazení se zkracuje, tento faktor zohledněte při seřizování napnutí řetězu: nenastavujte pilový řetěz **1**, když je horký.

Následují ukazatele správně napnutého pilového řetězu:

- lehce vytáhněte pilový řetěz **1** ze středu vodící lišty **2** a uvolněte jej. Je-li pilový řetěz **1** správně napnutý, je maximální vzdálenost mezi vytaženým pilovým řetězem **1** a vodící lištou **2** 1-2 mm (viz obr. 5.1);
- správně napnutý pilový řetěz **1** by se neměl prohýbat (viz obr. 5.2);
- správně napnutý pilový řetěz **1** se musí při ručním tahu volně pohybovat kolem vodící lišty **2** (použijte při tom ochranné rukavice, viz obr. 5.3). Pokud tomu tak není, uvolněte napnutí pilového řetězu **1**, jak je popsáno výše.

Plnění oleje pro mazání pilového řetězu (viz obr. 6)

- Vždy sledujte hladinu oleje pro mazání pilového řetězu **1** (jeho hladina by neměla být pod značkou "min", viz obr. 6.2). V případě potřeby olej doplňte.
- Očistěte oblast kolem zátky **10** hadříkem a odšroubujte ji (viz obr. 6.1).
- Opatrně nalijte speciální olej do plnicího hrdla olejové nádrže. Doporučujeme použít nálevku (viz obr. 6.2).
- Pevně zašroubujte zátku **10**.

Kontrola funkčnosti systému mazání pilového řetězu (viz obr. 7)

Fungování mazacího systému pilového řetězu **1** lze zkontrolovat následujícím způsobem:

- zapněte elektrické nářadí a držte konec řezací jednotky nad kusem kartonu nebo papíru položeným na zemi (viz obr. 7);
- **Poznámka: Nedotýkejte se řetězem země, dodržujte vzdálenost přibližně 200 mm.** Pokud se v důsledku výše uvedeného objeví na kartonu nebo papíru stále větší stopy oleje, systém mazání řetězu funguje správně. Pokud se i přes plnou olejovou ná-

drž neobjeví žádné stopy oleje, kontaktujte servisní středisko **CROWN**.

Kontrola funkčnosti brzdy pilového řetězu (viz obr. 8)

Brzda pilového řetězu musí být aktivována při zpětném rázu elektrického nářadí. Pro kontrolu funkčnosti brzdy pilového řetězu proveďte následující kroky.

- Položte elektrické nářadí na zem tak, aby se pilový řetěz **1** nedotýkal země ani jiných předmětů. Držte obě rukojeti elektrického nářadí a zapněte jej (pilový řetěz **1** se začne pohybovat). Stiskněte levou rukou ochranný kryt brzdy **4** a posuňte jej dopředu (viz obr. 8.1) - pilový řetěz **1** se musí okamžitě zastavit.
- Pokud brzda pilového řetězu nefunguje podle výše uvedeného popisu, obraťte se na servisní středisko **CROWN**.



Pokud je brzda pilového řetězu poškozená, nepoužívejte elektrické nářadí.



Vždy mějte na paměti, že ani správně fungující brzda řetězu nemusí v některých případech poskytovat ochranu (například při pádu obsluhy nebo v případě kácení stromů, když je rovina řezací jednotky rovnoběžná se zemí atd.)

Napájení akumulátoru elektronářadí



Elektrické nářadí lze dodat bez baterie **13 a nabíječky **24**. Před prvním použitím musíte akumulátor **23** plně nabít.**

Nabíjení akumulátoru (viz obr. 9)

- Stiskněte pojistku akumulátoru **22** a vyjměte akumulátor **23** (viz obr. 9.1).
- Zapojte nabíječku **24** do sítě.
- Vložte akumulátor **23** do nabíječky **24** (viz obr. 9.2).
- Po nabití odpojte nabíječku **24** ze sítě.
- Vyjměte akumulátor **23** z nabíječky **24** a nasadte akumulátor **23** na elektronářadí (viz obr. 9.3).

Kontroly nabíječky (viz obr. 10)

Kontroly nabíječky **25** informují o průběhu nabíjení akumulátoru **23**. Signalizace kontrol **25** je vysvětlena na štítku **26** (viz obr. 10).

- Obr. 10.1 - (kontrolka svítí zeleně, akumulátor **23** není vložen do nabíječky **24**) - nabíječka **24** je zapojena do sítě (připravena k nabíjení).
- Obr. 10.2 - (zelená kontrolka bliká, akumulátor **23** je vložen do nabíječky **24**) - akumulátor **23** se nabíjí.
- Obr. 10.3 - (zelená kontrolka svítí, akumulátor **23** je vložen do nabíječky **24**) - akumulátor **23** je plně nabitý.
- Obr. 10.4 - (červená kontrolka svítí, akumulátor **23** je vložen do nabíječky **24**) - proces nabíjení akumulátoru **23** je přerušen z důvodu nepřiměřené teploty. Jakmile teplota klesne na obvyklou hodnotu, bude nabíjení pokračovat.
- Obr. 10.5 - (červená kontrolka bliká, akumulátor **23** je vložen do nabíječky **24**) - proces nabíjení akumulátoru **23** je přerušen kvůli závadě. Vyměňte vadný akumulátor **23**, jeho další použití je zakázáno.



Při nabíjení se akumulátor 23 a nabíječka 24 obvykle zahřívají, nejedná se o závadu.

Práce s elektronářadím

Před zahájením práce nezapomeňte zkontrolovat následující:

- správnost montáže a spolehlivost upevnění všech prvků elektrického nářadí;
- nepřítomnost poškození součástí elektrického nářadí;
- napnutí řetězu pily;
- správná funkce systému mazání řetězu pily;
- správná činnost brzdy řetězu pily.

Zapnutí / vypnutí elektronářadí

Zapnutí:

Chcete-li zapnout elektrické nářadí, stiskněte tlačítko blokování vypnutí **7** a při jeho držení v dané poloze stiskněte spínač zap. / vyp. **8**.

Vypnutí:

Nářadí se vypíná tak, že uvolníte spínač zap. / vyp. **8**.

Konstrukční vlastnosti elektronářadí

Teplotní ochrana (viz obr. 11)

Systém teplotní ochrany umožňuje automatické vypnutí elektronářadí v případě nadměrného zatížení nebo v případě, že teplota akumulátoru **23** překročí 80°C. Systém zajišťuje ochranu elektronářadí proti poškození v případě nevyhovujících provozních podmínek. V okamžiku, kdy se tento ochranný systém aktivuje, během 3 sekund se rozblíkají kontrolky **27** tak, jak je znázorněno na obr. 11.

Ochrana proti přehřátí (viz obr. 11)

Systém ochrany proti přehřátí motoru automaticky vypne elektrické nářadí v případě přehřátí. V takovém případě nechte elektrické nářadí před opětovným zapnutím vychladnout.

V okamžiku, kdy se tento ochranný systém aktivuje, během 3 sekund se rozblíkají kontrolky **27** tak, jak je znázorněno na obr. 11.

Ochrana proti přetížení (viz obr. 11)

Systém ochrany proti přetížení motoru automaticky vypne elektrické nářadí, když je používáno způsobem, při kterém nářadí odebírá abnormálně hodné proudy. V okamžiku, kdy se tento ochranný systém aktivuje, během 3 sekund se rozblíkají kontrolky **27** tak, jak je znázorněno na obr. 11.

Ochrana proti nadměrnému vybití

Proti škodlivému vybití chrání baterii **23** bezpečnostní systém. V případě úplného vybití se elektrické nářadí automaticky vypne. **Upozornění: pokud se spustí bezpečnostní systém, nepokoušejte se elektronářadí zapnout, může dojít k poškození baterie 23.**

Kontroly stavu nabití akumulátoru (viz obr. 12)

Při stisku tlačítka **28** signalizují kontrolky **27** stav nabití akumulátoru **23** (viz obr. 12).

Brzda pilového řetězu

Brzda pilového řetězu okamžitě zastaví elektrické nářadí, pokud dojde ke zpětnému rázu.

Doporučení pro práci s elektronářadím

Hlavní pravidla

- Provádějte řezání tak, aby nedošlo k zablokování řezné jednotky v řezu (například při kácení stromů berte v úvahu místo pádu řezaného obrobku nebo kmen stromu). Nikdy se nepokoušejte odstranit zablokovanou řeznou jednotku opětovným spuštěním elektrického nářadí. Pro uvolnění řetězu zatlučte do řezu dřevěné klíny.
- Nikdy neřežte koncem řezné jednotky, protože v takovém případě se výrazně zvyšuje pravděpodobnost zpětného rázu.
- Dbejte na to, aby se pilový řetěz během práce nedotýkal země, protože by se tím rychle utopil.
- Během práce stůjte tak, aby na vás nespadl odřezaný obrobek (např. při práci na svahu se postavte nad odřezaný obrobek apod.).

Obecná doporučení pro práci s nástrojem (viz obr. 13)

- Pečlivě si prohlédněte pracoviště: nic vám nesmí bránit ve volném pohybu, odstraňte všechny kameny, větvičky, výhonky apod.
- Zapněte elektrické nářadí, jak je popsáno výše.
- Elektrické nářadí vždy pevně držte oběma rukama, levá ruka musí držet přední rukojeť **5**, zatímco pravá rukojeť **6** (viz obr. 13.1). Rukojeti vždy uchopte prsty. Práce jednou rukou je zakázána.
- Elektrické nářadí držte vpravo od těla v určité vzdálenosti.
- Před kontaktem se dřevem musí řetězová pila **1** běžet na plné obrotky.
- Jako páku používejte vroubkovaný doraz **3** (viz obr. 13.2) - usnadníte tím provádění operací a zvýšíte jejich bezpečnost. Při provádění bočních, šikmých a podélných řezů by obsluha měla být velmi opatrná, protože v těchto případech nelze použít vroubkovaný doraz **3**.
- Při řezání kmenů nebo silných větví vroubkovaný doraz **3** přemístěte. Za tímto účelem zatáhněte elektrické nářadí dozadu, abyste uvolnili vroubkovaný doraz **3** a přesunuli jej do spodní polohy. Přitom nevyvádejte řezací jednotku z řezu.
- Na elektrické nářadí nevyvíjejte žádný intenzivní tlak. Ponechte elektrickému nástroji dostatek času na provedení operace. Optimálních výsledků řezání dosáhnete, když se řetězová pila **1** nezpomalí v důsledku přetížení.
- Nikdy nepracujte s elektrickým nářadím, pokud jej držíte s nataženými rukama.
- V závěrečné fázi řezání buďte opatrní. Odřezaný materiál padá dolů pod vlivem gravitační síly, což způsobuje nebezpečí poranění.
- Elektrické nářadí vyvedte z řezu pouze s běžícím pilovým řetězem **1**.

Řezání kmenů (viz obr. 14)

- Umístěte kmen na podpěry (nebo použijte speciální pilový kůň), jak je znázorněno na obr. 14. Odříznutý obrobek musí volně padat dolů, aniž by došlo k zaseknutí řezacího ústrojí.
- Při řezání krátkých obrobků musí být tyto bezpečně upevněny (např. pomocí držáků).



Nikdy nepřerežávejte polena ležící na hromadě nebo na zemi, protože se tím výrazně zvyšuje riziko zpětného rázu.

Řezání dřeva, které je pod mechanickým tlakem (viz obr. 15)

Větve, stromy nebo dřevěné materiály, které zůstávají pod mechanickým tlakem a mohou se v důsledku řezání uvolnit, se vyznačují naprostou nepředvídatelnou reakcí a způsobují těžká nebo dokonce smrtelná zranění. V takových případech buďte obzvláště opatrní.



Takové operace mohou provádět pouze vyškolení a kvalifikovaní odborníci.

- Pokud je obrobek podepřen z obou konců (viz obr. 15.1), musí být řez do 1/3 tloušťky proveden nejprve shora (A), poté musí být obrobek ve stejném místě řezán zespodu (B), aby nedošlo k rozštípnutí dřeva a zaseknutí řezné jednotky elektrického nářadí.
- Pokud se obrobek dotýká podpěry pouze jedním koncem (viz obr. 15.2), musí být nejprve proveden řez do 1/3 tloušťky zespodu (C) a poté musí být ve stejném místě zcela odříznut shora (D). Tím lze zabránit rozštípnutí dřeva a zaseknutí řezací jednotky elektrického nářadí.

Kácení stromů (viz obr. 16-17)

- Vždy používejte ochrannou přilbu, která chrání hlavu před padajícími dřevem.
- Elektrické nářadí lze používat pouze ke kácení stromů s průměrem kmene menším, než je délka řezné jednotky nářadí. Kácení silnějších stromů by měli provádět odborníci.
- Pracoviště ohradte, abyste zabránili přítomnosti dalších osob nebo zvířat na pracovišti.
- Předem určete směr, kterým bude strom padat. Tento faktor je ovlivněn sklonem a zakřivením kmene, koncentrací větví a případnou vahou sněhu, který na nich leží, směrem větru, poškozením nebo hnilobou na kmeni. Velmi důležité je zabránit pádu pokáceného stromu například na elektrické vedení, domy, auta apod.
- Zvažte a případně uvolněte cesty pro bezpečný a nerušený únik (viz obr. 16). Na obr. 16 jsou bezpečné únikové prostory označeny písmenem E, nebezpečné prostory písmenem F, směr pádu je vyznačen černou šipkou. **Poznámka: je přísně zakázáno nacházet se v nebezpečných oblastech F v době pádu stromu, může to vést k vážnému zranění, případně i smrti uživatele.**
- Odstraňte výhonky pod stromem, vyčistěte spodní část kmene od malých větví.
- Ve směru pádu stromu provedte vodící řez (G-H) (viz obr. 17.1). Nejprve provedte šikmý řez (G) (pod úhlem sklonu nejméně 45°) a poté vodorovný řez (H). Hloubka řezu (G-H) by měla být přibližně rovna 1/3 průměru stromu.

- Poté na opačné straně kmene proveďte vodorovný řez (I), který začíná přibližně 50 mm nad řezem (H) (viz obr. 17.2).



Poznámka: řez (I) musí být rovnoběžný s řezem (G-H) (viz obr. 17.1-17.2). Řez nesmí v žádném případě procházet celým kmenem stromu!

- Vzdálenost mezi řezu (I) a (GH) by se měla rovnat přibližně jedné desetíně průměru kmene stromu. Pokud strom začne padat, okamžitě vyjměte řezací jednotku z řezu a ponechte ji v bezpečném směru (viz obr. 17.1).
- Pokud strom po provedení řezu (I) nespadne, je třeba jeho pád iniciovat zatlučením klínu do vodorovného řezu (I).
- Jakmile strom začne padat, je třeba se okamžitě a rychle vzdálit bezpečným směrem (viz obr. 17.2), pozor na padající a ulomené větve a větvičky.



Poznámka: Pokud pokácený strom spadne na jiný strom a zastaví se o něj, dbejte při uvolňování zvýšené opatrnosti. Nepracujte pod zavěšeným stromem, neodřezávejte větve a větvičky podporující pokácený strom, protože je to velmi nebezpečné. Použijte naviják nebo se obraťte na odborníky s žádostí o pomoc.

- Odřezávání větví na pokáceném stromu je velmi složitá operace. Pokud nemáte patřičné dovednosti, obraťte se o pomoc na odborníka.
- Při odřezávání větví na pokáceném stromu dodržujte všechna výše uvedená bezpečnostní pravidla.
- Neodřezávejte větve, když sedíte na kmeni pokáceného stromu.
- Neodřezávejte větve, o které se opírá kmen pokáceného stromu.

Údržba elektronářadí / preventivní opatření

Před prováděním prací na elektrickém nářadí vyjměte baterii 23.

Pokyny k údržbě akumulátoru

- Nabíjejte včas, dříve než se akumulátor **23** zcela vybit. Při nízké úrovni nabití přerušete práci a akumulátor **23** okamžitě nabijte.
- Když je akumulátor **23** plně nabitý, nepřebíjejte jej, zkracujete tak jeho životnost.
- Akumulátor **23** nabíjejte při pokojové teplotě v rozmezí 10°C až 40°C (50°F až 104°F).
- Při dlouhodobém uskladnění akumulátor **23** nabíjete každých 6 měsíců.
- Staré akumulátory včas vyměňte. Snížení výkonu nebo i značně kratší provozní doba mechanického nástroje po nabití indikuje stárnutí akumulátoru **23** a potřebu jeho výměny. Vezměte prosím v úvahu, že se při práci při teplotách pod 0°C může akumulátor **23** vybíjet rychleji.
- V případě dlouhodobého skladování bez použití doporučujeme uchovávat akumulátor **23** při pokojové teplotě a nabití na 50%.

Čištění elektronářadí

Vyčistěte kryt elektrického nářadí od pilin a dřevěného odpadu, důkladně vyčistěte větrací otvory. Ventilačními otvory profoukněte stlačený vzduch **9**. Ventilační otvory vyčistěte. K čištění elektrického nářadí nepoužívejte žíravé látky nebo rozpouštědla. Nedovolte, aby se rukojeť zašpinily od oleje.

Čištění řezací jednotky



Při manipulaci s pilovým řetězem používejte ochranné rukavice 1.

- Odmontujte řeznou jednotku elektrického nářadí, jak je popsáno výše.
- Sejměte pilový řetěz **1** z vodicí lišty **2**.
- Očistěte piliny a drobné dřevěné třísky z pilového řetězu **1** a vodicí lišty **2**.
- Pilový řetěz **1** a vodicí lištu **2** naolejujte, aby byly chráněny proti korozi.
- Pokud plánujete elektrické nářadí v blízké budoucnosti používat, namontujte řezací jednotku podle výše uvedeného popisu. Na řezací jednotku elektrického nářadí nasadte ochranný kryt **16**.
- Pokud neplánujete elektrické nářadí delší dobu používat, řeznou jednotku nářadí neinstalujte. Vodicí lištu **2** a pilový řetěz **1** zabalte do naolejovaného papíru a uložte je na místě chráněném před vlhkostí a mimo dosah dětí.

Kontrola stavu pilového řetězu

Pravidelně kontrolujte stav pilového řetězu **1**. Pilový řetěz **1** se otupí, pokud v průběhu provozu elektrického nářadí:

- vzniká velmi jemný prach;
- je zapotřebí silně tlačít na nářadí;
- jsou přítomny zvýšené vibrace nářadí;
- je pozorována zvýšená spotřeba paliva.

Provozování tupého pilového řetězu **1** je zakázáno. Měl by být nabroušen nebo vyměněn za nový.

Kontrola stavu vodicí lišty (viz obr. 18)

Pravidelně kontrolujte stav vodicí lišty **2**.

- Zkontrolujte opotřebení drážky vodicí lišty **2**. Šířka drážky vodicí lišty **2** musí odpovídat tloušťce hnacích zubů pilového řetězu **1**, stěny drážky musí být svislé (viz obr. 18.1). Vodicí lišta **2** s opotřebovanou drážkou (viz obr. 18.2) musí být vyměněna.
- Hrubé hrany na bočních plochách vodicí lišty **2** musí být odstraněny plochým pilníkem (viz obr. 18.3).
- Aby bylo zajištěno rovnoměrné opotřebení vodicí lišty **2**, otáčejte ji po každých 8 hodinách provozu.

Kontrola stavu hnacího ústrojí

- Pravidelně kontrolujte stav hnacího kola **19**. Pokud je hnací ozubené kolo **19** prasklé, vyštípnuté nebo má opotřeбенé zuby o více než 0,5 mm, vyměňte jej. Obraťte se na servisní středisko **CROWN**.
- Po výměně hnacího kola **19** na něj musí být nasažen pouze nový pilový řetěz **1**.

Poprodejní a aplikační servis

Náš poprodejní servis odpoví na Vaše dotazy k údržbě a opravě Vašeho výrobku a také k náhradním dílům. Informace o servisních střediscích, schématech dílů a informace o náhradních dílech najdete také na adrese: www.crown-tools.com.

Přeprava elektronářadí

- V žádném případě nesmí na obal při přepravě působit žádný mechanický vliv.
- Při nakládání / vykládání není povoleno používat žádný druh technologie, který pracuje na principu sevření obalu.

Li-Ion akumulátory

Obsažené Li-Ion akumulátory podléhají požadavkům legislativy o nebezpečném zboží. Uživatel smí přepravovat akumulátory po silnici bez splnění dalších požadavků.

Při přepravě třetími stranami (např. leteckou dopravou nebo spediční firmou) se musí dodržovat zvláštní požadavky na obal a označení. Přípravu dodávané položky konzultujte s odborníkem na nebezpečné materiály. Akumulátory expedujte pouze, pokud jsou kryty neporušené. Přístupné kontakty přelepte páskou nebo zakryjte a akumulátor zabalte tak, aby se v obalu nepohyboval. Dodržujte také případné podrobnější národní předpisy.

Ochrana životního prostředí



Suroviny nelikvidujte jako odpad, ale recyklujte je.

Elektronářadí, její příslušenství a obalové materiály by měly být zlikvidovány v souladu se zásadami recyklace surovin a ochrany životního prostředí.

Na umělohmotných součástkách je uvedeno jejich označení pro tříděnou recyklaci.

Tento návod je vytištěn na recyklovaném papíře vyrobeném bez použití chlóru.

Výrobce si vyhrazuje právo na změny.

Česky

Špecifikácie elektronáradia

Elektrická reťazová píla		CT29006HX
Číslo elektronáradia		690718
Menovité napätie	[V]	20 *
Menovité otáčky	[min ⁻¹]	4200
Rýchlosť pílovej reťaze	[m/s]	7,9
Objem olejovej nádrže (na mazanie pílovej reťaze)	[ml]	115
Dĺžka vodiacej lišty	[mm] [palce]	254 10"
Parametre pílovej reťaze (rozstup reťaze / rozchod reťaze)	[mm] [palce]	9,525 / 6,35 3/8" / 1/4"
Hmotnosť (bez reznej jednotky)	[kg] [lb]	2,8 6.17
Trieda bezpečnosti		III
Akustický tlak	[dB(A)]	—
Výkon zvuku	[dB(A)]	—
Váhové vibrácie	[m/s ²]	—

* Maximálne počiatočné napätie batérie (merané bez pracovného zaťaženia) je 20 Voltov. Menovité napätie je 18 Voltov.

Informácie o hluku



Ak prekračuje akustický tlak hodnotu 85 dB(A), používajte vždy ochranu sluchu.

CE Vyhlásenie o zhode

Vyhlasujeme na výhradnú zodpovednosť, že výrobok opísaný v časti "Špecifikácie elektronáradia" spĺňa všetky príslušné ustanovenia smerníc 2006/42/EC vrátane ich zmien a je v súlade s nasledujúcimi normami:

EN 62841-1:2015+AC:2015

EN 62841-4-1:2020.

Manažér certifikácie

Wu Cunzhen

Merit Link International AG
Stabio, Švajčiarsko, 01.03.2023



VAROVANIE - používateľ si musí prečítať návod na obsluhu, aby sa znížilo riziko zranenia!

Všeobecné bezpečnostné pravidlá



VAROVANIE! Prečítajte si všetky bezpečnostné varovania, pokyny, pozrite si ilustrácie a technické údaje dodané s týmto elektrickým náradím. Nedodržiavanie týchto varovaní a pokynov môže mať za následok úraz elektrickým prúdom, požiar a / alebo vážne zranenie. Uchovajte si všetky bezpečnostné upozornenia a pokyny pre budúce použitie.

Termín "elektrické náradie" v upozorneniach odkazuje na vaše elektrické náradie napájané zo siete (s prívodným káblom) alebo elektrické náradie napájané batériami (bez napájacieho kábla).

Bezpečnosť v pracovnom priestore

- **Pracovný priestor udržiavajte v čistote a dobre osvetlený.** Neporiadok alebo tmavé priestory môžu viesť k úrazom.
- **Neprevádzkujte elektrické náradie vo výbušnom prostredí, ako napríklad v prítomnosti horľavých kvapalín, plynov alebo prachu.** Elektrické náradie vytvára iskry, ktoré môže spôsobiť vznietenie prachu alebo výparov.
- **Deti a iné osoby v okolí udržiavajte mimo dosahu používaného elektrického náradia.** Rozptýlenie môže spôsobiť stratu kontroly.

Elektrická bezpečnosť

- **Zástrčky elektrických káblov náradia musia pasovať do zásuvky. Nikdy zástrčku žiadnym spôsobom**

bom neupravujte. Neponúčajte žiadne redukcie zástrčiek s uzemneným (ukostreným) elektrickým náradím. Neupravované zástrčky a zodpovedajúce zásuvky znižujú riziko vzniku úrazu elektrickým prúdom.

- **Vyhňte sa kontaktu tela s uzemnenými povrchmi, ako sú potrubia, radiátory, sporáky a chladničky.** Ak vaše telo uzemnené alebo ukostrené, existuje zvýšené riziko úrazu elektrickým prúdom.

- **Nevystavujte elektrické náradie dažďu alebo vlhkému prostrediu.** Vniknutie vody do elektrického náradia zvyšuje riziko úrazu elektrickým prúdom.

- **Nenamáhajte napájací kábel. Nikdy nepoužívajte napájací kábel na nosenie, ťahanie alebo odpájanie elektrického náradia. Chráňte napájací kábel pred teplom, olejom, ostrými hranami a pohyblivými časťami.** Poškodené alebo spletené káble zvyšujú riziko úrazu elektrickým prúdom.

- **Pri práci s náradím vonku používajte predĺžovací kábel vhodný na vonkajšie použitie.** Používanie kábla vhodného na použitie vonku znižuje riziko úrazu elektrickým prúdom.

- **Pri práci s elektrickým náradím vo vlhkom prostredí je nevyhnutné používať napájanie chránené prúdovým chráničom (RCD).** Použitie RCD znižuje riziko úrazu elektrickým prúdom. **POZNÁMKA!** Termín "prúdový chránič (RCD)" môže byť nahradený termínom "prerušovač uzemneného obvodu (GFCI)" alebo "ochranný istič (ELCB)".

- **Varovanie!** Nikdy sa nedotýkajte nekrytých kovových povrchov na prevodovke, kryte a tak ďalej, pretože dotyk s kovovými povrchmi bude rušený elektromagnetickou vlnou, čo spôsobuje potenciálne zranenia alebo nehody.

Bezpečnosť osôb

- **Pri práci s elektrickým náradím buďte stále pozorní, sledujte, čo robíte a používajte zdravý rozum. Nepoužívajte elektrické náradie, ak ste unavení alebo pod vplyvom drog, alkoholu alebo liekov.** Chvilka nepozornosti pri práci s elektrickým náradím môže mať za následok vážne zranenie.

- **Používajte osobné ochranné pomôcky. Vždy používajte ochranné okuliare.** Ochranné prostriedky, ako respirátor, nekľzáva bezpečnostná obuv, pevná ochranná prilba alebo ochrana sluchu, používané v príslušných podmienkach, znižujú nebezpečenstvo zranenia osôb.

- **Zabráňte náhodnému spusteniu. Pred pripojením k napájaciemu zdroju a / alebo akumulátoru, pred zdvíhnutím alebo prenášaním náradia sa uistite, že vypínač je v polohe vypnuté.** Prenášanie náradia s prstom na spínači alebo pripájanie elektrického náradia do elektrickej siete so zapnutým spínačom môže byť príčinou nehôd.

- **Pred spustením náradia odstráňte všetky zoraďovacie nástroje a nastavovacie kľúče.** Zoraďovací nástroj alebo kľúč ponechaný v rotujúcich častiach elektrického náradia môže spôsobiť úraz osôb.

- **Pracujte len tam, kde bezpečne dosiahnete. Vždy udržiavajte stabilný postoj a rovnováhu.** To umožňuje lepšie ovládať náradie v neočakávaných situáciách.

- **Vhodne sa obliekajte. Nenoste voľný odev ani bižutériu. Dbajte na to aby sa vaše vlasy, odev a rukavice nedostali do kontaktu s pohyblivými časťami.** Voľné odevy, bižutéria alebo dlhé vlasy môžu byť zachytené pohybujúcimi sa časťami.

- **Ak sú zariadenia vybavené adaptérom na pripojenie odsávania prachu a zberných zariadení, zaistite ich správne pripojenie a správnu funkciu.** Použitie odsávania prachu môže znížiť ohrozenie spôsobené prachom.

- **Nedovoľte, aby vám skúsenosti získané častým používaním náradia dovolili nadobudnúť sebauspokojenie a ignorovať zásady bezpečnosti.** Neopatrná činnosť môže spôsobiť vážne zranenie v zlomku sekundy.

- **Varovanie!** Elektrické náradie môže počas prevádzky vytvárať elektromagnetické pole. Toto pole môže za určitých okolností spôsobovať rušenie aktívnych alebo pasívnych lekárskeho implantátov. Aby sa znížilo riziko vážneho alebo smrteľného zranenia, odporúčame osobám s lekáskymi implantátmi, aby sa poradili so svojím lekárom a výrobcom lekárskeho implantátov pred použitím elektrického náradia.

Použitie a údržba náradia

- **Osoby so zníženými psychofyzickými alebo duševnými schopnosťami, ako aj deti, nemôžu pracovať s elektrickým náradím, pokiaľ nie sú pod dohľadom alebo poučené o použití elektrického náradia osobou zodpovednou za ich bezpečnosť.**

- **Elektrické náradie nepreťažujte. Používajte správny typ elektrického náradia pre vašu prácu.** Správne elektrické náradie bude lepšie a bezpečnejšie vykonávať prácu, pre ktorú bolo navrhnuté.

- **Nepoužívajte elektrické náradie v prípade, že prepínač sa nedá zapnúť a vypnúť.** Každé elektrické náradie, ktoré nemožno ovládať spínačom, je nebezpečné a musí byť opravené.

- **Pred každým nastavením, výmenou príslušenstva alebo uskladnením elektrického náradia vytiahnite zástrčku napájacieho kábla zo zásuvky a / alebo akumulátora.** Tieto preventívne bezpečnostné opatrenia znižujú riziko náhodného spustenia náradia.

- **Elektrické náradie skladujte mimo dosahu detí a nedovoľte osobám, ktoré neboli oboznámené s elektrickým náradím alebo s týmito pokynmi, aby elektrické náradie používali.** Elektrické náradie je v rukách nekalifikovaných osôb nebezpečné.

- **Údržba elektrického náradia. Skontrolujte vychýlenie alebo uviaznutie pohyblivých častí, poškodenie jednotlivých dielov a iné okolnosti, ktoré môžu mať vplyv na prevádzku elektrického náradia. V prípade poškodenia dajte elektrické náradie pred jeho použitím opraviť.** Veľa nehôd je spôsobených nedostatčnou údržbou elektrického náradia.

- **Rezné nástroje udržiavajte ostré a čisté.** Riadne udržiavané rezné nástroje s ostrými reznými brítmí sú menej náchylné na zaseknutie a lepšie sa ovládajú.

- **Používajte elektrické náradie, príslušenstvo a nástroje atď. v súlade s týmito pokynmi, s príhľadnutím na pracovné podmienky a prácu, ktorá sa má vykonávať.** Použitie elektrického náradia na iné účely, ako sú určené, môže viesť k nebezpečným situáciám.

- **Rukoväte a plochy na uchopenie zdržiavajte suché, čisté a bez oleja a tuku.** Kľzké rukoväte a uchopovacie plochy neumožňujú bezpečnú manipuláciu a ovládanie náradia v neočakávaných situáciách.

- **Dbajte na to, aby ste pri práci s elektrickým náradím držali prídavnú rukoväť správne, čo je užitočné pri regulácii elektrického náradia.** Preto správne držanie môže znížiť riziko nehody alebo zranenia.

Použitie a údržba nástroja s batériou

- **Nabíjajte iba v nabíjačke určenej výrobcom.** Nabíjačka, ktorá je vhodná pre jeden typ akumulátora môže spôsobiť nebezpečenstvo požiaru pri použití s iným akumulátorom.
- **Používajte elektrické náradie iba s výslovne určenými akumulátormi.** Použitie iných typov akumulátorov môže vytvoriť riziko zranenia a požiaru.
- **Pokiaľ akumulátor nepoužívate, držte ho mimo dosahu kovových predmetov ako sú kancelárske sponky, mince, kľúče, klince, skrutky alebo iné drobné kovové predmety, ktoré by mohli spôsobiť spojenie jedného terminálu s druhým.** Skrat medzi kontaktmi batérie môže spôsobiť popáleniny alebo požiar.
- **V nevhodných podmienkach môže z batérie uniknúť kvapalina; vyhňte sa kontaktu.** Pri náhodnom kontakte opláchnite vodou. **Pri zasiahnutí očí vyhľadajte lekársku pomoc.** Unikajúca kvapalina z batérie môže spôsobiť podráždenie pokožky alebo popáleniny.
- **Vyhňte sa nechcenému zapnutiu.** **Pred vložením akumulátora sa uistite sa, že spínač pre zapnutie / vypnutie je vo vypnutej polohe.** Prenášanie elektrického náradia s prstom na spínači pre zapnutie / vypnutie alebo vloženie akumulátora do elektrického náradia, ktoré má spínač môže spôsobiť nehodu.
- **Neotvárajte batériu.** Nebezpečenstvo obvodu.
- **V prípade poškodenia a nesprávneho použitia batérie môžu vzniknúť pary.** **V prípade sťažnosti zabezpečte čerstvý vzduch a vyhľadajte lekársku pomoc.** Pary môžu dráždiť dýchací systém.
- **Ak je batéria chýbná, môže uniknúť kvapalina a prísť do styku s príslušenstvom.** Skontrolujte časti, ktorých sa to týka. Tieto časti vyčistite alebo v prípade potreby vymeňte.
- **Chráňte batériu pred horúčavou, napr. aj pred trvalým slnečným žiarením a ohňom.** Existuje nebezpečenstvo výbuchu.



VAROVANIE! Prečítajte si všetky bezpečnostné varovania a všetky pokyny.

- **Chráňte nabíjačku pred dažďom a vlhkom.** Preniknutie vody do nabíjačky zvyšuje riziko úrazu elektrickým prúdom.
- **Nenabíjajte iné typy batérií.** Nabíjačka je vhodná iba pre nabíjanie lítiových - iónových batérií v rozmedzí uvedených napätí. V opačnom prípade hrozí nebezpečenstvo požiaru a výbuchu.
- **Udržujte nabíjačku v čistote.** Kontaminácia môže spôsobiť úraz elektrickým prúdom.
- **Pred každým použitím skontrolujte nabíjačku, kábel a zástrčku.** Nepoužívajte nabíjačku, ak sú zistené chyby. Neotvárajte nabíjačku batérií sami a nechajte si ju opravovať len kvalifikovaným personálom s použitím originálnych náhradných dielov. Poškodené nabíjačky, káble a zástrčky zvyšujú riziko úrazu elektrickým prúdom.
- **Neprevádzkujte nabíjačku na ľahko horľavých povrchoch (napríklad papier, textil, atď.), alebo v horľavých prostrediach.** Existuje nebezpečenstvo požiaru v dôsledku zahrievania nabíjačky v priebehu nabíjania.

Servis

- **Servis vášho elektrického náradia zverte kvalifikovanej osobe s použitím len originálnych náhradných dielov.** Tým bude zabezpečené, aby bola zachovaná bezpečnosť elektrického náradia.

- Postupujte podľa pokynov na údržbu a výmenu príslušenstva.

Bezpečnostné pokyny pri prevádzke elektrického náradia



Pozor! Nedodržanie nižšie uvedených pravidiel sa môže stať príčinou požiaru, vážnych zranení alebo dokonca smrti používateľa.

Pred začatím práce

- Elektrické náradie smie obsluhovať len osoba riadne oboznámená s jeho používaním a údržbou, ktorá je schopná preukázať schopnosť správne ho obsluhovať.
- Používanie elektrického náradia deťmi alebo mladistvými je výslovne zakázané.
- Elektrické náradie nepoužívajte za nepriaznivého počasia, hustá hmla, silný vietor, dážď a sneh vytvárajú ďalšie nebezpečenstvo pri práci s elektrickým náradím (pád na klzký podklad, nepredvídateľný smer pádu stromu atď.)
- Pred začatím práce s elektrickým náradím skontrolujte pracovisko, odstráňte všetky rušivé predmety (konáre, kamene atď.) a naplánujte únikové cesty v prípade nebezpečenstva. Pri práci na svahoch buďte obzvlášť opatrní.
- Na elektrickom náradí nevykonávajte žiadne úpravy a nepoužívajte poškodené elektrické náradie, pretože to môže zvýšiť bezpečnostné riziko prevádzky.
- Používajte len ostré, bezchybné pilové reťaze. Pred začatím práce s elektrickým náradím sa uistite, či je reťaz pily správne napnutá a či systém mazania reťaze funguje primerane.
- Elektrické náradie používajte len na rezanie dreva. Pílenie iných materiálov môže mať za následok poškodenie elektrického náradia (v tomto prípade zaniká právo na záručnú opravu).
- Pred rezaním odstráňte z polotovarov všetky klince alebo iné kovové predmety.
- Elektrické náradie nikdy nepoužívajte s demontovanými ochrannými prvkami. Poškodené chrániče sa musia okamžite vymeniť. V žiadnom prípade nepoužívajte elektrické náradie, ktoré nie je primerane vybavené alebo na ňom boli vykonané neoprávnené úpravy.
- Pred spustením elektrického náradia sa uistite, že sa reťaz pily nedotýka žiadnych iných predmetov.



Prevádzkovateľ alebo majiteľ elektrického náradia nesie zodpovednosť za prípadné nehody alebo škody, ktoré môžu byť spôsobené tretím osobám alebo ich majetku.

Počas prevádzky

- Elektrické náradie nepoužívajte v daždi ani ho nenechávajte v daždi.
- Vždy používajte prostriedky individuálnej ochrany: okuliare alebo štít na tvár, chrániče sluchu, oblečenie s hustou štruktúrou, robustnú obuv s protišmykovou podrážkou. Nikdy nepracujte v šortkách alebo v otvorenej obuvi. Pri výrube stromov alebo rezaní konárov sa musí nosiť ochranná prilba.
- Prítomnosť iných osôb alebo zvierat na pracovisku je zakázaná.

- Nikdy nezačínajte píliť, kým reťazová píla nevyvinie plnú otáčky.
- Počas práce zachovajte stabilnú polohu a držte elektrické náradie oboma rukami. Nedovoľte, aby sa rukoväťe zaozeľovali, a nikdy neobsluhujte elektrické náradie jednou rukou.
- Nepracujte s elektrickým náradím nad úrovňou ramien, keď stojíte na rebriku alebo keď sedíte na strome.
- Vždy spracovávať len jeden polotovár - len tak ho správne opravíte.
- Ak sa reťaz píly počas práce s elektrickým náradím zablokuje v reze, okamžite vypnite elektrické náradie a až potom odstráňte príčinu zablokovania reťaze píly.
- Nedovoľte, aby sa elektrické náradie pri dlhodobom používaní prehrialo.
- Dávajte pozor na spätný ráz (náhle spätné trhnutie elektrického náradia), ktorý môže byť spôsobený porušením prevádzkových pokynov (skrútenie alebo zablokovanie reznej jednotky v reze). Na zníženie účinkov spätného rázu používajte nasledujúce bezpečnostné opatrenia:
 - snažte sa počas prevádzky elektrického nástroja nekrútiť elektrickým nástrojom vzhľadom na povrch obrobku;
 - vždy držte obe rukoväťe elektrického nástroja oboma rukami, čo vám pomôže udržať potrebnú kontrolu nad elektrickým nástrojom;
 - nestojte v rovne reznej jednotky;
 - používajte len dobre naostrenú a správne napnutú pílovú reťaz;
 - nikdy nepíľte koncom reznej jednotky, pretože v tomto prípade je pravdepodobnosť vzniku spätného rázu maximálna;
 - vždy, keď je to možné, použite ako páku zárezový doraz 3 (pozrite obr. 11.2);
 - nepokúšajte sa umiestniť pohybujúcu sa pílovú reťaz do predchádzajúceho rezu;
 - dodržiavajte pravidlá rezania, najmä pri rezaní kmeňov stromov alebo konárov pod zaťažením.









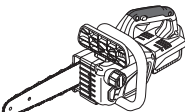

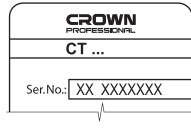



Po ukončení operácie

- Elektrické náradie je dovolené odstrániť z pracovného miesta až po vypnutí motora a úplnom zastavení pílovej reťaze.
- Niektoré prvky elektrického náradia (napr. rezacia jednotka atď.) sa počas prevádzky veľmi zahrievajú - nedotýkajte sa ich skôr, ako vychladnú.
- Elektrické náradie skladujte na mieste chránenom pred vlhkosťou a neprístupnom pre deti, reznú jednotku vždy zakryté.

Symbole použité v príručke

V príručke sú použité nasledujúce symboly, zapamätajte si, prosím, ich význam. Správna interpretácia symbolov vám umožní správne a bezpečné použitie elektronáradia.

Symbol	Význam
	Elektrická reťazová píla Časti označené sivou - mäkké držadlo (s izolovaným povrchom).

Symbol	Význam
	Štítek s výrobným číslom: CT ... - model; XX - dátum výroby; XXXXXXX - výrobné číslo.
	Prečítajte si všetky bezpečnostné predpisy a pokyny.
	Noste: <ul style="list-style-type: none"> • prilbu; • ochranné okuliare; • chrániče sluchu.
	Používajte respirátor.
	Noste oblečenie s hustou štruktúrou a odolnú obuv s protišmykovou podrážkou.
	Nepracujte v daždi alebo snehu.
	Akumulátor nezahrievajte na teplotu vyššiu než 45°C. Nevystavujte ho dlhodobo priamemu slnečnému svetlu.
	Akumulátor nevhadzujte do kontajnera s komunálnym odpadom.
	Akumulátor nevhadzujte do ohňa.
	Akumulátor chráňte pred dažďom.
	Čas nabíjania akumulátora.
	Smer pohybu.
	Smer otáčania.
	Zablokovaný.

Symbol	Význam
	Odblokovaný.
	Zakázané.
	Zvýšte / znížte napnutie reťaze.
	Pridajte olej na mazanie reťaze pily.
	Je zakázané zdržiavať sa v nebezpečnej zóne.
	Vždy držte obe rukoväte elektrického náradia oboma rukami.
	Nikdy nepoužívajte elektrické náradie jednou rukou.
	Dávajte si pozor na spätný ráz.
III	Trieda ochrany.
	Pozor. Dôležité.
CE	Značka, ktorá potvrdzuje, že výrobok spĺňa základné požiadavky európskych smerníc a harmonizovaných noriem.
	Používajte ochranné rukavice.
	Užitočné informácie.
	Elektronáradie nevhadzujte do kontajnera s komunálnym odpadom.

Spôsob použitia

Elektrické náradie je určené na pílenie kusov dreva (klátov, dosiek, konárov) a môže sa používať aj na výrub stromov. Je vhodný na priečne aj pozdĺžne rezanie dreva. Elektronáradie je navrhnuté pre pravákov.

Súčasti elektronáradia

- 1 Pílový reťaz; *
- 2 Vodiaca lišta *
- 3 Zárezová zarážka
- 4 Ochranný kryt brzdy
- 5 Predná rukoväť
- 6 Rukoväť
- 7 Odštieňovacie tlačidlo
- 8 Spínač zap. / vyp.
- 9 Ventilačné štrbiny
- 10 Zástrčka olejovej nádrže
- 11 Manometer na monitorovanie hladiny oleja
- 12 Závesná slučka
- 13 Matica
- 14 Napínacia skrutka pílového reťaze
- 15 Kryt vodiacej lišty
- 16 Ochranný kryt rezacieho zariadenia *
- 17 Viacúčelový kľúč *
- 18 Skrutka
- 19 Hnací mechanizmus
- 20 Napínací čap
- 21 Závitový čap
- 22 Zámka akumulátora *
- 23 Akumulátor *
- 24 Nabíjačka *
- 25 Kontrolka *
- 26 Štítok nabíjačky *
- 27 Kontrolky stavu nabitia akumulátora *
- 28 Ovládacie tlačidlo stavu nabitia akumulátora *

* Voliteľné príslušenstvo

Štandardná dodávka nemusí obsahovať všetky príslušenstvá uvedené na obrázku alebo popísané v texte.

Montáž a nastavenie súčastí elektronáradia

Pred vykonaním akejkoľvek práce na elektrickom náradí vyberte batériu 23.



Spojovací materiál nedotahujte príliš, zabránite tak poškodeniu závitů.

Predná rukoväť (pozrite obr. 1)

Pri práci vždy používajte prednú rukoväť 5. Prednú rukoväť 5 namontujte / demontujte podľa obr. 1.

Montáž / demontáž reznej jednotky, napínanie pílovej reťaze (pozrite obr. 2-4)



Pri dlhšom používaní sa vodiaca lišta 2 a reťaz pily 1 môžu veľmi zahriať, preto musíte počas montážnych prác používať ochranné rukavice. Zníži sa tým aj riziko poranenia o reznú hranu pílovej reťaze.

- Elektrické náradie položte na rovnú zem.
- Pomocou univerzálneho kľúča **17** odskrutkujte maticu **13** (pozrite obr. 2).
- Odstráňte kryt vodiacej lišty **15**.
- Nainštalujte vodiacu lištu **2** a pomocou viacúčelového kľúča **17** otočte napínaviu skrutku **14** proti smeru hodinových ručičiek (uľahčíte tým inštaláciu pílovej rezače **1**) (pozrite obr. 3).
- Pílovú reťaz **1** oviniť okolo hnacieho ozubeného kolesa **19** a potom umiestnite hnacie zuby pílovej rezače **1** do drážky vodiacej lišty **2**. **Poznámka: Pílová reťaz 1 je správne nainštalovaná, keď rezné hrany smerujú dopredu (pozri tiež značky na telese elektrického náradia).**
- Nainštalujte kryt vodiacej lišty **15**.
- Naskrutkujte maticu **13** na závitový čap **21** a mierne ju rukou utiahnite.
- Nastavte napnutie pílovej reťaze **1**. Držiac prednú časť vodiacej lišty **2** (pozrite obr. 4.1), otáčajte skrutkovačom viacúčelového kľúča **17** (pozrite obr. 4.2) napínaviu skrutku reťaze **14**. Ak chcete zvýšiť napnutie pílovej reťaze **1**, otočte skrutku **14** v smere hodinových ručičiek a ak chcete znížiť napnutie pílovej reťaze **1**, otočte ju proti smeru hodinových ručičiek.
- Ťahajte pílovú reťaz **1**, kým sa tesne nedotkne spodnej časti vodiacej lišty **2**.
- Pokračujte v pridržovaní prednej časti vodiacej lišty **1** a zároveň ťahajte maticu **13** pomocou univerzálneho kľúča **17**.
- Pri demontáži reznej jednotky zopakujte uvedené operácie v opačnom poradí.

Kontrola napnutia pílovej reťaze (pozrite obr. 5)



Pred každým použitím elektrického náradia a operáciou je potrebné vykonať kontrolu a v prípade potreby nastaviť napnutie pílovej reťaze 1.

Pri prevádzke pílovej reťaze **1** zohľadnite nasledujúce faktory:

- pílovú reťaz **1** je potrebné vždy správne napnúť a jej mazací systém musí správne fungovať;
- nová reťaz píly **1** sa viac naťahuje, operácie kontroly a nastavenia napnutia sa musia vykonávať častejšie;
- počas prevádzky sa reťaz píly **1** zahrieva a predlžuje, počas chladnutia sa skraca, zohľadnite tento faktor pri nastavovaní napnutia reťaze: nenastavujte reťaz píly **1**, keď je horúca.

Nižšie sú uvedené indikátory správne napnutej pílovej reťaze:

- zľahka vytiahnite pílovú reťaz **1** zo strednej vodiacej lišty **2** a uvoľnite ju. Ak je reťaz píly **1** správne napnutá, maximálna vzdialenosť medzi vytiahnutou reťazou píly **1** a vodiacou lištou **2** je 1-2 mm (pozrite obr. 5.1);
- správne napnutá reťaz píly **1** by sa nemala prehýbať (pozrite obr. 5.2);
- správne napnutá reťaz píly **1** sa musí pri ručnom ťahaní voľne pohybovať okolo vodiacej lišty **2** (pri tomto ťahaní používajte ochranné rukavice, pozrite obr. 5.3). Ak sa tak nedeje, uvoľnite napnutie pílovej reťaze **1**, ako je popísané vyššie.

Plnenie oleja na mazanie pílovej reťaze (pozrite obr. 6)

- Vždy sledujte hladinu oleja na mazanie pílovej reťaze **1** (jeho hladina by nemala byť pod značkou "min", pozrite obr. 6.2). V prípade potreby olej doplňte.

- Očistite oblasť okolo zátky **10** handričkou a odskrutkujte ju (pozrite obr. 6.1).
- Opatrne nalejte špeciálny olej do plnacieho hrdla olejovej nádrže. Odporúča sa použiť lievik (pozrite obr. 6.2).
- Pevne zaskrutkujte zátku **10**.

Kontrola funkčnosti systému mazania pílovej reťaze (pozrite obr. 7)

Fungovanie mazacieho systému pílovej reťaze **1** môžete skontrolovať nasledujúcim spôsobom:

- zapnite elektrické náradie a koniec reznej jednotky držte nad kusom kartónu alebo papiera položeného na zemi (pozrite obr. 7);
- **Poznámka: Nedotýkajte sa reťazou zeme, udržujte vzdialenosť približne 200 mm.** Ak sa v dôsledku vyššie uvedeného objavia na kartóne alebo papieri čoraz väčšie stopy oleja, systém mazania reťaze funguje správne. Ak sa napriek plnej olejovej nádrži neobjavia žiadne stopy oleja, obráťte sa na servisné stredisko **CROWN**.

Kontrola funkčnosti brzdy pílovej reťaze (pozrite obr. 8)

Brzda pílovej reťaze sa musí aktivovať pri opätovnom navíjaní elektrického náradia. Ak chcete skontrolovať funkčnosť brzdy pílovej reťaze, vykonajte nasledujúce kroky.

- Položte elektrické náradie na zem tak, aby sa reťaz píly **1** nedotýkala zeme alebo iných predmetov. Držte obe rukoväte elektrického náradia a zapnite ho (reťaz píly **1** sa začne pohybovať). Ľavou rukou stlačte ochranný kryt brzdy **4**, aby ste ho posunuli dopredu (pozrite obr. 8.1) - reťazová píla **1** sa musí okamžite zastaviť.
- Ak brzda pílovej reťaze nefunguje tak, ako je popísané vyššie, obráťte sa na servisné stredisko **CROWN**.



Ak je brzda pílovej reťaze poškodená, nepoužívajte elektrické náradie.



Vždy majte na pamäti, že ani správne fungujúca brzda pílovej reťaze nemusí v niektorých prípadoch poskytovať ochranu (napríklad pri páde obsluhy alebo v prípade výrubu stromov, keď je rovina reznej jednotky rovnobežná so zemou atď.).

Napájanie akumulátora elektronáradia



Elektrické náradie je možné dodať bez batérie **23 a nabíjačky **24**. Pred prvým použitím musíte akumulátor **23** plne nabiť.**

Nabíjanie akumulátora (pozrite obr. 9)

- Stlačte poistku akumulátora **22** a vyberte akumulátor **23** (pozrite obr. 9.1).
- Zapojte nabíjačku **24** do siete.
- Vložte akumulátor **23** do nabíjačky **24** (pozrite obr. 9.2).
- Po nabití odpojte nabíjačku **24** zo siete.
- Vyberte akumulátor **23** z nabíjačky **24** a nasadte akumulátor **23** na elektronáradie (pozrite obr. 9.3).

Kontrolky nabíjačky (pozrite obr. 10)

Kontrolky nabíjačky **25** informujú o priebehu nabíjania akumulátora **23**. Signalizácia kontroliek **25** je vysvetlená na štítku **26** (pozrite obr. 10).

- Obr. 10.1 - (zelený indikátor svieti, batéria **23** nie je vložená do nabíjačky **24**) - nabíjačka **24** je pripojená k elektrickej sieti (prípravené na nabíjanie).
- Obr. 10.2 - (zelený indikátor bliká, batéria **23** je vložená do nabíjačky **24**) - batéria **23** sa nabíja.
- Obr. 10.3 - (zelený indikátor svieti, batéria **23** je vložená do nabíjačky **24**) - batéria **23** je úplne nabitá.
- Obr. 10.4 - (červený indikátor svieti, batéria **23** je vložená do nabíjačky **24**) - proces nabíjania batérie **23** sa prerušil kvôli nevhodnej teplote. Proces nabíjania sa obnoví, keď budú teplotné podmienky normálne.
- Obr. 10.5 - (červený indikátor bliká, batéria **23** je vložená do nabíjačky **24**) - proces nabíjania batérie **23** sa prerušil kvôli poruche. Vymeňte chybnú batériu **23**. Jej ďalšie použitie je zakázané.



Pri nabíjaní sa akumulátor 23 a nabíjačka 24 obvykle zahrievajú, nejde o poruchu.

Počiatočná prevádzka elektronáradia

Pred začatím práce nezabudnite skontrolovať nasledovné:

- správnosť montáže a spoľahlivosť upevnenia všetkých prvkov elektrického náradia;
- neprítomnosť poškodenia prvkov elektrického náradia;
- napnutie reťaze píly;
- správna činnosť systému mazania reťaze píly;
- správna činnosť brzdy reťaze píly.

Zapnutie / vypnutie elektronáradia

Zapnutie:

Ak chcete elektrické náradie zapnúť, stlačte tlačidlo blokovania napájania **7** a kým ho držíte v tejto polohe, stlačte vypínač **8**.

Vypnutie:

Náradie sa vypína tak, že uvoľníte vypínač **8**.

Konštrukčné prvky elektronáradia

Teplotná ochrana (pozrite obr. 11)

Systém teplotnej ochrany umožňuje automatické vypnutie elektronáradia v prípade nadmerného zaťaženia alebo v prípade, že teplota akumulátora **23** prekročí 80°C. Systém zaisťuje ochranu elektronáradia proti poškodeniu v prípade nevyhovujúcich prevádzkových podmienok.

V okamihu, keď sa tento ochranný systém aktivuje, počas 3 sekúnd sa rozblíkajú kontrolky **27** tak, ako je znázornené na obr. 11.

Ochrana proti prehriatiu (pozrite obr. 11)

Systém ochrany proti prehriatiu motora automaticky vypne elektrické náradie v prípade prehriatia. V takejto situácii nechajte elektrické náradie pred jeho opätovným zapnutím vychladnúť.

V okamihu, keď sa tento ochranný systém aktivuje, počas 3 sekúnd sa rozblíkajú kontrolky **27** tak, ako je znázornené na obr. 11.

Ochrana proti preťaženiu (pozrite obr. 11)

Systém ochrany proti preťaženiu motora automaticky vypína elektrické náradie, keď je ovládané spôsobom, ktorý v ňom vytvára abnormálne vysoký prúd.

V okamihu, keď sa tento ochranný systém aktivuje, počas 3 sekúnd sa rozblíkajú kontrolky **27** tak, ako je znázornené na obr. 11.

Ochrana pred nadmerným vybitím

Batéria **23** je chránená bezpečnostným systémom proti úplnému vybitiu. V prípade úplného vybitia sa elektrické náradie automaticky vypne. **Pozor: nepokúšajte sa elektrické náradie zapnúť, keď je aktivovaný ochranný systém, môže dôjsť k poškodeniu batérie 23.**

Indikátory stavu nabitia batérie (pozrite obr. 12)

Pri stlačení tlačidla **28** signalizujú kontrolky **27** stav nabitia akumulátora **23** (pozrite obr. 12).

Brzda reťaze píly

Brzda pílovej reťaze okamžite zastaví elektrické náradie, ak dôjde k spätnému rázu.

Odporúčania pre prácu s elektronáradím

Hlavné pravidlá

- Pílu vykonávajte tak, aby ste zabránili zablokovaniu reznej jednotky v reze (napríklad pri výrube stromov berte do úvahy miesto pádu odrezaného obrobku alebo kmeňa stromu). Nikdy sa nepokúšajte odstrániť zablokovanú reznú jednotku opätovným spustením elektrického nástroja. Do rezu zatĺkajte drevené klíny, aby ste uvoľnili reťaz.
- Nikdy nepíľte koncom reznej jednotky, pretože v tomto prípade sa výrazne zvyšuje pravdepodobnosť spätného rázu.
- Dbajte na to, aby sa reťazová píla počas práce nedotýkala zeme, pretože to spôsobí jej rýchle otupenie.
- Počas práce stojte tak, aby na vás nespadol odplesň obrobok (napríklad pri práci na svahu sa umiestnite nad rezaný obrobok a pod.).

Všeobecné odporúčania pre prácu s nástrojom (pozrite obr. 13)

- Pozorne si prezrite pracovisko: nič vám nesmie brániť vo voľnom pohybe, odstráňte všetky kamene, vetvičky, výhonky atď.
- Zapnite elektrické náradie, ako je popísané vyššie.
- Elektrické náradie držte vždy pevne oboma rukami, ľavá ruka musí držať prednú rukoväť **5**, zatiaľ čo pravá rukoväť **6** (pozrite obr. 13.1). Rukoväte vždy uchopte prstami. Práca jednou rukou je zakázaná.
- Elektrické náradie držte vpravo od tela v určitej vzdialenosti.
- Pred kontaktom s drevom musí reťazová píla **1** bežať na plné otáčky.
- Ako páku používajte zárezový doraz **3** (pozrite obr. 13.2) - uľahčí to vykonávanie operácií a zvýši ich

bezpečnosť. Pri vykonávaní bočných, šikmých a pozdĺžnych rezov by mala byť obsluha veľmi opatrná, pretože v týchto prípadoch nie je možné použiť vrúbkovaný doraz 3.

- Pri pílení kmeňov alebo hrubých konárov prestavte zárezový doraz 3. Na tento účel potiahnite elektrické náradie dozadu, aby ste uvoľnili zárezový doraz 3 a presunuli ho do spodnej polohy. Pritom nevyváždzajte reznú jednotku z rezu.
- Na elektrické náradie nevyvíjajte žiadny intenzívny tlak. Ponechajte elektrickému nástroju dostatok času na vykonanie operácie. Optimálne výsledky rezania možno dosiahnuť, keď sa reťazová píla 1 nespomalí v dôsledku preťaženia.
- Nikdy nepoužívajte elektrické náradie, keď ho držíte s natiahnutými rukami.
- Počas záverečnej fázy pílenia buďte opatrní. Odpílený materiál padá dole pod vplyvom gravitačnej sily, čo spôsobuje nebezpečenstvo poranenia.
- Elektrické náradie vedte mimo rezu len s bežiacou pílovou reťazou 1.

Pílenie guľatiny (pozrite obr. 14)

- Položte kmeň na podpery (alebo použite špeciálny pílový kôň), ako je znázornené na obr. 14. Odpílený obrobok musí voľne padať nadol, bez toho, aby došlo k zaseknutiu rezacieho zariadenia.
- Pri pílení krátkych obrobkov musia byť tieto bezpečne upevnené (napr. pomocou držiakov).



Nikdy nepíľte poľená ležiace na hromade alebo na zemi, pretože to výrazne zvyšuje riziko spätného rázu.

Pílenie dreva, ktoré je pod mechanickým tlakom (pozrite obr. 15)

Konáre, stromy alebo drevené materiály, ktoré zostávajú pod mechanickým tlakom a môžu sa v dôsledku pílenia uvoľniť, sa vyznačujú absolútnou nepredvídateľnou reakciou a spôsobujú vážne alebo dokonca smrteľné poranenia. V takýchto prípadoch buďte obzvlášť opatrní.



Takéto operácie môžu vykonávať len vyskolení a kvalifikovaní odborníci.

- Ak je obrobok podpretý z oboch koncov (pozrite obr. 15.1), rez do 1/3 hrúbky sa musí najprv vykonať zhora (A), potom sa musí obrobok v tom istom mieste piliť zdola (B), aby sa zabránilo rozštiepeniu dreva a zaseknutiu reznej jednotky elektrického nástroja.
- Ak sa obrobok dotýka podpery len jedným koncom (pozrite obr. 15.2), musí sa najprv vykonať rez do 1/3 hrúbky zdola (C) a potom sa musí úplne odpíliť z rovnakom mieste zhora (D). Takto možno zabrániť rozštiepeniu dreva a zaseknutiu reznej jednotky elektrického nástroja.

Kácanie stromov (pozrite obr. 16-17)

- Vždy noste ochrannú prilbu na ochranu hlavy pred padajúcim krovím.
- Elektrické náradie sa môže používať len na výrub stromov s priemerom kmeňa menším, ako je dĺžka reznej jednotky náradia. Výrub hrubších stromov by mali vykonávať odborníci.

• Pracovisko ohradte, aby ste zabránili prítomnosti iných osôb alebo zvierat na pracovisku.

- Vopred určte smer, ktorým bude strom padať. Tento faktor ovplyvňuje sklon a zakrivenie kmeňa, koncentrácia konárov a prípadná hmotnosť snehu, ktorý na nich leží, smer vetra, poškodenie alebo hniloba na kmeni. Je veľmi dôležité zabrániť tomu, aby spadnutý strom spadol napríklad na elektrické vedenie, domy, autá atď.
- Zvážte a v prípade potreby uvoľnite cesty na bezpečný a nerušený únik (pozrite obr. 16). Na obr. 16 sú bezpečné únikové oblasti označené písmenom E, nebezpečné oblasti sú označené písmenom F, smer pádu je vyznačený čiernou šípku. **Poznámka: v čase pádu stromu je prísne zakázané zdržovať sa v nebezpečných oblastiach F, môže to viesť k vážnym zraneniam, prípadne aj k smrti používateľa.**
- Odstráňte výhonky pod stromom, očistite spodnú časť kmeňa od malých konárov.
- Vypíľte vodiaci rez (G-H) (pozrite obr. 17.1) v smere pádu stromu. Najprv vykonajte šikmý rez (G) (pod uhlom sklonu najmenej 45°) a potom vodorovný rez (H). Hĺbka rezu (G-H) by mala byť približne rovná 1/3 priemeru stromu.
- Potom na opačnej strane kmeňa vykonajte horizontálny rez (I), ktorý začína približne 50 mm nad rezom (H) (pozrite obr. 17.2).



Poznámka: rez (I) musí byť rovnobežný s rezom (G-H) (pozrite obr. 17.1 - 17.2). Rez nesmie v žiadnom prípade prechádzať celým kmeňom stromu!

- Vzdialenosť medzi rezmi (I) a (GH) by sa mala rovnať približne jednej desatine priemeru kmeňa stromu. Ak strom začne padať, okamžite odstráňte reznú jednotku z rezu a nechajte ju v bezpečnom smere (pozrite obr. 17.1).
- Ak strom nepadol po vykonaní rezu (I), jeho pád sa musí iniciovať zatĺkaním klinu do vodorovného rezu (I).
- Keď strom začne padať, mali by ste sa okamžite a rýchlo vzdialiť bezpečným smerom (pozrite obr. 17.2), dávajte pozor na padajúce a zlomené konáre a vetvy.



Poznámka: Ak spadnutý strom spadne na iný strom a zastaví sa oň, pri uvoľňovaní dbajte na zvýšenú opatrnosť. Nepracujte pod zaveseným stromom, neodpíľajte konáre a vetvičky podopierajúce odrezaný strom, pretože je to mimoriadne nebezpečné. Použite navijak alebo sa obráťte na odborníkov, ktorí vám pomôžu.

- Odrezávanie konárov na pokácanom strome je veľmi zložitá operácia. Ak nemáte náležitú zručnosť, obráťte sa o pomoc na odborníka.
- Pri odrezávaní konárov na pokácanom strome dodržiavajte všetky vyššie uvedené bezpečnostné pravidlá.
- Neodpíľajte konáre, keď sedíte na kmeni pokácaného stromu.
- Neodpíľajte konáre, o ktoré sa opiera kmeň pokácaného stromu.

Údržba elektronáradia / preventívne opatrenia

Pred vykonaním akejkoľvek práce na elektrickom náradí vyberte batériu 23.

Pokyny na údržbu akumulátora

- Nabíjajte včas, skôr ako sa akumulátor **23** celkom vybije. Pri nízkej úrovni nabitia prerušte prácu a akumulátor **23** okamžite nabite.
- Keď je akumulátor **23** plne nabitý, neprebíjajte ho, skracujete tak jeho životnosť.
- Akumulátor **23** nabíjajte pri izbovej teplote v rozmedzí 10°C až 40°C (50°F až 104°F).
- Pri dlhodobom uskladnení akumulátor **23** nabite každých 6 mesiacov.
- Staré akumulátory včas vymeňte. Zníženie výkonu alebo i značne kratší prevádzkový čas mechanického nástroja po nabití indikuje starnutie akumulátora **23** a potrebu jeho výmeny. Vezmite prosím do úvahy, že sa pri práci pri teplotách pod 0°C môže akumulátor **23** vybiť rýchlejšie.
- V prípade dlhodobého skladovania bez použitia odporúčame uchovávať akumulátor **23** pri izbovej teplote a nabiť na 50%.

Čistenie mechanického nástroja

Vyčistite kryt elektrického náradia od pilín a dreveného odpadu, dôkladne prečistite vetracie otvory. Cez vetracie otvory vyfúkajte stlačený vzduch **9**. Na čistenie elektrického náradia nepoužívajte žieravé látky ani rozpúšťadlá. Nedovoľte, aby sa rukoväť zaolejovali.

Čistenie reznej jednotky



Pri manipulácii s reťazovou pilou používajte ochranné rukavice. 1.

- Odmontujte reznú jednotku elektrického náradia, ako je popísané vyššie.
- Odstráňte pilovú reťaz **1** z vodiacej lišty **2**.
- Z pilovej reťaze **1** a vodiacej lišty **2** očistíte piliny a drobné drevené triesky.
- Reťaz píly **1** a vodiacu lištu **2** naolejujte, aby ste ich ochránili pred koróziou.
- Ak plánujete používať elektrické náradie v blízkej budúcnosti, nainštalujte reznú jednotku podľa vyššie uvedeného popisu. Na reznú jednotku elektrického nástroja nasadíte ochranný kryt **16**.
- Ak neplánujete elektrické náradie dlhší čas používať, reznú jednotku náradia neinštalujte. Vodiacu lištu **2** a pilovú reťaz **1** zabalte do naolejovaného papiera a uložte ich na miesto chránené pred vlhkosťou a mimo dosahu detí.

Kontrola stavu pilovej reťaze

Pravidelne kontrolujte stav pilovej reťaze **1**. Pilová reťaz **1** sa otupí, ak sa v priebehu prevádzky elektrického náradia:

- vzniká veľmi jemný prach;
- je potrebný silný tlak na náradie;
- sú prítomné zvýšené vibrácie nástroja;
- je pozorovaná zvýšená spotreba paliva.

Prevádzka tupej pilovej reťaze **1** je zakázaná. Mala by sa naoštriť alebo vymeniť za novú.

Kontrola stavu vodiacej lišty (pozrite obr. 18)

Pravidelne kontrolujte stav vodiacej lišty **2**.

- Skontrolujte opotrebovanie drážky vodiacej lišty **2**. Šírka drážky vodiacej lišty **2** musí zodpovedať hrúbke

hnacích zubov pilovej reťaze **1**, steny drážky musia byť zvislé (pozrite obr. 18.1). Vodiaca lišta **2** s opotrebovanou drážkou (pozrite obr. 18.2) sa musí vymeniť.

- Hrubé hrany na bočných plochách vodiacej lišty **2** sa musia odstrániť plochým pilníkom (pozrite obr. 18.3).
- Aby sa zabezpečilo rovnomerné opotrebovanie vodiacej lišty **2**, po každých 8 hodinách prevádzky ju otočte.

Kontrola stavu hnacieho ústrojenstva

- Pravidelne kontrolujte stav hnacieho prevodu **19**. Ak je hnacie ozubené koleso **19** prasknuté, naštiepené alebo má opotrebované zuby nad 0,5 mm, vymeňte ho. Obráťte sa na servisné stredisko **CROWN**.
- Po výmene hnacieho prevodu **19** sa naň musí namontovať iba nová reťaz píly **1**.

Popredajný a aplikačný servis

Náš popredajný servis odpovie na vaše otázky k údržbe a oprave vášho výrobku a tiež k náhradným dielom. Informácie o servisných strediskách, schémach dielov a informácie o náhradných dieloch nájdete aj na adrese: www.crown-tools.com.

Preprava elektronáradia

- V žiadnom prípade nesmie na obal pri preprave pôsobiť žiadny mechanický vplyv.
- Pri nakladaní / vykladaní nie je povolené používať žiadny druh technológie, ktorý pracuje na princípe zovretia obalu.

Li-Ion akumulátory

Obsiahnuté Li-Ion akumulátory podliehajú požiadavkám legislatívy o nebezpečnom tovare. Používateľ smie prepravovať akumulátory po ceste bez splnenia ďalších požiadaviek.

Pri preprave tretími stranami (napr. leteckou dopravou alebo špedičnou firmou) sa musia dodržiavať zvláštne požiadavky na obal a označenie. Prípravu dodávanej položky konzultujte s odborníkom na nebezpečné materiály.

Akumulátory expedujte iba vtedy, ak sú kryty neporušené. Prístupné kontakty prelepte páskou alebo zakryte a akumulátor zabalte tak, aby sa v obale nepohyboval. Dodržujte aj prípadné podrobnejšie národné predpisy.

Ochrana životného prostredia



Suroviny nelikvidujte ako odpad, ale ich recyklujte.

Elektronáradie, jej príslušenstvo a obalové materiály by mali byť zlikvidované v súlade so zásadami recyklácie surovín a ochrany životného prostredia.

Na umelohmotných súčiastkach je uvedené ich označenie pre triedenú recykláciu. Tento návod je vytlačенý na recyklovanom papieri vyrobenom bez použitia chlóru.

Výrobca si vyhradzuje právo na zmeny.

Slovensky

Date tehnice ale uneltei electrice

Fierăstrău cu lanț fără fir		CT29006HX
Codul uneltei electrice		690718
Tensiune nominală	[V]	20 *
Viteză nominală	[min ⁻¹]	4200
Viteză drijbă	[m/s]	7,9
Capacitate rezervor de ulei (pentru lubrifierea drijbei)	[ml]	115
Lungime bară de ghidare	[mm] [inci]	254 10"
Parametri drijbă (pas lanț / calibru lanț)	[mm] [inci]	9,525 / 6,35 3/8" / 1/4"
Greutate (excluzând unitatea de tăiere)	[kg] [lb]	2,8 6.17
Clasa de protecție		III
Presiune acustică	[dB(A)]	—
Putere acustică	[dB(A)]	—
Vibrații ponderate	[m/s ²]	—

* Tensiunea inițială maximă a bateriei (măsurată fără sarcină de lucru) este de 20 de Volți. Tensiunea nominală este de 18 Volți.

Informații despre zgomot



Purtați căști antifonice dacă presiunea acustică depășește 85 dB(A).

CE Declarație de conformitate

Declarăm pe proprie răspundere că produsul descris la paragraful "Date tehnice ale uneltei electrice" corespunde tuturor dispozițiilor relevante ale Directivei 2006/42/EC inclusiv modificărilor acestora și este în conformitate cu următoarele standarde:

EN 62841-1:2015+AC:2015

EN 62841-4-1:2020.

Manager de
certificare

Wu Cunzhen

Merit Link International AG
Stabio, Elveția, 01.03.2023

Reguli generale de siguranță



AVERTISMENT! Citiți toate avertismentele de siguranță, instrucțiunile, ilustrațiile și specificațiile furnizate împreună cu această unealtă electrică. Nerespectarea avertismentelor și a instrucțiunilor poate avea drept rezultat un șoc electric, incendiu și / sau vătămarea gravă. **Păstrați toate avertismentele și instrucțiunile pentru o referință viitoare.**

Termenul de "unealtă electrică" din avertismentele se referă la unealta electrică (cablată) acționată prin rețea sau unealta electrică (necablată) acționată cu baterii.

Siguranța suprafeței de lucru

- **Păstrați suprafața de lucru curată și bine iluminată.** Zonele dezordonate sau întunecoase pot cauza incidente.
- **Nu utilizați uneltele electrice în atmosfere explozive, cum ar fi în prezența lichidelor, a gazelor sau a prafului inflamabil.** Uneltele electrice creează scântei care pot aprinde praful sau gazele arse.
- **Țineți copiii și martorii la distanță atunci când utilizați o unealtă electrică.** Distracțiile vă pot face să pierdeți controlul.

Siguranța electrică

- **Fișele uneltei electrice trebuie să se potrivească cu borna de ieșire. Nu modificați niciodată fișa,**



AVERTISMENT - Pentru a reduce riscul de vătămare, utilizatorul trebuie să citească manualul de instrucțiuni!

în niciun mod. Nu utilizați nicio fișă adaptare cu uneltele electrice împământate (legate la pământ). Fișele nemodificate și bornele de ieșire potrivite vor reduce riscul de șoc electric.

- **Evitați contactul fizic cu suprafețele împământate sau legate la pământ, cum ar fi conductele, radiatoarele, plitele sau frigiderele.** Există un risc sporit de șoc electric, în cazul în care corpul dvs., este împământat sau legat la pământ.

- **Nu expuneți uneltele electrice la condiții de vreme ploioasă sau umedă.** Pătrunderea apei într-o unealtă electrică va spori riscul de șoc electric.
- **Nu abuzați de cablu. Nu utilizați niciodată cablu pentru a transporta, împinge sau scoate unealta electrică din priză. Țineți cablul la distanță de căldură, ulei, margini ascuțite sau piese mobile.** Cablurile deteriorate sau încălcite sporesc riscul de șoc electric.

- **Atunci când utilizați o unealtă electrică în aer liber, utilizați un cablu prelungitor adecvat pentru uz în aer liber.** Utilizarea unui cablu destinat uzului în aer liber reduce riscul de șoc electric.

- **Dacă utilizarea unei unelte electrice într-un loc umed nu poate fi evitată, utilizați o alimentare protejată (DCR) pentru dispozitivul cu curent rezidual.** Utilizarea unui DCR reduce riscul de șoc electric. **REȚINEȚI!** Termenul de "dispozitiv cu curent rezidual (DCR)" poate fi înlocuit cu termenul "disjunctiv cu curent de fugă (GFCI)" sau "disjunctiv de scurgere la pământ (ELCB)".

- **Avertisment!** Nu atingeți niciodată suprafețele metalice ale cutiei de viteze, ale scutului și așa mai departe, deoarece atingerea suprafețelor metalice va interfera cu unda electromagnetică, cauzând astfel o potențială vătămare sau accidente.

Siguranță personală

- **Fiți atent, aveți grijă la ceea ce faceți și apelați la simțul practic atunci când utilizați o unealtă electrică. Nu utilizați o unealtă electrică dacă sunteți obosit sau vă aflați sub influența drogurilor, a alcoolului sau a medicamentelor.** Un moment de neatenție în timpul utilizării uneltelor electrice poate avea drept rezultat o vătămare personală gravă.

- **Utilizați echipamente de protecție individuală. Purtați întotdeauna o protecție pentru ochi.** Echipamentele de protecție, cum ar fi masca pentru praf, încălțăminte de protecție împotriva alunecării, casca dură sau protecția pentru auz, utilizate în condițiile corespunzătoare vor reduce vătămarile personale.

- **Preveniți pornirea accidentală. Asigurați-vă că întrerupătorul se află în poziție oprit înainte de a conecta la sursa de alimentare și / sau setul de baterii, ridicând sau transportând unealta.** Transportul uneltelor electrice ținând degetul apăsat pe întrerupător sau punerea uneltelor electrice sub tensiune care au întrerupătorul pornit duce la accidente.

- **Îndepărtați orice cheie de reglare înainte de a porni unealta electrică.** O cheie lăsată atașată de o piesă rotativă a unei unelte electrice poate duce la vătămarea personală.

- **Nu întindeți excesiv. Păstrați întotdeauna sprinjul și echilibrul adecvat.** Acest lucru permite un control mai bun al uneltei electrice în situații neașteptate.

- **Îmbrăcați-vă adecvat. Nu purtați îmbrăcăminte sau bijuterii lejere. Țineți părul, îmbrăcăminte și mânușile la distanță de piesele mobile. Îmbrăcă-**

minte, bijuteriile sau părul lung liber se poate prinde în piesele mobile.

- **Dacă dispozitivele sunt furnizate pentru conexiunea instalațiilor de extracție și de colectare a prafului, asigurați-vă că acestea sunt conectate și utilizate în mod adecvat.** Utilizarea dispozitivului de colectare a prafului poate reduce pericolele legate de praf.

- **Nu permiteți ca familiarizarea rezultată din utilizarea frecventă a uneltelor să vă facă să vă complăceți sau să ignorați principiile de siguranță ale uneltei.** O acțiune neglijentă poate cauza o vătămare gravă într-o fracțiune de secundă.

- **Avertisment!** Uneltele electrice pot produce un câmp electromagnetic în timpul utilizării. În unele circumstanțe, acest câmp poate interfera cu implanturile medicale active sau pasive. Pentru a reduce riscul de vătămare gravă sau fatală, le recomandăm persoanelor cu implanturi medicale să se consulte cu medicul acestora și producătorul de implanturi medicale înainte de a utiliza această unealtă electrică.

Utilizarea și întreținerea uneltei electrice

- **Persoanele cu aptitudini psio-fizice sau mentale reduce, precum și copiii, nu pot utiliza unealta electrică, dacă acestea nu sunt supravegheate sau instruite cu privire la utilizarea uneltei electrice de către o persoană responsabilă de siguranța acestora.**

- **Nu forțați unealta electrică. Utilizați unealta electrică corectă pentru operațiunea dvs.** Unealta electrică corectă va face lucrurile mai bine și în mare măsură, la capacitatea pentru care a fost proiectată.

- **Nu utilizați unealta electrică dacă întrerupătorul nu o pornește și nu o oprește.** Orice unealtă electrică care nu poate fi comandată cu ajutorul întrerupătorului este periculoasă și trebuie să fie reparată.

- **Deconectați fișa de la sursa de alimentare și / sau setul de baterii din unealta electrică înainte să efectuați orice reglaj, să schimbați accesoriile sau să depozitați uneltele electrice.** Astfel de măsuri de siguranță preventive reduc riscul de a porni unealta electrică accidental.

- **Depozitați uneltele electrice inactive într-un loc care nu se află la îndemâna copiilor și nu permiteți persoanelor nefamiliarizate cu unealta electrică sau cu aceste instrucțiuni să utilizeze unealta electrică.** Uneltele electrice sunt periculoase în posesia utilizatorilor neinstruiți.

- **Efectuați întreținerea uneltei electrice. Verificați alinierea greșită sau griparea pieselor mobile, ruperea pieselor și orice altă condiție care poate afecta funcționarea uneltei electrice.** Dacă unealta electrică s-a deteriorat, reparați-o înainte de utilizare. Uneltele electrice întreținute în mod precar pot cauza numeroase accidente.

- **Păstrați uneltele de tăiere ascuțite și curate.** Uneltele de tăiere întreținute corespunzător cu margini de tăiere ascuțite sunt mai puțin predispușe la gripare și sunt mai ușor de comandat.

- **Utilizați unealta electrică, accesoriile și cuțitele aplicate etc. în conformitate cu aceste instrucțiuni, luând în considerare condițiile de lucru și lucrarea de executat.** Utilizarea uneltei electrice pentru alte operațiuni decât cele prevăzute poate duce la o situație periculoasă.

- **Păstrați mânerul și suprafețele de prindere uscate, curate și fără urme de ulei și lubrifiant.** Mânerul și suprafețele de prindere alunecoase împiedică

manipularea și comanda sigură a unelei în situații neașteptate.

- Rețineți faptul că atunci când utilizați o unealtă electrică, țineți mânerul auxiliar corect, care este util în momentul comandării unelei electrice. Prin urmare, o ținere adecvată poate reduce riscul de accidente sau vătămări.

Utilizarea și întreținerea bateriei

- **Reîncărcați doar cu încărcătorul specificat de producător.** Un încărcător care este potrivit pentru un grup de baterii poate crea un risc de incendiu când este utilizat cu un alt grup de baterii.

- **Utilizați unele electrice doar împreună cu grupurile de baterii desemnate.** Utilizarea oricărui alt grup de baterii poate crea risc de vătămare și incendiu.

- **Când grupul de baterii nu este utilizat, țineți-l departe de alte obiecte de metal, precum agrafe de hârtie, monede, chei, cuie, șuruburi sau orice alte obiecte mici din metal, care pot face o conexiune de la un capăt la celălalt.** Scurtcircuitarea terminalelor bateriei împreună poate cauza arsuri sau incendiu.

- **În condiții abuzive, poate fi ejectat lichid din baterie; evitați contactul.** În caz de contact accidental, clătiți cu apă. Dacă lichidul intră în contact cu ochii, solicitați ajutor medical. Lichidul ejectat din baterie poate cauza iritații sau arsuri.

- **Evitați pornirea accidentală. Asigurați-vă că butonul pornire / oprire este în poziția oprit înainte de inserarea grupului de baterii.** Transportarea unelei electrice cu degetul apăsător pe butonul de oprire / pornire sau inserarea grupului de baterii în unele electrice care au butonul pornit poate cauza accidente.

- **Nu deschideți bateria.** Pericol de scurtcircuitare.

- **În cazul deteriorării și utilizării necorespunzătoare a bateriei, pot fi emiși vapori.** Inspirați aer proaspăt și solicitați ajutor medical în caz de tulburări. Vaporii pot irita sistemul respirator.

- **Când bateria este defectă, lichidul poate fi ejectat și poate intra în contact cu componentele adiacente.** Verificați orice piesă afectată. Curățați aceste piese sau înlocuiți-le, dacă este necesar.

- **Protejați bateria împotriva căldurii, de ex., împotriva expunerii continue la soare și surselor de foc.** Există pericol de explozie.



AVERTISMENT! Citiți toate avertismentele de siguranță și toate instrucțiunile.

- **Protejați încărcătorul bateriei împotriva ploii și umezelii.** Pătrunderea apei într-un încărcător de baterie crește riscul de electrocutare.

- **Nu încărcați alte baterii.** Încărcătorul bateriei este potrivit doar pentru încărcarea bateriilor litiu-ion în intervalul de tensiune menționat. Altfel, există pericolul de incendiu și explozie.

- **Păstrați încărcătorul bateriei curat.** Contaminarea poate cauza pericolul de electrocutare.

- **Verificați încărcătorul bateriei, cablul și ștecărul de fiecare dată înainte de utilizare.** Nu utilizați încărcătorul bateriei când sunt constatate defecte. Nu deschideți dvs. încărcătorul bateriei, asigurați-vă că este reparat doar de personal calificat, utilizând piese de rezervă originale. Încărcătoarele de baterie, cablurile și ștecărele deteriorate măresc riscul de electrocutare.

- **Nu operați încărcătorul bateriei pe suprafețe ușor inflamabile (de ex. hârtie, textile etc.) sau în medii combustibile.** Există pericolul de incendiu din cauza încălzirii încărcătorului bateriei în timpul încărcării.

Reparații

- **Unealta dvs. electrică trebuie să fie reparată de către o persoană calificată în reparații, utilizând numai piese de schimb identice.** Acest lucru va asigura faptul că siguranța unelei electrice este menținută.

- **Urmați instrucțiunile privind lubrifierea și schimbarea accesoriilor.**

Linii directe de siguranță în timpul utilizării unelei electrice



Atenție! Nerespectarea regulilor enumerate mai jos poate deveni o cauză de provocare a unui incendiu, a unor răni grave sau chiar a decesului utilizatorului.

Înainte de începerea utilizării

- Unealta electrică trebuie utilizată numai de către o persoană care are cunoștințe de utilizare și întreținere și care poate demonstra capacitatea de a o utiliza în mod corespunzător.

- Utilizarea unelei electrice de către copii sau adolescenți este interzisă în mod expres.

- Nu utilizați unealta electrică pe vreme rea, ceață densă, vântul puternic, ploaia și zăpada creează pericole suplimentare în timpul funcționării unelei electrice (căderea pe un teren alunecos, direcția imprevizibilă a căderii copacului etc.).

- Înainte de a utiliza unealta electrică, inspecți zona de lucru, îndepărtați orice obiecte care interferează (ramuri, pietre etc.) și planificați căile de evacuare în caz de pericol. Acordați o atenție specială atunci când lucrați pe pante.

- Nu efectuați nicio modificare la unealta electrică și nu utilizați o unealtă electrică defectă, deoarece poate crește riscul privind siguranța în timpul utilizării.

- Utilizați numai drujbe ascuțite și fără defecte. Înainte de a utiliza unealta electrică, asigurați-vă că lanțul drujbei a fost tensionat corespunzător și că sistemul de lubrifiere a lanțului funcționează corespunzător.

- Folosiți unealta electrică numai pentru tăierea lemnului. Tăierea altor materiale poate duce la deteriorarea unelei electrice (în acest caz, dreptul de reparație în cadrul garanției este anulat).













- Scoateți toate cuiele sau orice alte obiecte metalice din semifabricate înainte de tăiere.



- Nu utilizați niciodată unealta electrică cu elementele de protecție demontate. Elementele de protecție deteriorate trebuie înlocuite imediat. În niciun caz nu trebuie să utilizați o unealtă electrică care nu este echipată corespunzător sau care a fost supusă unor modificări neautorizate.

- Înainte de a porni unealta electrică, asigurați-vă că lanțul drujbei nu intră în contact cu alte obiecte.



Operatorul sau proprietarul unelei electrice este răspunzător pentru eventualele accidente sau daune care pot fi cauzate unei terțe persoane sau proprietății acesteia.

Symbol	Semnificație
	Durata de încărcare a acumulatorului.
	Direcția de deplasare.
	Direcția de rotație.
	Blocat.
	Deblocat.
	Interzis.
	Măriți / Reduceți tensiunea lanțului.
	Adăugarea de ulei pentru lubrifierea lanțului drujbei.
	Este interzis să vă aflați în zona de pericol.
	Țineți întotdeauna ambele mâner ale uneltei electrice cu ambele mâini.
	Nu utilizați niciodată unealta electrică doar cu o singură mână.
	Atenție la recul.
III	Clasa de protecție.
	Atenție. Important.
CE	Un semn care certifică faptul că produsul se conformează cu cerințele esențiale ale directivelor UE și ale standardelor UE armonizate.

Symbol	Semnificație
	Purtați mănuși de protecție.
	Informații utile.
	Nu aruncați unealta electrică într-un container pentru deșeuri domestice.

Descrierea uneltei electrice

Unealta electrică este concepută pentru a tăia bucăți de lemn (bușteni, scânduri, ramuri) și poate fi folosită și pentru tăierea copacilor. Este potrivit atât pentru tăierea transversală, cât și longitudinală a cherestelei. Unealta este destinată numai dreptacilor.

Părți componente

- 1 Lanț drujbă *
- 2 Bară de ghidare *
- 3 Opritor crestă
- 4 Protecție frână
- 5 Mâner frontal
- 6 Mâner
- 7 Buton de blocare
- 8 Comutator de pornire / oprire
- 9 Fante de ventilație
- 10 Dop rezervor de ulei
- 11 Vizor pentru monitorizarea nivelului de ulei
- 12 Bucă de agățare
- 13 Piuliță
- 14 Șurub tensionare lanț drujbă
- 15 Capac bară de ghidare
- 16 Aparătoare de protecție a unității de tăiere *
- 17 Cheie multifuncțională *
- 18 Șurub
- 19 Roată dințată mecanism de acționare
- 20 Bolț de tensiune
- 21 Șurub cu filet
- 22 Încuetoare baterie *
- 23 Baterie *
- 24 Încărcător *
- 25 Indicator *
- 26 Etichetă încărcător *
- 27 Indicatori ai stării de încărcare a bateriei *
- 28 Buton de control al stării de încărcare a bateriei *

* Accesorii

Nu toate accesoriile descrise și ilustrate sunt incluse în setul standard de livrare.

Montarea și reglarea componentelor uneltei electrice

Înainte de efectuarea oricăror lucrări asupra uneltei electrice, îndepărtați bateria 23.



Nu strângeți excesiv elementele de prindere, pentru a evita deteriorarea filetului.

Măner frontal (consultați fig. 1)

Utilizați întotdeauna mânerul frontal **5** atunci când folosiți drujba. Montați / demontați mânerul frontal **5** după cum este indicat în fig. 1.

Asamblarea / dezasamblarea unității de tăiere, tensionarea lanțului drujbei (consultați fig. 2-4)



Când sunt utilizate pe perioade lungi de timp, bara de ghidare 2 și lanțul drujbei 1 pot deveni foarte fierbinți, prin urmare, trebuie să purtați mănuși de protecție în timpul operațiilor de asamblare. Acest lucru va reduce, de asemenea, riscul de rănire cu muchia de tăiere a lanțului drujbei.

- Așezați unealta electrică pe un teren plat.
- Deșurubați piulița **13** cu ajutorul cheii multifuncționale **17** (consultați fig. 2).
- Îndepărtați capacul barei de ghidare **15**.
- Montați bara de ghidare **2** și roțiți șurubul de tensionare **14** spre stânga cu ajutorul cheii multifuncționale **17** (acest lucru va facilita montarea lanțului drujbei **1**) (consultați fig. 3).
- Înfășurați lanțul drujbei **1** în jurul roții dințate a mecanismului de acționare **19**, apoi așezați dinții de acționare a lanțului drujbei **1** în fantele barei de ghidare **2**. **Notă: lanțul drujbei 1 este montat corect atunci când muchiile de tăiere sunt orientate înainte (verificați, de asemenea, semnele de pe corpul uneltei electrice).**
- Montați capacul barei de ghidare **15**.
- Înșurubați piulița **13** pe șurubul cu filet **21** și strângeți-o ușor cu mâna.
- Reglați tensiunea lanțului drujbei **1**. Ținând partea din față a barei de ghidare **2** (consultați fig. 4.1), roțiți șurubul de tensionare a lanțului **14** cu o șurubelniță a cheii multifuncționale **17** (consultați fig. 4.2). Pentru a crește tensiunea lanțului drujbei **1**, roțiți șurubul **14** spre dreapta și roțiți-l spre stânga pentru a reduce tensiunea lanțului drujbei **1**.
- Trageți lanțul drujbei **1** până când ajunge aproape de partea inferioară a barei de ghidare **2**.
- Continuați să țineți partea din față a barei de ghidare **1** în timp ce strângeți piulița **13** cu cheia multifuncțională **17**.
- La dezasamblarea unității de tăiere, repetați operațiunile de mai sus în ordine inversă.

Verificarea tensiunii lanțului drujbei (consultați fig. 5)



Înainte de fiecare utilizare a uneltei electrice și prin utilizare, este necesar să se efectueze o verificare și, dacă este necesar, să se regleze tensiunea lanțului drujbei 1.

Când utilizați lanțul drujbei **1**, luați în considerare următorii factori:

- lanțul drujbei **1** trebuie să fie întotdeauna tensionat corespunzător, iar sistemul său de lubrifiere trebuie să funcționeze corespunzător;

- noul lanț al drujbei **1** se întinde mai mult, operațiunile de inspecție și reglare a tensiunii trebuie efectuate mai frecvent;
- în timpul funcționării, lanțul drujbei **1** se încălzește și se prelungește, se scurtează în timpul răcirii, luați în considerare acest factor atunci când reglați tensiunea lanțului: nu reglați lanțul drujbei **1** când este fierbinte.

Mai jos sunt prezentați indicatorii unui lanț de drujbă tensionat corect:

- trageți ușor lanțul drujbei **1** din centrul barei de ghidare **2** și eliberați-l. Dacă lanțul drujbei **1** este tensionat corect, distanța maximă dintre lanțul tras al drujbei **1** și bara de ghidare **2** este de 1-2 mm (consultați fig. 5.1);
- un lanț de drujbă **1** tensionat corespunzător nu trebuie să se lase (consultați fig. 5.2);
- un lanț de drujbă **1** tensionat corespunzător trebuie să se miște liber în jurul barei de ghidare **2** când este tras cu mâna (utilizați mănuși de protecție când faceți acest lucru, consultați fig. 5.3). Dacă nu face acest lucru, slăbiți tensiunea lanțului drujbei **1**, după cum este descris mai sus.

Alimentarea cu ulei pentru lubrifierea lanțului drujbei (consultați fig. 6)

- Urmăriți întotdeauna nivelul uleiului pentru lubrifierea lanțului drujbei **1** (nivelul acestuia nu trebuie să fie sub marcajul "min.", consultați fig. 6.2). Adăugați ulei dacă este necesar.
- Curățați zona din jurul dopului **10** cu o lavetă și deșurubați-l (consultați fig. 6.1).
- Turnați cu grijă uleiul special în gâtul de umplere a rezervorului de ulei. Se recomandă utilizarea unei pâinii (consultați fig. 6.2).
- Înșurubați bine dopul **10**.

Verificarea funcționării sistemului de lubrifiere a lanțului drujbei (consultați fig. 7)

Funcționarea sistemului de lubrifiere a lanțului drujbei **1** poate fi verificată după cum urmează:

- porniți unealta electrică și mențineți capătul unității de tăiere deasupra unei bucăți de carton sau hârtie așezată pe pământ (consultați fig. 7);
- **Notă: Nu atingeți pământul cu lanțul, mențineți o distanță de aproximativ 200 mm.** Dacă cele de mai sus au ca rezultat apariția unor urme tot mai mari de ulei pe carton sau hârtie, sistemul de lubrifiere a lanțului funcționează corect. Dacă, deși rezervorul de ulei este plin, nu apar urme de ulei, contactați centrul de service **CROWN**.

Verificarea funcționării frânei lanțului drujbei (consultați fig. 8)

Frâna lanțului drujbei trebuie să fie activată la reculul uneltei electrice. Pentru a verifica funcționalitatea frânei lanțului drujbei, efectuați următorii pași.

- Așezați unealta electrică pe pământ astfel încât lanțul drujbei **1** să nu intre în contact cu solul sau cu orice alte obiecte. Țineți ambele mâner ale uneltei electrice și porniți-o (lanțul drujbei **1** începe să se miște). Împingeți protecția frânei **4** cu mâna stângă pentru a o deplasa înainte (consultați fig. 8.1) - lanțul drujbei **1** trebuie să se oprească imediat.

- Dacă frâna lanțului drujbei nu funcționează conform descrierii de mai sus, contactați centrul de service CROWN.



Nu folosiți unealta electrică dacă frâna lanțului drujbei este deteriorată.



Rețineți întotdeauna că, chiar și o frână de lanț care funcționează corect, poate să nu ofere protecție în anumite cazuri (de exemplu, în cazul în care operatorul cade sau în cazul tăierii copacilor, când planul unității de tăiere este paralel cu solul etc.).

Procedura de încărcare a acumulatorului unelei electrice



Unele electrice pot fi livrate fără baterie 23 și încărcător 24. Înaintea primei utilizări, bateria 23 trebuie încărcată complet.

Procesul de încărcare (consultați fig. 9)

- Apăsăți dispozitivul de blocare al bateriei 22 și îndepărtați bateria 23 (consultați fig. 9.1).
- Conectați încărcătorul 24 la sursa de alimentare.
- Introduceți bateria 23 în încărcător 24 (consultați fig. 9.2).
- Deconectați încărcătorul 24 de la sursa de alimentare după încărcare.
- Scoateți bateria 23 din încărcătorul 24 și montați bateria 23 în unealta electrică (consultați fig. 9.3).

Indicatori încărcător (consultați fig. 10)

Indicatorii încărcătorului 25 indică procesul de încărcare a bateriei 23. Semnalele indicatorilor 25 sunt indicate pe eticheta 26 (consultați fig. 10).

- Fig. 10.1 - (indicatorul verde este aprins, bateria 23 nu este introdusă în încărcătorul 24) - încărcătorul 24 este conectat la rețeaua de alimentare (gata de încărcare).
- Fig. 10.2 - (indicatorul verde clipește, bateria 23 este introdusă în încărcătorul 24) - bateria 23 se încarcă.
- Fig. 10.3 - (indicatorul verde este aprins, bateria 23 este introdusă în încărcătorul 24) - bateria 23 este încărcată complet.
- Fig. 10.4 - (indicatorul roșu este aprins, bateria 23 este introdusă în încărcătorul 24) - procesul de încărcare a bateriei 23 este întrerupt din cauza unei temperaturi necorespunzătoare. Atunci când condițiile de temperatură sunt normale, procesul de încărcare va fi reluat.
- Fig. 10.5 - (indicatorul roșu clipește, bateria 23 este introdusă în încărcătorul 24) - procesul de încărcare a bateriei 23 este întrerupt din cauza defecțiunii sale. Înlocuiți bateria defectă 23, utilizarea ulterioară este interzisă.



Pe parcursul procesului de încărcare, bateria 23 și încărcătorul 24 devin fierbinți, acest lucru este normal.

Punerea în funcțiune a unelei electrice

Înainte de a începe lucrul, asigurați-vă că verificați următoarele:

- corectitudinea montării și fiabilitatea fixării tuturor elementelor sculei electrice;
- absența deteriorării elementelor sculei electrice;
- tensiunea lanțului ferăstrăului;
- funcționarea corectă a sistemului de ungere a lanțului ferăstrăului;
- funcționarea corectă a frânei lanțului ferăstrăului.

Pornirea / oprirea unelei electrice

Pornire:

Pentru a porni unealta specială, apăsați butonul de blocare 7 și în timp ce îl țineți apăsat, porniți / opriți întrerupătorul 8.

Oprire:

Pentru a opri unealta electrică, eliberați porniți / opriți întrerupătorul 8.

Caracteristici ale unelei electrice

Protecție la temperatură (consultați fig. 11)

Sistemul automat de protecție la temperatură permite dezactivarea automată a unelei electrice în caz de suprasolicitare sau în cazul în care temperatura bateriei 23 depășește 80°C. Sistemul garantează protecția unelei electrice împotriva avarierii în caz de nerespectare a condițiilor de funcționare.

La activarea acestui sistem de protecție, indicatorii 27 vor lumina intermitent timp de 3 secunde, consultați fig. 11.

Protecție împotriva supraîncălzirii (consultați fig. 11)

Sistemul de protecție al motorului împotriva supraîncălzirii oprește automat unealta electrică în caz de supraîncălzire. În această situație, lăsați unealta electrică să se răcească înainte de a o porni din nou.

La activarea acestui sistem de protecție, indicatorii 27 vor lumina intermitent timp de 3 secunde, consultați fig. 11.

Protecție împotriva suprasolicitării (consultați fig. 11)

Sistemul de protecție al motorului la suprasolicitare oprește automat unealta electrică atunci când aceasta este acționată într-un mod care o determină să tragă un curent anormal de mare.

La activarea acestui sistem de protecție, indicatorii 27 vor lumina intermitent timp de 3 secunde, consultați fig. 11.

Protecție împotriva supraîncărcării

Bateria 23 este protejată de sistemul de siguranță împotriva descărcării profunde. În caz de descărcare completă, unealta electrică se oprește automat. **Atenție: nu încercați să porniți unealta electrică atunci**

când sistemul de protecție este activat, deoarece bateria 23 poate fi deteriorată.

Indicatorii stării de încărcare a bateriei (consultați fig. 12)

În momentul apăsării butonului **28**, indicatorii **27** indică nivelul de încărcare a bateriei **23** (consultați fig. 12).

Frâna lanțului drujbei

Frâna lanțului drujbei oprește imediat unealta electrică dacă are loc un recul.

Recomandări referitoare la utilizarea unelei electrice

Regulile principale

- Efectuați tăierea astfel încât să evitați blocarea unității de tăiere în tăietură (de exemplu, luați în considerare punctul de cădere al piesei de prelucrat tăiate sau a unui trunchi de copac în timpul tăierii copacilor). Nu încercați niciodată să îndepărtați unitatea de tăiere blocată prin repornirea unelei electrice. Introduceți pene din lemn în tăietură folosind ciocanul pentru a elibera lanțul.
- Nu tăiați niciodată cu capătul unității de tăiere, deoarece, în acest caz, probabilitatea de recul este semnificativ crescută.
- Asigurați-vă că lanțul drujbei nu atinge solul în timpul funcționării, deoarece acesta se va toci rapid.
- În timpul funcționării, stați astfel încât să evitați căderea piesei de prelucrat tăiate pe dvs. (de exemplu, când lucrați pe pante, poziționați-vă mai sus decât piesa de prelucrat tăiată etc.).

Recomandări generale privind utilizarea unelei (consultați fig. 13)

- Inspectați cu atenție zona de lucru: nimic nu trebuie să interfereze cu mișcarea dvs. liberă, îndepărtați toate pietrele, ramurile, lăstarii etc.
- Porniți unealta electrică după cum este descris mai sus.
- Țineți întotdeauna unealta electrică ferm cu ambele mâini, mâna stângă trebuie să țină mânerul frontal **5**, în timp ce mâna dreaptă ține mânerul **6** (consultați fig. 13.1). Prindeți întotdeauna mânerul cu degetele. Este interzisă utilizarea cu o singură mână.
- Țineți unealta electrică în partea dreaptă a corpului la o anumită distanță.
- Înainte de a intra în contact cu lemnul, lanțul drujbei **1** trebuie să se miște la viteză maximă.
- Utilizați opritorul crestat **3** ca pârghie (consultați fig. 13.2) - acest lucru va facilita realizarea operațiunilor și le va face mai sigure. Când se efectuează tăieturi laterale, oblice și longitudinale, operatorul trebuie să fie foarte atent deoarece opritorul crestat **3** nu poate fi utilizat în aceste cazuri.
- Rearanjați opritorul crestat **3** când tăiați trunchiuri sau ramuri groase. Pentru a face acest lucru, trageți unealta electrică înapoi pentru a elibera opritorul crestat **3** și mutați-l în poziția inferioară. În acest caz, nu scoateți unitatea de tăiere din tăietură.
- Nu aplicați nicio presiune intensă pe unealta electrică. Acordați suficient timp unelei electrice pentru a

efectua operațiunea. Rezultate optime de tăiere pot fi obținute atunci când lanțul drujbei **1** nu încetinește din cauza suprasarcinii.

- Nu utilizați niciodată unealta electrică în timp ce o țineți cu brațele întinse.
- Acordați atenție în timpul etapei finale de tăiere. Materialul tăiat cade sub forța gravitațională, ceea ce creează un pericol de rănire.
- Scoateți unealta electrică din tăietură numai cu lanțul drujbei **1** în mișcare.

Tăierea buștenilor (consultați fig. 14)

- Așezați busteanul pe suporturi (sau utilizați o capră specială de tăiat lemne), după cum este indicat în fig. 14. Piesa de prelucrat tăiată trebuie să cadă liber, fără a bloca unitatea de tăiere.
- Când tăiați piese scurte de prelucrat, acestea trebuie fixate în siguranță (de exemplu, cu ajutorul consolelor).



Nu tăiați niciodată bușteni așezați într-o grămadă sau pe pământ, deoarece acest lucru crește foarte mult riscul de recul.

Tăierea lemnului aflat sub presiune mecanică (consultați fig. 15)

Ramurile, copacii sau materialele lemnoase care stau sub presiune mecanică ce poate fi eliberată prin tăiere, se caracterizează printr-un răspuns absolut imprevizibil și provoacă vătămări grave sau chiar letale. În astfel de cazuri, acordați o atenție deosebită.



Astfel de operațiuni pot fi efectuate numai de către specialiști instruiți și calificați.

- Dacă piesa de prelucrat este susținută la ambele capete (consultați fig. 15.1), incizia la 1/3 din grosime trebuie făcută mai întâi de sus (A), apoi piesa de prelucrat trebuie tăiată în același loc, dar de jos (B), pentru a preveni despicarea lemnului și blocarea unității de tăiere a unelei electrice.
- Dacă piesa de prelucrat intră în contact cu suportul de la un singur capăt (consultați fig. 15.2), mai întâi trebuie făcută o incizie la 1/3 din grosime începând de jos (C) și apoi trebuie tăiată complet în același loc începând de sus (D). Astfel, despicarea lemnului și blocarea unității de tăiere a unelei electrice pot fi prevenite.

Tăierea copacilor (consultați fig. 16-17)

- Purtați întotdeauna o cască de protecție pentru a vă proteja capul de vreascurile în cădere.
- Unealta electrică poate fi utilizată numai pentru tăierea copacilor cu diametrul trunchiului mai mic decât lungimea unității de tăiere a unelei. Tăierea copacilor mai groși trebuie efectuată de către specialiști.
- Îngrădiți zona de lucru pentru a preveni prezența altor persoane sau animale.
- Stabiliți în prealabil direcția în care va cădea copacul. Acest factor este afectat de înclinarea și curbura trunchiului, de concentrația ramurilor și de posibila greutate a zăpezii care se află pe acestea, de direcția vântului, de starea de deteriorare sau putrezire a trunchiului. Este foarte important să preveniți căderea unui copac tăiat, de exemplu, pe liniile de înaltă tensiune, case, mașini etc.

• Luați în considerare și, dacă este necesar, curățați căile pentru o evacuare sigură și neobstrucționată (consultați fig. 16). În fig. 16, zonele de evacuare sigure sunt marcate cu litera E, zonele periculoase sunt marcate cu litera F, direcția căderii este marcată cu o săgeată neagră. **Notă: este strict interzis să vă aflați în zonele periculoase F în momentul căderii copacului, acest lucru poate duce la răniri grave și chiar la decesul utilizatorului.**

• Îndepărtați lăstarii de sub copac, curățați partea inferioară a trunchiului copacului de ramurile mici.

• Taiăți pe linia de tăiere de ghidare (G-H) (consultați fig. 17.1) în direcția căderii copacului. Mai întâi, faceți o tăietură oblică (G) (la un unghi de înclinare de nu mai puțin de 45°) și apoi o tăietură orizontală (H). Adâncimea de tăiere (G-H) ar trebui să fie aproximativ egală cu 1/3 din diametrul copacului.

• Apoi, pe partea opusă a trunchiului, faceți o tăietură orizontală (I), începând la aproximativ 50 mm deasupra tăieturii (H) (consultați fig. 17.2).



Notă: tăietura (I) trebuie să fie paralelă cu tăietura (G-H) (consultați fig. 17.1-17.2). În niciun caz tăietura nu trebuie să treacă prin tot trunchiul copacului!

• Distanța dintre tăieturile (I) și (GH) trebuie să fie egală cu aproximativ o zecime din diametrul trunchiului copacului. În cazul în care copacul începe să cadă, scoateți imediat unitatea de tăiere din tăietură și așezați-o într-o direcție sigură (consultați fig. 17.1).

• În cazul în care copacul nu a căzut după tăietura (I), căderea acestuia trebuie inițiată prin introducerea unei pene din lemn în tăietura orizontală (I) folosind ciocanul.

• Când copacul începe să cadă, trebuie să vă îndepărtați imediat și rapid într-o direcție sigură (consultați fig. 17.2) și să acordați atenție la ramurile și crengile în cădere și rupte.



Notă: în cazul în care copacul tăiat cade pe celălalt copac și este oprit de acesta, acordați o atenție specială atunci când îl eliberați. Nu utilizați sub copacul suspendat, nu tăiați ramurile și crengile care susțin copacul tăiat, deoarece este extrem de periculos. Folosiți un troliu sau contactați specialiștii pentru ajutor.

• Tăierea ramurilor de pe copacul tăiat este o operațiune foarte complexă. Dacă nu aveți abilitățile adecvate, contactați un profesionist pentru ajutor.

• Când tăiați ramurile de pe un copac tăiat, respectați toate regulile de siguranță de mai sus.

• Nu tăiați ramurile atunci când stați pe trunchiul copacului tăiat.

• Nu tăiați ramurile pe care se sprijină trunchiul copacului tăiat.

Măsurile de întreținere a unelei electrice / măsurile preventive

Înainte de efectuarea oricăror lucrări asupra unelei electrice, îndepărtați bateria 23.

Instrucțiuni pentru întreținerea bateriei

• Încărcați înainte ca bateria 23 să fie epuizată complet. Opriti operarea în modul economisire energie și încărcați-o imediat.

• Nu supraîncărcați când bateria 23 este plină, în caz contrar, ciclul de funcționare al acesteia se va scurta.

• Încărcați bateria 23 la temperatura camerei de la 10°C la 40°C (de la 50°F la 104°F).

• Încărcați bateria 23 la fiecare 6 luni când aceasta nu este utilizată pentru un timp îndelungat.

• Înlocuiți acumulatorii consumați în timp. Scăderea randamentului sau o perioadă de funcționare sensibil mai mică a unelei electrice după încărcare indică uzura acumulatorului 23 și necesită înlocuirea acestuia. Trebuie ținut cont de faptul că acumulatorul 23 se poate descărca mai repede dacă lucrările se efectuează la temperaturi sub 0°C.

• În cazul depozitării pe perioade îndelungate fără utilizare, este recomandată depozitarea bateriei 23 la temperatura camerei, încărcată la 50%.

Curățarea unelei electrice

Curățați carcasa unelei electrice de rumeguș și resturi de lemn, curățați bine fantele de ventilație. Suflați aer comprimat prin fantele de ventilație 9. Nu utilizați substanțe caustice sau solvenți pentru curățarea unelei electrice. Nu permiteți ca mânerul să devină uleioase.

Curățarea unității de tăiere



Purtați mănuși de protecție în timp ce manipulați lanțul drujbei 1.

• Demontați unitatea de tăiere a unelei electrice după cum este descris mai sus.

• Îndepărtați lanțul drujbei 1 de pe bara de ghidare 2.

• Îndepărtați rumegușul și așchile mici de lemn de pe lanțul drujbei 1 și de pe bara de ghidare 2.

• Ungeți cu ulei lanțul drujbei 1 și bara de ghidare 2 pentru a le proteja împotriva coroziunii.

• Dacă intenționați să utilizați unealta electrică în viitorul apropiat, montați unitatea de tăiere după cum este descris mai sus. Plasați apărătoarea de protecție 16 pe unitatea de tăiere a unelei electrice.

• Dacă intenționați să nu utilizați unealta electrică pentru o perioadă lungă de timp, nu montați unitatea de tăiere a unelei. Înășurați bara de ghidare 2 și lanțul drujbei 1 în hârtie unsă cu ulei și depozitați-le într-un loc ferit de umiditate și care nu este la îndemâna copiilor.

Verificarea stării lanțului drujbei

Verificați regulat starea lanțului drujbei 1. Lanțul drujbei 1 se va toci dacă, în timpul funcționării unelei electrice:

- se creează praf foarte fin;
- este necesară apăsarea puternică asupra unelei;
- este prezentă o vibrație crescută a unelei;
- se observă un consum crescut de combustibil.

Este necesară utilizarea unui lanț de drujbă 1 tocit. Acesta trebuie să fie ascuțit sau înlocuit cu unul nou.

Verificarea stării barei de ghidare (consultați fig. 18)

Verificați regulat starea barei de ghidare 2.

• Verificați uzura canelurii barei de ghidare 2. Lățimea canelurii barei de ghidare 2 trebuie să se potrivească cu grosimea dinților de acționare a lanțului drujbei 1, pereții canelurii trebuie să fie verticali (consultați

fig. 18.1). Bara de ghidare **2** cu o canelură uzată (consultați fig. 18.2) trebuie înlocuită.

• Marginile aspre de pe suprafețele laterale ale barei de ghidare **2** trebuie îndepărtate cu o pilă plată (consultați fig. 18.3).

• Pentru a asigura o uzură uniformă a barei de ghidare **2**, întoarceți-o după fiecare 8 ore de utilizare.

Verificarea stării roții dințate a mecanismului de acționare

• Verificați regulat starea roții dințate a mecanismului de acționare **19**. Dacă roata dințată **19** este crăpată, ciobită sau are o uzură de peste 0,5 mm a dinților, înlocuiți-o. Contactați centrul de service **CROWN**.

• După înlocuirea roții dințate **19**, pe aceasta trebuie montat doar noul lanț de drujbă **1**.

Serviciul post-vânzare și serviciul de tip aplicație

Serviciul nostru post-vânzare răspunde la întrebările dumneavoastră legate de întreținerea și repararea produsului dumneavoastră, precum și a pieselor de schimb. Informații despre centrele de servicii, diagramele pieselor și informații despre piesele de schimb pot fi găsite, de asemenea, la adresa: www.crown-tools.com.

Transportarea uneltelor electrice

• În mod obligatoriu, ambalajul nu trebuie supus niciunui impact mecanic în timpul transportării.

• La descărcare / încărcare, nu este permisă utilizarea niciunui tip de tehnologie care funcționează pe principiul ambalajului de fixare.

Bateriile Li-Ion

Bateriile Li-Ion incluse se supun cerințelor legislației pentru mărfuri periculoase. Utilizatorul poate transporta bateriile pe cale rutieră fără cerințe suplimentare. Atunci când este transportat de o a treia parte (de ex.: transport aerian sau agenție de curierat), trebuie respectate cerințele speciale cu privire la ambalare și etichetare. Pentru pregătirea articolului care urmează să fie livrat este necesară consultarea unui expert pentru materiale periculoase.

Expediați bateriile doar atunci când carcasa este intactă. Lipiți cu bandă sau mascați contactele deschise și ambalați bateria în așa fel încât să nu se poată deplasa în interiorul ambalajului. De asemenea, respectați norme naționale posibil mai detaliate.

Protecția mediului



Materiile prime trebuie reciclate în loc să fie evacuate ca deșeuri.

Unealta, accesoriile și ambalajul trebuie sortate în vederea reciclării ecologice.

Componentele din plastic sunt etichetate pentru reciclarea pe categorii.

Aceste instrucțiuni sunt tipărite pe hârtie reciclabilă, fabricată fără clor.

Producătorul își rezervă dreptul de a aduce modificări.

Română

Технически характеристики на електрическия инструмент

Безжичен верижен трион		СТ29006НХ
Код електроинструмент		690718
Номинално напрежение	[V]	20 *
Номинална скорост	[min ⁻¹]	4200
Скорост на верижния трион	[m/s]	7,9
Капацитет на резервоара за масло (за смазване на веригата на триона)	[ml]	115
Дължина на направляващата шина	[mm] [inches]	254 10"
Параметри на веригата на триона (стъпка на веригата / габарит на веригата)	[mm] [inches]	9,525 / 6,35 3/8" / 1/4"
Тегло (без режещата единица)	[kg] [lb]	2,8 6.17
Клас на безопасност		III
Звуково налягане	[dB(A)]	—
Акустична мощност	[dB(A)]	—
Вибрация	[m/s ²]	—

* Максималното първоначално напрежение на батерията (измерено без натоварване) е 20 Волта. Номиналното напрежение е 18 Волта.

Информация за шум



Винаги носете защитни слушалки, ако звуковото налягане надвишава 85 dB(A).

CE Декларация за съответствие

С пълна отговорност ние декларираме, че описаният в раздела "Технически характеристики на електрическия инструмент" съответства на всички валидни изисквания на директивите 2006/42/ЕС, включително на изменението им и покрива изискванията на стандартите:
EN 62841-1:2015+AC:2015
EN 62841-4-1:2020.

Мениджър
сертификация

Wu Cunzhen

Merit Link International AG
Stabio, Швейцария, 01.03.2023



ПРЕДУПРЕЖДЕНИЕ - За да намалите риска от нараняване, потребителят трябва да прочете наръчника с инструкции!

Основни правила за безопасност



ПРЕДУПРЕЖДЕНИЕ! Прочетете всички предупреждения за безопасност, инструкции, илюстрации и спецификации, предоставени с електроинструмента. Неспазването на предупрежденията и инструкциите може да доведе до електрически удар, пожар и / или сериозно нараняване. **Запазете всички предупреждения и инструкции за бъдещи справки.**

Терминът "електроинструмент" в предупрежденията се отнася до Вашия, свързан в електрическата мрежа (кабелен) електро инструмент или работещ с батерия (безжичен) електроинструмент.

Безопасност на работната зона

- **Поддържайте работната зона чиста и добре осветена.** Разхвърляни или тъмни зони предизвикват инциденти.
- **Не работете с електроинструменти в експлозивни атмосфери, като при наличието на възпламеними течности, газове и прах.** Електроинструментите създават искри, които може да подпалят прах или изпарения.
- **Дръжте децата и околните далеч при работа с електроинструменти.** Отвлечането на вниманието може да причини загуба на контрол.

Електрическа безопасност

- Щепселите на електроинструментите трябва да съответстват на контактите. Никога не модифицирайте по никакъв начин щепсел. Не използвайте каквито и да е адаптери със заземени (зануленни) електроинструменти. Немодифицираните щепсели и съответстващи контакти ще намалят риска от електрически удар.
- Избягвайте контакт на тялото със заземени или зануленни повърхности, като тръби, радиатори, фризьори и хладилници. Съществува повишен риск от електрически удар, ако тялото Ви бъде заземено или занулено.
- Не излагайте електроинструментите на въздействието на дъжд, влажна среда. Водата, влизаща в електроинструмента ще повиши риска от електрически удар.
- Не повреждайте кабела. Никога не използвайте кабела за носене, дърпане или изключване от мрежата на електроинструмент. Дръжте кабела далеч от топлина, масло, остри ръбове или подвижни части. Повреден или заплетен кабел повишават риска от електрически удар.
- При работа с електроинструменти на открито, използвайте удължителен кабел, подходящ за употреба на открито. Използването на подходящ кабел за външна употреба намалява риска от електрически удар.
- Ако работата с електроинструмент на влажно място не може да се избегне, използвайте устройство за диференциална токова защита (RCD) на захранването. Използването на RCD намалява риска от електрически удар. ЗАБЕЛЕЖКА! Терминът "устройство за диференциална токова защита (RCD)" може да бъде заменен с термина "верижан прекъсвач за неизправно заземяване (GFCI)" или "верижан прекъсвач за утечка на земя (ELCB)".
- **Предупреждение!** Никога не докосвайте изложени метални повърхности на предавателната кутия, екрана и пр., защото докосването на метални повърхности ще повлияе на електромагнитната вълна, като по този начин причини потенциално нараняване и инциденти.

Лична безопасност

- Бъдете внимателни, гледайте какво правите и като цяло бъдете предпазливи при работа с електроинструменти. Не използвайте електроинструмента, когато сте изморени или под въздействието на лекарства, алкохол или медикаменти. Момент на невнимание по време на работа с електроинструменти може да доведе до сериозни персонални наранявания.
- Използвайте лични предпазни средства. Винаги носете защита за очите. Предпазно оборудване като противопрахова маска, неплъзгащи се обувки, каска и защита за слуха, използвани при подходящите условия ще намалят риск от персонални наранявания.
- Предотвратете неволно стартиране. Уверете се, че превключвателя е в изключено положение, преди да свържете захранването и / или батерията, вдигнете или носите инструмента. Носенето на електроинструменти с пръст на превключвателя или включване на такива към мре-

жата, когато превключвателя е включен, води до инциденти.

- Отстранете всички ключове за настройка или гаечни ключове, преди да включите електроинструмента. Гаечен ключ или друг ключ, прикачен към въртящата се част на електроинструмента може да доведе до лично нараняване.
- Не се протягайте. Стъпете добре на краката и поддържайте баланс по всяко време. Това позволява по-добър контрол върху електроинструмента и при неочаквани ситуации.
- Обличайте се подходящо. Не носете разхлабени дрехи или бижута. Дръжте косата си, дрехите и ръкавиците далеч от подвижни части. Разхлабени дрехи, бижута или дълга коса могат да бъдат захванати от подвижни части.
- Ако са предоставени устройства за свързване към прахова екстракция и устройства за събиране на прах, уверете се, че те са свързани и използвани правилно. Използването на аспирация може да намали опасностите, свързани с прах.
- Не позволявайте честата употреба на електроинструменти да води до игнориране на принципите за безопасност. Небрежните действия може да причинят наранявания в рамките на секунда.
- **Предупреждение!** По време на работа електроинструментите може да произведат електромагнитно поле. Това поле може, при някои обстоятелства, да повлияе на активни и пасивни медицински импланти. За да намалите риска от сериозни или фатални наранявания, ние препоръчваме лицата с медицински импланти да се консултират с лекар и производителя на медицинския имплант, преди да работят с този електроинструмент.

Употреба и грижа за електрически инструмент

- Лицата със занижени психологически и ментални способности както и деца не могат да работят с електроинструмента, ако те не са под надзор на инструктирано за употребата на електроинструмента лице, отговорно за тяхната сигурност.
- Не насилвайте електроинструмента. Използвайте правилният електроинструмент за Вашите приложения. Правилният електроинструмент извършва работата по-добре и по-безопасно в диапазона, за който той е създаден.
- Не използвайте електроинструмент, ако превключвателя не го включва или изключва. Всички електроинструменти, които не могат да бъдат контролирани с превключвателя си са опасни и трябва да бъдат ремонтирани.
- Разскачете щепсела от контакта и / или батерията от електроинструмента, преди да правите каквито и да е регулирания, смяна на аксесоари или съхраняване на електроинструментите. Такива превантивни мерки за безопасност намаляват риска от инцидентно стартиране на електроинструмента.
- Съхранявайте електроинструменти в готовност, далеч от деца и не допускайте лица, непознати с електроинструмента или тези инструкции да работят с електроинструмента. Електроинструментите са опасни, ако попаднат в ръцете на необучени потребители.

- **Поддържайте електроинструментите.** Проверете за неизравняване или биене на подвижни части, счупване на части или каквито и да е други условия, които може да повлияят върху работата на електроинструментите. Ако е повреден, ремонтирайте електроинструмента преди работа с него. Много инциденти настъпват поради лоша поддръжка на електроинструментите.
- **Поддържайте режещите инструменти остри и чисти.** Правилно поддържаните режещи инструменти с остри режещи ръбове е по-малко вероятно да заядат и с контролират по-лесно.
- **Използвайте електроинструментите, аксесоарите и накрайниците в съответствие с тези инструкции, предвид работните условия и извършваната работа.** Употребата на електроинструменти за операции, различни от тези за които са предназначени може да доведе до опасни ситуации.
- **Поддържайте ръкохватките и повърхностите за захващане сухи, чисти и без масло и смазка.** Хлъзгавите ръкохватки и повърхности за захващане не позволяват безопасната работа и контрола върху инструментите при неочаквани ситуации.
- **Имайте предвид, че когато работите с електроинструмент да държите допълнителната ръкохватка правилно, което е полезно при контролиране на електроинструмента.** Ето защо, правилното държане може да намали риска от инциденти и наранявания.

Прибор за батерии - употреба и грижа

- **Зареждайте само със зарядното устройство, посочено от производителя.** Зарядното устройство, съвместимо за един тип батерии може да създаде риск от пожар при употреба с друг тип батерии.
- **Използвайте само електроинструменти с обозначените батерии.** Употребата на други батерии може да създаде риск от нараняване и пожар.
- **Когато батерията не се използва, съхранявайте далеч от други метални предмети, като кламери, монети, ключове или други малки метални предмети, който могат да направят връзка между клемите.** Окъсяването на клемите на батерията може да причини изгаряния или пожар.
- **При злоупотреба от батерията може да изтече течност; избягвайте контакт.** В случай на инцидентен контакт, промийте обилно с вода. При контакт на течността с очите, потърсете и лекарска помощ. Течността, изхвърлена от батерията може да причини възпаление или изгаряния.
- **Избягвайте неволно включване.** Уверете се, че превключвателя вкл. / изкл. е в положение изкл., преди да монтирате батерията. Държането на електроинструмента с пръст на превключвателя вкл. / изкл. или вкарването на батерия в електроинструменти, които са включени води до инциденти.
- **Не отваряйте батерията.** Опасност от късо съединение.
- **В случай на повреда или неправилна употреба на батерията, може да бъде изпуснати изпарения.** Осигурете свеж въздух и потърсете медицинска помощ в случай на оплаквания. Изпаренията могат да възпалят респираторната система.

- **Когато батерията е дефектна, може да изпусне течност, която да влезе в контакт с близки компоненти.** Проверете всички засегнати части. Почистете такива части или ги сменете, ако е необходимо.
- **Защитете батерията от нагряване, напр. постоянно слънчево нагряване и пламък.** Съществува опасност от експлозия.



ПРЕДУПРЕЖДЕНИЕ! Прочетете всички предупреждения за безопасност и инструкции.

- **Защитете зарядното устройство от дъжд и влага.** Проникването на вода в зарядното устройство увеличава риска от електрически удар.
- **Не зареждайте други батерии.** Зарядното устройство е подходящо само за зареждане на литиево йонни батерии в посочения диапазон на напрежение. В противен случай съществува опасност от пожар и експлозия.
- **Поддържайте чисто зарядното устройство.** Замърсяването може да доведе до опасност от електрически удар.
- **Проверете зарядното устройство, кабела и щепсела, всеки път когато го използвате.** Не използвайте зарядното устройство при наличие на дефекти. Не отваряйте зарядното устройство сами и го ремонтирайте само от квалифициран персонал с оригинални резервни части. Повредени зарядни устройство, кабели и щепсели повишават риска от електрически удар.
- **Не работете със зарядното устройство върху лесно възпламеними повърхности (напр. хартия, текстил и пр.) или във възпламеними среди.** Съществува опасност от пожар поради нагряване на зарядното устройство по време на зареждане.

Сервиз

- **Сервизирайте своя електроинструмент в квалифициран сервиз или от такова лице, използвайки само идентични сменни части.** Това ще осигури поддържането на безопасността на електроинструмента.
- **Следвайте инструкциите за смазване и смяна на аксесоари.**

Ръководство за безопасност при работа с електроинструменти



Внимание! Неспазването на изброените по-долу правила може да стане причина за пожар, сериозни наранявания или дори смърт на потребителя.

Преди започване на работа

- Електроинструментът трябва да се използва само от лице, което е добре запознато с употребата и поддръжката му и е в състояние да демонстрира способността си да работи правилно с него.
- Използването на електроинструмента от деца или тийнейджъри е изрично забранено.
- Не работете с електроинструмента при лоши метеорологични условия, гъста мъгла, силен вятър,

дъжд и сняг създават допълнителни опасности по време на работа с електроинструмента (падане върху хлъзгава земя, непредсказуема посока на падане на дървото и др.).

- Преди да започнете работа с електроинструмента, огледайте работната площадка, отстранете всички пречещи предмети (клони, камъни и др.) и планирайте пътища за евакуация в случай на опасност. Бъдете особено внимателни, когато работите по склонове.
- Не правете никакви промени по електроинструмента и не използвайте дефектен електроинструмент, тъй като това може да повиши риска за безопасността при работа.
- Използвайте само остри, вериги за рязане без дефекти. Преди да започнете работа с електроинструмента, се уверете, че веригата на триона е правилно опъната и че системата за смазване на веригата функционира адекватно.
- Използвайте електроинструмента само за рязане на дърво. Рязането на други материали може да доведе до повреда на електроинструмента (в този случай правото на гаранционен ремонт се отменя).
- Преди рязане отстранете всички пирони или други метални предмети от заготовките.
- Никога не работете с електроинструмента с демонтирани предпазители. Повредените протектори трябва да се сменят незабавно. В никакъв случай не трябва да използвате електроинструмент, който не е подходящо оборудван или е бил подложен на неразрешена модификация.
- Преди да стартирате електроинструмента, се уверете, че веригата на триона не се допира до други предмети.



Операторът или собственикът на електроинструмента носят отговорност за възможните злополуки или щети, които могат да бъдат причинени на трети лица или на тяхното имущество.

По време на работа

- Не работете с електроинструмента при дъжд, нито го оставяйте на дъжд.
- Винаги използвайте средства за индивидуална защита: очила или щит за лице, ушни предпазители, дрехи с плътна текстура, здрави обувки с нехлъзгащи се подметки. Никога не работете с къси панталони или отворени обувки. При отсичане на дървета или рязане на клони трябва да се носи защитна каска.
- Присъствието на други лица или животни на работната площадка е забранено.
- Никога не започвайте да режете, докато верижният трион не развие пълна скорост.
- Запазете стабилна позиция по време на работа и дръжте електроинструмента с двете си ръце. Не позволявайте дръжките да се омаслят и никога не работете с електроинструмента с една ръка.
- Не работете с електроинструмента над нивото на раменете, когато стоите на стълба или когато седите на дърво.
- Винаги обработвайте само едно празно място – само така може да го поправите правилно.
- Ако по време на работа с електроинструмента веригата на триона се блокира в разреза, незабав-

но изключете електроинструмента и едва след това отстранете причината за блокирането на веригата на триона.

- Не допускайте прегряване на електроинструмента при продължителна употреба.
- Пазете се от откат (внезапно обратно движение на електроинструмента), който може да бъде причинен от нарушаване на инструкциите за работа (усукване или блокиране на режещия модул в разреза). За да намалите въздействието на отката, използвайте следните предпазни мерки:
 - опитвайте се да не усуквате електроинструмента спрямо повърхността на обработвания детайл по време на работа на електроинструмента;
 - винаги дръжте двете дръжки на електроинструмента с двете си ръце, за да поддържате необходимия контрол върху електроинструмента;
 - не заставайте в равнината на режещия апарат;
 - използвайте само добре наточена и правилно опъната верига на триона;
 - никога не пилете с края на режещия апарат, тъй като в този случай вероятността от откат е максимална;
 - по възможност използвайте назъбен ограничител **3** като лост (виж. фиг. 11.2);
 - не се опитвайте да поставите движеща се верига на триона в предишния разрез;
 - спазвайте правилата за рязане, особено когато режете стволоче на дървета или клони под товар.

След приключване на операцията

- Отстраняването на електроинструмента от работното място е разрешено само след изключване на двигателя и пълно спиране на верижния трион.
- Някои елементи на електроинструмента (например режещият апарат и др.) се нагряват силно по време на работа – не ги докосвайте, преди да изстинат.
- Съхранявайте електроинструмента на място, защитено от влага и недостъпно за деца, като винаги покривате режещия модул.

Символи, използвани в наръчника

Следните символи са използвани в наръчника за експлоатация, моля, запомнете значението им. Правилната интерпретация на символите ще ви позволи правилна и безопасна употреба на електроинструмента.

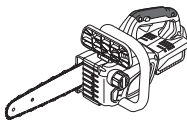
Символ	Значение
	Безжичен верижен трион Раздели, маркирани със сиво – мека ръкохватка (с изолационна повърхност).

Символ	Значение
	Стикер със сериен номер: СТ ... - модел; XX - дата на производство; XXXXXXX - сериен номер.
	Прочетете всички регламенти и инструкции за безопасност.
	Носете: • шлем; • предпазни очила; • предпазители за уши.
	Носете противопрахова маска.
	Носете дрехи с пълтна текстура и здрави обувки с нехлъзгави подметки.
	Не работете при дъжд или сняг.
	Не нагрявайте батерията над 45°C. Предпазвайте от продължително излагане на директна слънчева светлина.
	Не изхвърляйте батерията в контейнер за домакински отпадъци.
	Не изхвърляйте батерията в огън.
	Защитете батерията от дъжд.
	Време за зареждане на батерията.
	Посока на движение.
	Посока на въртене.
	Блокиран.

Символ	Значение
	Отключен.
	Забранено.
	Увеличаване / намаляване на напрежението на веригата.
	Добавяне на масло за смазване на веригата на триона.
	Забранено е да се намирате в опасната зона.
	Винаги дръжте двете дръжки на електроинструмента с двете си ръце.
	Никога не работете с електроинструмента с една ръка.
	Пазете се от откат.
III	Клас на безопасност.
	Внимание. Важно.
CE	Знакът удостоверява, че продукта съответства на основните изисквания на директивите на ЕС и хармонизираните стандарти на ЕС.
	Носете предпазни ръкавици.
	Полезна информация.
	Не изхвърляйте електроинструмента в контейнер за домакински отпадъци.

Предназначение на електроинструмент

Електроинструментът е предназначен за рязане на дървени парчета (трупи, дъски, клони) и може да се използва и за отсичане на дървета. Той е подходящ както за напречно, така и за надлъжно рязане на дървен материал.

Електроинструментът е проектиран само за работа с дясна ръка.

Елементи на устройството на електроинструмента

- 1 Верига за трион *
- 2 Направляваща шина *
- 3 Нарязан ограничител
- 4 Предпазител на спирачките
- 5 Предна дръжка
- 6 Дръжка
- 7 Бутон за изключване
- 8 Превключвател за включване / изключване
- 9 Вентилационни отвори
- 10 Капачка на резервоара за масло
- 11 Прозорец за наблюдение на нивото на масло-то
- 12 Примка за окачване
- 13 Гайка
- 14 Винт за опъване на веригата на триона
- 15 Капак на направляващата шина
- 16 Защитен кожух на режещия апарат *
- 17 Универсален гаечен ключ *
- 18 Винт
- 19 Задвижваща предавка
- 20 Щифт за опъване
- 21 Шпилка с резба
- 22 Заклучване на батерията *
- 23 Батерия *
- 24 Зарядно устройство *
- 25 Индикатор *
- 26 Етикет на зарядното устройство *
- 27 Индикатори за състоянието на заряда на батерията *
- 28 Бутон за контрол на състоянието на заряда на батерията *

* Принадлежности

Изброените, а също така и изобразените принадлежности, частично не влизат в комплекта за доставка.

Монтиране и регулиране на компонентите на електроинструмента

Преди провеждането на каквито и да е работи по електроинструмента, отстранете батерията 23.



Не завивайте прекалено много крепежни елементи, за да избегнете повреждане на резбата.

Предна дръжка (виж. фиг. 1)

Винаги използвайте предната дръжка 5, когато работите. Монтирайте / демонтирайте предната дръжка 5, както е показано на фиг. 1.

Сглобяване / разглобяване на режещия апарат, опъване на веригата на триона (виж. фиг. 2-4)



Когато се използват продължително време, направляващата шина 2 и веригата на триона 1 могат да станат много горещи, затова трябва да носите защитни ръкавици по време на монтажните операции. Това ще намали и риска от нараняване от режещия ръб на веригата.

- Поставете електроинструмента върху равна повърхност.
- Отвийте гайката 13 с помощта на универсалния ключ 17 (виж. фиг. 2).
- Свалете капака на направляващата шина 15.
- Монтирайте направляващата шина 2 и завъртете винта за обтягане 14 обратно на часовниковата стрелка с помощта на универсалния ключ 17 (това ще улесни монтажа на веригата на триона 1) (виж. фиг. 3).
- Навийте веригата на триона 1 около задвижващата предавка 19, след което поставете задвижващите зъби на веригата на триона 1 в прореза на направляващата шина 2. **Забележка: веригата на триона 1 е правилно монтирана, когато режещите ръбове са насочени напред (вижте също знаците върху корпуса на електроинструмента).**
- Монтирайте капака на направляващата шина 15.
- Завинтете гайка 13 върху шпилка с резба 21 и я затегнете леко с ръка.
- Регулиране на обтягането на веригата на триона 1. Като държите предната част на направляващата шина 2 (виж. фиг. 4.1), завъртете винта за обтягане на веригата 14 с помощта на отвертка на универсалния ключ 17 (виж. фиг. 4.2). За да увеличите обтягането на веригата на триона 1, завъртете винта 14 по посока на часовниковата стрелка, а за да намалите напрежението на веригата на триона 1, го завъртете обратно на часовниковата стрелка.
- Издърпайте веригата на триона 1, докато тя се доближи плътно до долната част на направляващата шина 2.
- Продължавайте да държите предната част на направляващата шина 1, докато затягате гайка 13 с универсален ключ 17.
- Когато разглобявате режещия модул, повторете горните операции в обратен ред.

Проверка на обтягането на веригата на триона (виж. фиг. 5)



Преди всяко използване на електроинструмента и при работа е необходимо да се извърши проверка и, ако е необходимо, да се регулира обтягането на веригата на триона 1.

Когато работите с веригата на трион 1, вземете предвид следните фактори:

- веригата на триона **1** трябва винаги да бъде правилно опъната и нейната смазочна система трябва да функционира правилно;
- нова верига за трион **1** се разпъва повече, операциите по проверка и регулиране на обтягането трябва да се извършват по-често;
- по време на работа веригата на триона **1** се нагрива и удължава, а при охлаждане се скъсява, вземете предвид този фактор, когато регулирате обтягането на веригата: не регулирайте веригата на триона **1**, когато е гореща.

Следните показатели са показателни за правилно опъната верига на трион:

- издърпайте леко веригата на триона **1** от центъра на направляващата шина **2** и я освободете. Ако веригата на триона **1** е правилно опъната, максималното разстояние между изтеглената верига на триона **1** и направляващата шина **2** е 1-2 mm (виж. фиг. 5.1);
- правилно опънатата верига на триона **1** не трябва да провисва (виж. фиг. 5.2);
- правилно опънатата верига на триона **1** трябва да се движи свободно около направляващата шина **2**, когато се издърпва с ръка (използвайте защитни ръкавици, вижте фиг. 5.3). Ако това не се случи, разхлабете обтягането на веригата на триона **1**, както е описано по-горе.

Пълнене на маслото за смазване на веригата на триона (виж. фиг. 6)

- Винаги следете за нивото на маслото за смазване на веригата на триона **1** (нивото му не трябва да е под маркировката "min", виж. фиг. 6.2). Ако е необходимо, добавете масло.
- Почистете с кърпа зоната около капачка **10** и я отвийте (виж. фиг. 6.1).
- Внимателно налейте специалното масло в горловината за пълнене на резервоара за масло. Препоръчва се използването на фуния (виж. фиг. 6.2).
- Завийте плътно капачка **10**.

Проверка на функционирането на системата за смазване на веригата на триона (виж. фиг. 7)

Работата на системата за смазване на веригата на трион **1** може да се провери по следния начин:

- включете електроинструмента и дръжте края на режещия модул над парче картон или хартия, поставено на земята (виж. фиг. 7);
- **Забележка: Не докосвайте земята с веригата, поддържайте разстояние от около 200 mm.** Ако в резултат на горното се появят все по-големи следи от масло върху картон или хартия, системата за смазване на веригата работи правилно. Ако въпреки пълния резервоар за масло не се появят следи от масло, свържете се със сервизния център на **CROWN**.

Проверка на функционирането на спирачката на веригата на триона (виж. фиг. 8)

Спирачката на веригата на триона трябва да се задейства при откат на електроинструмента. За да проверите изправността на спирачката на веригата на триона, изпълнете следните стъпки.

- Поставете електроинструмента на земята, така че веригата на триона **1** да не се допира до земя-

та или до други предмети. Хванете двете дръжки на електроинструмента и го включете (веригата на триона **1** започва да се движи). Натиснете с лявата си ръка спирачния предпазител **4**, за да го придвижите напред (виж. фиг. 8.1) - веригата на трион **1** трябва да спре незабавно.

- Ако спирачката на веригата на триона не функционира по описания по-горе начин, свържете се със сервизния център на **CROWN**.



Не работете с електроинструмента, ако спирачката на веригата на триона е повредена.



Винаги имайте предвид, че дори правилно работещата верижна спирачка може да не осигури защита в някои случаи (например, ако операторът падне или в случай на отсичане на дърво, когато равнината на режещия агрегат е успоредна на земята и т.н.).

Процедура за зареждане на батерия



Електроинструментът може да бъде доставен без батерията **23 и зарядното устройство **24**. Преди първата употреба, батерията **23** трябва да бъде напълно заредена.**

Процес на зареждане (виж. фиг. 9)

- Натиснете ключалката на батерията **22** и отстранете батерията **23** (виж. фиг. 9.1).
- Свържете зарядното устройство **24** към захранването.
- Вкарайте батерията **23** в зарядното устройство **24** (виж. фиг. 9.2).
- Разскачете зарядното устройство **24** от захранването след зареждане.
- Отстранете батерията **23** от зарядното устройство **24** и монтирайте батерията **23** в електроинструмента (виж. фиг. 9.3).

Индикатори за зареждане (виж. фиг. 10)

Индикаторите за зареждане **25** информират за процеса на зареждане на батерията **23**. Сигналите на индикаторите **25** са показани на етикета **26** (виж. фиг. 10).

- Фиг. 10.1 - (зеленият индикатор свети, батерията **23** не е поставена в зарядното устройство **24**) - зарядното устройство **24** е свързано към електрическата мрежа (готовност за зареждане).
- Фиг. 10.2 - (зеленият индикатор мига, батерията **23** е поставена в зарядното устройство **24**) - батерията **23** се зарежда.
- Фиг. 10.3 - (зеленият индикатор е включен, батерията **23** е поставена в зарядното устройство **24**) - батерията **23** е напълно заредена.
- Фиг. 10.4 - (червеният индикатор мига, батерията **23** е включена в зарядното устройство **24**) - процесът на зареждане на батерията **23** е прекъснат поради неподходяща температура. Когато температурните условия са нормални, процесът на зареждане ще продължи.

- Фиг. 10.5 - (червеният индикатор мига, батерията 23 е поставена в зарядното устройство 24) - процесът на зареждане на батерията 23 е прекъснат поради неизправност. Сменете дефектната батерия 23, бъдещата ѝ употреба е забранена.



В процеса на зареждане, батерията 23 и зарядното устройство 24 стават горещи, това е нормално.

Първоначална работа на електроинструмент

Преди да започнете работа, не забравяйте да проверите следното:

- правилността на монтажа и надеждността на фиксирането на всички елементи на електроинструмента;
- липса на повреди по елементите на електроинструмента;
- напрежение на веригата на триона;
- правилна работа на системата за смазване на веригата на триона;
- правилна работа на спирачката на веригата на триона.

Включване / изключване на електроинструмент

Включване:

За да включите електроинструмента, натиснете бутон за заключване 7 и докато го държите в това положение, натиснете бутон за вкл. / изкл. 8.

Изключване:

За да изключите електрическия инструмент, отпуснете бутон за вкл. / изкл. 8.

Функции на дизайна на електроинструмента

Температурна защита (виж. фиг. 11)

Системата за температурна защита позволява автоматичното деактивиране на електроинструмента в случай на претоварване или когато температурата на батерията 23 надвиши 80°C. Системата гарантира защита на електроинструмента от повреда в случай на несъответствие с работните условия.

При сработване на тази система за защита индикаторите 27 ще мигат, както е показано на фиг. 11 в продължение на 3 секунди.

Защита срещу прегряване (виж. фиг. 11)

Системата за защита от прегряване на мотора изключва автоматично електроинструмента в случай на прегряване. В такава ситуация, оставете електроинструмента да се охлади, преди да го включите отново.

При сработване на тази система за защита индикаторите 27 ще мигат, както е показано на фиг. 11 в продължение на 3 секунди.

Защита от претоварване (виж. фиг. 11)

Системата за защита от претоварване на мотора изключва електроинструмента автоматично, когато той работи по начин, който води до необичайно висока консумация на ток.

При сработване на тази система за защита индикаторите 27 ще мигат, както е показано на фиг. 11 в продължение на 3 секунди.

Защита от пререзреждане

Батерията 23 е защитена от система за безопасност срещу пълно изтощаване. В случай на пълно разреждане, електроинструмента автоматично се изключва. **Внимание: не се опитвайте да изключите електроинструмента, когато защитната система е активирана, батерията 23 може да бъде повредена.**

Индикатори за състоянието на заряда на батерията (виж. фиг. 12)

С натискане на бутон 28 индикаторите 27 показват състоянието на заряд на батерията 23 (виж. фиг. 12).

Спирачка на веригата на триона

Спирачката на веригата на триона спира електроинструмента незабавно, ако възникне откат.

Препоръки при работа с електроинструмент

Основни правила

- Извършвайте рязането така, че да избегнете блокиране на режещия модул в разреза (например вземете предвид точката на падане на отрязания детайл или ствола на дърво по време на отсичане на дървета). Никога не се опитвайте да отстраните блокиралния режещ модул, като рестартирате електроинструмента. Забийте дървени клинове в разреза, за да освободите веригата.
- Никога не режете с края на режещия апарат, тъй като в този случай вероятността от откат се увеличава значително.
- Уверете се, че веригата на триона не се допира до земята по време на работа, тъй като това ще доведе до бързото ѝ затъпяване.
- По време на работа застанете така, че да избегнете падането на отрязания детайл върху вас (например при работа по склонове се разполагайте над отрязания детайл и т.н.).

Общи препоръки за работа с инструмента (виж. фиг. 13)

- Внимателно огледайте работната площадка: нищо не трябва да пречи на свободното ви движение, отстранете всички камъни, клони, издънки и т.н.
- Включете електроинструмента, както е описано по-горе.
- Винаги дръжте електроинструмента здраво с двете си ръце, като лявата ръка трябва да държи

предната дръжка **5**, а дясната - дръжката **6** (виж. фиг. 13.1). Винаги захващайте дръжките с пръсти. Работата с една ръка е забранена.

- Дръжте електроинструмента отдясно на тялото си на известно разстояние.
- Преди контакт с дървото веригата на трион **1** трябва да работи с пълна скорост.
- Използвайте назъбения ограничител **3** като лост (виж. фиг. 13.2) - това ще улесни извършването на операциите и ще ги направи по-безопасни. При извършване на странични, наклонени и надлъжни разрези операторът трябва да бъде много внимателен, тъй като в тези случаи не може да се използва назъбеният ограничител **3**.
- При рязане на стволче или дебели клони преместете назъбения ограничител **3**. За тази цел издърпайте електроинструмента назад, за да освободите назъбения ограничител **3** и да го преместите в долно положение. При това не извеждайте режещия апарат извън разреза.
- Не упражнявайте силен натиск върху електроинструмента. Осигурете достатъчно време на електроинструмента да извърши операцията. Оптимални резултати при рязане могат да се постигнат, когато веригата на триона **1** не се забавя поради претоварване.
- Никога не работете с електроинструмента, докато го държите с изпънати ръце.
- Бъдете внимателни по време на последния етап на рязане. Отрязаният материал пада под действието на гравитацията, което създава опасност от нараняване.
- Извеждайте електроинструмента от разреза само при работеща верига на триона **1**.

Рязане на трупи (виж. фиг. 14)

- Поставете трупата върху подпори (или използвайте специален кон за рязане), както е показано на фиг. 14. Отрязаният детайл трябва да пада свободно, без да заклещва режещия апарат.
- При рязане на къси детайли те трябва да бъдат здраво закрепени (напр. с помощта на скоби).



Никога не режете трупи, лежащи на купчина или на земята, тъй като това значително увеличава риска от откат.

Рязане на дървесина, която е подложена на механичен натиск (виж. фиг. 15)

Клоните, дърветата или дървените материали, които остават под механичен натиск и могат да се освободят вследствие на рязане, се характеризират с абсолютно непредсказуема реакция и причиняват тежки или дори смъртоносни наранявания. В такива случаи бъдете особено предпазливи.



Такива операции могат да се извършват само от обучени и квалифицирани специалисти.

- Ако заготовката е подпрана от двата края (виж. фиг. 15.1), разрезът до 1/3 от дебелината трябва да се направи първо отгоре (А), след което заготовката трябва да се среже на същото място отдолу (В), за да се избегне разцепване на дървото и заклещване на режещия блок на електроинструмента.

- Ако заготовката се допира до опората само от единия край (виж. фиг. 15.2), първо трябва да се направи разрез до 1/3 от дебелината отдолу (С) и след това да се изреже изцяло на същото място отгоре (D). По този начин се предотвратява разцепването на дървесината и заклещването на режещия апарат на електроинструмента.

Отсичане на дървета (виж. фиг. 16-17)

- Винаги носете защитна каска, за да предпазите главата си от падащи дървени късове.
- Електроинструментът може да се използва само за отсичане на дървета с диаметър на ствола, по-малък от дължината на режещия блок на инструмента. Отсичането на по-дебели дървета трябва да се извършва от специалисти.
- Оградете работната площадка, за да предотвратите присъствието на други лица или животни на работната площадка.
- Предварително определете посоката, в която ще падне дървото. Този фактор се влияе от наклона и извивката на ствола, концентрацията на клони и евентуалното тегло на снега върху тях, посоката на вятъра, повредите или загиването на ствола. Много е важно да се предотврати падането на отсечено дърво, например върху електропроводи, къщи, автомобили и т.н.
- Преценете и, ако е необходимо, разчистете пътищата за безопасно и безпрепятствено бягство (виж. фиг. 16). На фиг. 16 зоните за безопасно бягство са отбелязани с буквата Е, опасните зони са отбелязани с буквата F, а посоката на падане е отбелязана с черна стрелка. **Забележка: строго забранено е да се намирате в опасните зони F по време на падането на дървото, това може да доведе до сериозни наранявания и дори до смърт на потребителя.**
- Премахнете издънките под дървото, изчистете долната част на ствола от малки клони.
- Изрежете водещия разрез (G-H) (виж. фиг. 17.1) по посока на падането на дървото. Първо направете наклонен разрез (G) (под ъгъл на наклона не по-малък от 45°) и след това хоризонтален разрез (H). Дълбочината на отрязване (G-H) трябва да е приблизително равна на 1/3 от диаметъра на дървото.
- След това, от противоположната страна на ствола, направете хоризонтален разрез (I), като започнете на около 50 mm над разрез (H) (виж. фиг. 17.2).



Забележка: разрезът (I) трябва да е успореден на разрез (G-H) (виж. фиг. 17.1-17.2). В никакъв случай не трябва да се реже през целия ствол на дървото!

- Разстоянието между разрезите (I) и (GH) трябва да е равно на приблизително една десета от диаметъра на ствола на дървото. Ако дървото започне да пада, незабавно извадете режещия апарат от мястото на рязане и го оставете в безопасна посока (виж. фиг. 17.1).
- Ако дървото не е паднало след направата на разреза (I), падането му трябва да се инициира чрез забиване на клин в хоризонталния разрез (I).
- Когато дървото започне да пада, трябва незабавно и бързо да се отдалечите в безопасна посока (виж. фиг. 17.2), като се пазите от падащи и счупени клони и клонки.



Забележка: Ако отрязаното дърво падне върху другото дърво и бъде спряно от него, бъдете особено внимателни, когато го освобождавате. Не работете под окаченото дърво, не отрязвайте клоните и клоните, които поддържат отсеченото дърво, тъй като това е изключително опасно. Използвайте лебедка или се обърнете за помощ към специалисти.

- Отрязването на клоните на отсеченото дърво е много сложна операция. Ако нямате подходящи умения, обърнете се за помощ към специалисти.
- Когато отрязвате клони на отсечено дърво, спазвайте всички горепосочени правила за безопасност.
- Не отрязвайте клони, когато сте седнали върху отсечения ствол на дървото.
- Не отрязвайте клоните, върху които се опира отсеченият ствол на дървото.

Техническо обслужване / профилактика на електроинструмент

Преди провеждането на каквито и да е работи по електроинструмента, отстранете батерията 23.

Инструкции за поддръжка на батерията

- Зареждайте своевременно преди батерията 23 да бъде напълно изтощена. Спрете работата при нисък заряд и заредете незабавно.
- Не презареждайте, когато батерията 23 е пълна в противен случай ще скъсите експлоатационния ѝ живот.
- Зареждайте батерията 23 на стайна температура от 10°C до 40°C (50°F до 104°F).
- Зареждайте батерията 23 на всеки 6 месеца без експлоатация за дълго време.
- Сменяйте навреме износените батерии. Отказ от работа или сравнително кратко време на работа на електроинструмента след зареждане е признак за остаряване на батерията 23 и указва нуждата от смяната. Трябва да се има предвид, че батерията 23 може да се разрези по-бързо, когато се работи при температури под 0°C.
- В случай на дълго съхранение без употреба е препоръчително да съхранявате батерията 23 при стайна температура, тя трябва да бъде заредена на 50%.

Почистване на електроинструмента

Почистете корпуса на електроинструмента от стърготини и дървени отпадъци, прочистете добре вентилационните отвори. Издухайте състен въздух през вентилационните отвори 9. Не използвайте разяждащи вещества или разтворители за почистване на електроинструмента. Не позволявайте дръжките да се омазнят.

Почистване на режещия модул



Носете защитни ръкавици при работа с веригата на триона 1.

- Демонтирайте режещия модул на електроинструмента, както е описано по-горе.
- Свалете веригата на триона 1 от направляващата шина 2.
- Изчистете с четка стърготините и малките дървени стърготини от веригата на триона 1 и направляващата шина 2.
- Намажете веригата на триона 1 и направляващата шина 2 с масло, за да ги предпазите от корозия.
- Ако планирате да използвате електроинструмента в близко бъдеще, монтирайте режещия модул, както е описано по-горе. Поставете предпазен кожух 16 на режещия модул на електроинструмента.
- Ако не планирате да използвате електроинструмента за дълъг период от време, не монтирайте режещия модул на инструмента. Увийте направляващата шина 2 и веригата на триона 1 в намаслена хартия и ги съхранявайте на място, защитено от влага и недостъпно за деца.

Проверка на състоянието на веригата на триона

Проверявайте редовно състоянието на веригата на триона 1. Веригата на триона 1 се затъпява, ако по време на работа с електроинструмента:

- създава се много фин прах;
- необходимо е силно натискане на инструмента;
- налице е повишена вибрация на инструмента;
- се наблюдава повишен разход на гориво.

Забранено е да се работи с тъпа верига на трион 1. Трябва да се наточи или да се замени.

Проверка на състоянието на направляващата шина (виж. фиг. 18)

Редовно проверявайте състоянието на направляващата шина 2.

- Проверете износването на жлеба на направляващата шина 2. Ширината на жлеба на направляващата шина 2 трябва да съответства на дебелината на задвижващите зъби на веригата на триона 1, а стените на жлеба трябва да са вертикални (виж. фиг. 18.1). Водещата шина 2 с износен жлеб (виж. фиг. 18.2) трябва да се смени.
- Грубите ръбове на страничните повърхности на направляващата шина 2 трябва да се отстранят с плоска пила (виж. фиг. 18.3).
- За да осигурите равномерно износване на направляващата шина 2, обръщайте я след всеки 8 часа работа.

Проверка на състоянието на задвижващата предавка

- Проверявайте редовно състоянието на задвижващата предавка 19. Ако задвижващото зъбно колело 19 е пукнато, счупено или с износени зъби над 0,5 mm, го сменете. Свържете се със сервизния център на CROWN.
- След подмяната на задвижващата предавка 19 на нея трябва да се монтира само нова верига на триона 1.

Следпродажбено обслужване и приложно обслужване

Нашето следпродажбено обслужване отговаря на въпросите ви относно поддръжката и ремонта на нашите продукти, както и за резервни части. Ин-

формация относно сервизните центрове, диаграми на части и информация за резервни части могат да бъдат намерени на адрес: www.crown-tools.com.

Транспортиране на електроинструментите

- Категорично не изпускайте и не допускайте кавито и да е механични удари по опаковката по време на транспорт.
- При разтоварване / товарене не е позволено да се използва технология от какъвто и да е вид, която работи на принципа на защитаване на опаковките.

Li-Ion батерия

Поставените Li-Ion батерии са предмет на регулиране от законодателството за Опасни стоки. Потребителят може да транспортира батериите по суша без допълнителни изисквания.

При транспортирате от трети лица (напр. въздушен транспорт или експедиторска агенция), трябва да

бъдат спазвани изисквания за опаковката и етикетите. За подготовката на артикула е необходима консултация с експерт по опасни материали.

Изпращайте батерии, само когато корпусът не е повреден. Поставете лента или покрийте откритите контакти и опаковайте батерията по такъв начин, че да не може да се движи в опаковката. Моля, освен това, по възможност вижте местните регламенти за допълнителни детайли.

Защита на околната среда



Рециклирайте суровините, вместо да ги изхвърляте.

Електроинструментът, допълнителните принадлежности и опаковката трябва да се сортират за рециклиране по екологичен начин. Пластмасовите компоненти са обозначени по категории за рециклиране.

Настоящото ръководство за експлоатация е напечатано на рециклирана хартия без хлор.

Възможно е извършването на промени.

Български

128

Προδιαγραφές ηλεκτρικού εργαλείου

Ασύρματο αλυσοπρίονο		CT29006HX
Κωδικός ηλεκτρικού εργαλείου		690718
Ονομαστική τάση	[V]	20 *
Ονομαστική ταχύτητα	[min ⁻¹]	4200
Ταχύτητα αλυσίδων πριονιών	[m/s]	7,9
Ικανότητα δεξαμενών πετρελαίου (για λαδώστε την αλυσίδα πριονιών)	[ml]	115
Μήκος ράβδου οδηγού	[mm] [ίντσες]	254 10"
Παράμετροι αλυσίδων πριονιών (μετρητής πισσών / αλυσίδων αλυσίδων)	[mm] [ίντσες]	9,525 / 6,35 3/8" / 1/4"
Βάρος (εξαιρούμενη μονάδα κοπής)	[kg] [lb]	2,8 6.17
Κλάση ασφαλείας		III
Ηχητική πίεση	[dB(A)]	—
Ακουστική ισχύς	[dB(A)]	—
Σταθμισμένη δόνηση	[m/s ²]	—

* Η μέγιστη αρχική τάση μπαταρίας (μετρούμενη χωρίς φορτίο) είναι 20 Βολτ. Η ονομαστική τάση είναι 18 Βολτ.

Πληροφορίες για θόρυβο



Να φοράτε ωτασπίδες για την προστασία των οργάνων ακοής σε συνθήκες με επίπεδο της ηχητικής στάθμης άνω των 85 dB(A).

CE Η αντιστοιχία στα απαραίτητα πρότυπα

Δηλώνουμε με αποκλειστική μας ευθύνη, ότι το προϊόν που περιγράφεται στα "Προδιαγραφές ηλεκτρικού εργαλείου" αντιστοιχεί σε όλες τις σχετικές διατάξεις των οδηγιών 2006/42/EC συμπεριλαμβανομένων των αλλαγών τους και ταυτίζεται με τα ακόλουθα πρότυπα:

EN 62841-1:2015+AC:2015
EN 62841-4-1:2020.

Διαχειριστής
πιστοποίησης

Wu Cunzhen

Merit Link International AG
Stabio, Ελβετία, 01.03.2023



ΠΡΟΣΟΧΗ - Για τη μείωση του κινδύνου τραυματισμού, ο χρήστης πρέπει να διαβάσει το εγχειρίδιο οδηγιών!

Κανόνες γενικής ασφάλειας



ΠΡΟΕΙΔΟΠΟΙΗΣΗ! Διαβάστε όλες τις προειδοποιήσεις ασφαλείας, τις οδηγίες, τις εικονογραφίες και τις προδιαγραφές που παρέχονται με αυτό το ηλεκτρικό εργαλείο. Η μη τήρηση των προειδοποιήσεων και οδηγιών μπορεί να προκαλέσει ηλεκτροπληξία, πυρκαγιά ή / και σοβαρή βλάβη.

Αποθηκεύστε όλες τις προειδοποιήσεις και τις οδηγίες για μελλοντική αναφορά.

Ο όρος "ηλεκτρικό εργαλείο" στις προειδοποιήσεις αναφέρεται στο δικό σας ηλεκτρικό εργαλείο (με καλώδιο) που λειτουργεί στο δίκτυο ισχύος ή το ηλεκτρικό εργαλείο που λειτουργεί με μπαταρία (χωρίς καλώδιο).

Ασφάλεια χώρου εργασίας

- Διατηρείτε το χώρο εργασίας καθαρό και καλά φωτισμένο. Σε ακατάστατες ή σκοτεινές περιοχές μπορεί να προκληθούν ατυχήματα.
- Μην χρησιμοποιείτε ηλεκτρικά εργαλεία σε εκρηκτικές ατμόσφαιρες, όπως είναι η παρουσία εύφλεκτων υγρών, αερίων ή σκόνης. Τα ηλεκτρικά εργαλεία δημιουργούν σπινθήρες που μπορεί να προκαλέσουν ανάφλεξη της σκόνης ή αναθυμιάσεις.
- Κρατήστε τα παιδιά και τους παρευρισκόμενους μακριά, όταν χρησιμοποιείτε ένα ηλεκτρικό εργαλείο. Τυχόν απόσπαση της προσοχής μπορεί να σας αναγκάσει να χάσετε τον έλεγχο.

Ηλεκτρική ασφάλεια

- Τα φως του ηλεκτρικού εργαλείου πρέπει να ταιριάζουν στην πρίζα. Μην τροποποιείτε ποτέ το φως με οποιονδήποτε τρόπο. Μη χρησιμοποιείτε τυχόν προσαρμόζατα φως με ηλεκτρικά εργαλεία που έχουν γείωση. Τα μη τροποποιημένα φως και οι κατάλληλες πρίζες μειώνουν τον κίνδυνο ηλεκτροπληξίας.
- Αποφεύγετε την επαφή του σώματος με γειωμένες επιφάνειες, όπως σωλήνες, καλοριφέρ, κουζίνες και ψυγεία. Υπάρχει αυξημένος κίνδυνος ηλεκτροπληξίας εάν το σώμα σας είναι γειωμένο.
- Μην εκθέτετε τα ηλεκτρικά εργαλεία στη βροχή ή σε υγρές συνθήκες. Το νερό που εισέρχεται σε ένα ηλεκτρικό εργαλείο αυξάνει τον κίνδυνο ηλεκτροπληξίας.
- Μην κακομεταχειρίζεστε το καλώδιο. Ποτέ μην χρησιμοποιείτε το καλώδιο για τη μεταφορά, για να τραβάτε ή να αποσυνδέετε το ηλεκτρικό εργαλείο. Κρατήστε το καλώδιο μακριά από θερμότητα, λάδι, αιχμηρές άκρες ή κινούμενα μέρη. Κατεστραμμένα ή μπερδεμένα καλώδια αυξάνουν τον κίνδυνο ηλεκτροπληξίας.
- Όταν χρησιμοποιείτε ένα ηλεκτρικό εργαλείο σε εξωτερικούς χώρους, χρησιμοποιήστε ένα καλώδιο επέκτασης κατάλληλο για εξωτερική χρήση. Η χρήση ενός καλωδίου κατάλληλου για εξωτερική χρήση μειώνει τον κίνδυνο ηλεκτροπληξίας.
- Εάν η χρήση του ηλεκτρικού εργαλείου σε μία υγρή τοποθεσία είναι αναπόφευκτη, χρησιμοποιήστε μια διάταξη προστασίας ρεύματος διαρροής (RCD). Η χρήση ενός RCD μειώνει τον κίνδυνο ηλεκτροπληξίας. ΣΗΜΕΙΩΣΗ! Ο όρος "διάταξη προστασίας ρεύματος διαρροής (RCD)" μπορεί να αντικατασταθεί από τον όρο "διακόπτη κυκλώματος βλάβης γείωσης" (GFCI) ή "αυτόματο διακόπτη διαφορικής προστασίας (ELCB)".
- Προειδοποίηση! Ποτέ μην αγγίζετε τις εκτεθειμένες μεταλλικές επιφάνειες επί του κιβωτίου ταχυτήτων, ασπίδας, και ούτω καθεξής, διότι αγγίζοντας μεταλλικές επιφάνειες θα προκαλούσατε παρεμβολή με το ηλεκτρομαγνητικό κύμα, προκαλώντας έτσι πιθανή ή ζημία ή ατυχήματα.

Ατομική προστασία

- Να είστε σε ετοιμότητα, να βλέπετε αυτό που κάνετε να είναι να χρησιμοποιείτε την κοινή λογική όταν χρησιμοποιείτε ένα ηλεκτρικό εργαλείο. Μη χρησιμοποιείτε ηλεκτρικά εργαλεία όταν είστε κουρασμένοι ή υπό την επίδραση ναρκωτικών, αλκοόλ ή φαρμάκων. Μια στιγμή απροσεξίας κατά τη λειτουργία ηλεκτρικών εργαλείων μπορεί να προκαλέσει σοβαρό τραυματισμό.
- Χρησιμοποιείτε μέσα ατομικής προστασίας. Να φοράτε πάντα προστατευτικά γυαλιά. Προστατευτικός εξοπλισμός, όπως μάσκα για τη σκόνη, αντιπολιθητική υποδήματα ασφαλείας, κράνος, ή προστασίας της ακοής που χρησιμοποιούνται στις αντίστοιχες συνθήκες μειώνουν τις σωματικές βλάβες.
- Αποτρέψτε την ακούσια εκκίνηση. Βεβαιωθείτε ότι ο διακόπτης βρίσκεται στη θέση off πριν από τη σύνδεση με την πηγή τροφοδοσίας και / ή της μπαταρίας, όταν σηκώνετε ή μεταφέρετε το εργαλείο. Η μεταφορά ηλεκτρικών εργαλείων με το δάκτυλό σας στο διακόπτη ή η ενεργοποίηση ηλεκτρικών εργαλείων με ενεργοποιημένο τον διακόπτη είναι πιθανό να προκαλέσει ατυχήματα.

- Αφαιρέστε τυχόν κουμπιά ρύθμισης ή κλειδιά πριν θέσετε το εργαλείο σε λειτουργία. Ένα κλειδί ή ένα κουμπί που συνδέεται με ένα περιστρεφόμενο μέρος του ηλεκτρικού εργαλείου μπορεί να οδηγήσει σε τραυματισμό.
- Μην τεντώνετε. Κρατήστε το κατάλληλο πάτημα και ισορροπία ανά πάσα στιγμή. Αυτό επιτρέπει τον καλύτερο έλεγχο του ηλεκτρικού εργαλείου σε απρόσμενες καταστάσεις.
- Ντυθείτε κατάλληλα. Μην φοράτε φαρδιά ρούχα ή κοσμήματα. Κρατήστε τα μαλλιά σας, τα ρούχα και τα γάντια μακριά από τα κινούμενα μέρη. Τα φαρδιά ρούχα, κοσμήματα ή μακριά μαλλιά μπορεί να πιαστούν στα κινούμενα μέρη.
- Αν παρέχονται εξαρτήματα για την σύνδεση σε εγκαταστάσεις για την απομάκρυνση και τη συλλογή σκόνης, βεβαιωθείτε ότι είναι συνδεδεμένα και χρησιμοποιούνται σωστά. Η χρήση της συλλογής σκόνης μπορεί να μειώσει τους κινδύνους που σχετίζονται με τη σκόνη.
- Μην αφήνετε την οικειότητα που έχει αποκτηθεί από τη συχνή χρήση των εργαλείων σας να σας κάνει αυτάρεσκους και να αγνοήσετε τις αρχές ασφαλείας εργαλείου. Μια απρόσεκτη ενέργεια μπορεί να προκαλέσει σοβαρό τραυματισμό μέσα σε ένα κλάσμα του δευτερολέπτου.
- Προειδοποίηση! Τα ηλεκτρικά εργαλεία μπορεί να παράγουν ένα ηλεκτρομαγνητικό πεδίο κατά τη διάρκεια της λειτουργίας. Αυτό το πεδίο μπορεί υπό ορισμένες συνθήκες να παρεμβαίνει σε ενεργητικά ή παθητικά ιατρικά εμφυτεύματα. Για να μειώσετε τον κίνδυνο σοβαρού ή θανάσιμου τραυματισμού, συνιστούμε στα άτομα με ιατρικά εμφυτεύματα να συμβουλευτούν το γιατρό τους και το κατασκευαστή των ιατρικών εμφυτευμάτων πριν από τη λειτουργία αυτού του ηλεκτρικού εργαλείου.

Χρήση ηλεκτρικών εργαλείων και φροντίδα

- Τα άτομα με μειωμένες ψυχοσωματικές ή ψυχικές ικανότητες, καθώς και τα παιδιά δεν μπορούν να χρησιμοποιούν το ηλεκτρικό εργαλείο, αν δεν εποπτεύονται ή αν δεν καθοδηγούνται σχετικά με τη χρήση του εργαλείου από άτομο υπεύθυνο για την ασφάλειά τους.
- Μην πιέζετε το ηλεκτρικό εργαλείο. Χρησιμοποιήστε το σωστό εργαλείο για την εφαρμογή σας. Το κατάλληλο ηλεκτρικό εργαλείο θα κάνει τη δουλειά καλύτερα και ασφαλέστερα στο ρυθμό για τον οποίο σχεδιάστηκε.
- Μη χρησιμοποιείτε το εργαλείο αν ο διακόπτης δεν ενεργοποιείται και απενεργοποιείται. Κάθε ηλεκτρικό εργαλείο που δεν μπορεί να ελεγχθεί με το διακόπτη είναι επικίνδυνο και πρέπει να επισκευαστεί.
- Αποσυνδέστε το φως από την πρίζα και / ή την μπαταρία από το ηλεκτρικό εργαλείο πριν κάνετε οποιοσδήποτε ρυθμίσει, αλλάξετε εξαρτήματα ή αποθηκεύσετε το ηλεκτρικό εργαλείο. Αυτά τα προληπτικά μέτρα ασφαλείας μειώνουν τον κίνδυνο να ξεκινήσει το ηλεκτρικό εργαλείο κατά λάθος.
- Αποθηκεύετε τα εργαλεία μακριά από τα παιδιά και μην αφήνετε τα άτομα που δεν είναι εξοικειωμένα με το ηλεκτρικό εργαλείο ή με αυτές τις οδηγίες να χρησιμοποιούν το ηλεκτρικό εργαλείο. Τα ηλεκτρικά εργαλεία είναι επικίνδυνα στα χέρια μη εκπαιδευμένων χρηστών.
- Διατηρήστε τα ηλεκτρικά εργαλεία. Ελέγξτε την ευθυγράμμισή τους ή το μπλοκάρισμα των κινού-

μενων μερών, τη θραύση των εξαρτημάτων και οποιαδήποτε άλλη κατάσταση που μπορεί να επηρεάσει τη λειτουργία του ηλεκτρικού εργαλείου. Σε περίπτωση βλάβης, το ηλεκτρικό εργαλείο πρέπει να επισκευαστεί πριν από τη χρήση. Πολλά ατυχήματα προκαλούνται από κακή συντήρηση των ηλεκτρικών εργαλείων.

- **Διατηρείτε τα εργαλεία κοπής αιχμηρά και καθαρά.** Τα σωστά διατηρημένα εργαλεία κοπής με κοφτερές ακμές κοπής είναι λιγότερο πιθανό να μπλοκάρουν και να είναι πιο εύκολο να ελεγχθούν.

- **Χρησιμοποιήστε το ηλεκτρικό εργαλείο, τα εξαρτήματα και τα κομμάτια του εργαλείου κτλ σύμφωνα με αυτές τις οδηγίες, λαμβάνοντας υπόψη τις συνθήκες εργασίας και τις εργασίες που πρέπει να εκτελεστούν.** Η χρήση του ηλεκτρικού εργαλείου για εργασίες διαφορετικές από εκείνες που προορίζονται μπορεί να οδηγήσει σε μια επικίνδυνη κατάσταση.

- **Κρατήστε τις λαβές και τις επιφάνειες λαβής στεγνές, καθαρές και απαλλαγμένες από λάδια και γράσα.** Οι γλιστερές λαβές και επιφάνειες λαβής δεν επιτρέπουν τον ασφαλή χειρισμό και έλεγχο του εργαλείου σε απρόσμενες καταστάσεις.

- Σημειώστε ότι όταν λειτουργεί ένα ηλεκτρικό εργαλείο, παρακαλούμε κρατήστε τη βοηθητική λαβή σωστά, η οποία είναι χρήσιμη για τον έλεγχο του ηλεκτρικού εργαλείου. Ως εκ τούτου, ο σωστός χειρισμός μπορεί να μειώσει τον κίνδυνο ατυχημάτων ή τραυματισμών.

Χρήση και φροντίδα της μπαταρίας του εργαλείου

- **Φορτίστε μόνο με τον φορτιστή που καθορίζεται από τον κατασκευαστή.** Ένας φορτιστής που είναι κατάλληλος για έναν τύπο μπαταρίας μπορεί να δημιουργήσει κίνδυνο πυρκαγιάς όταν χρησιμοποιείται με άλλη μπαταρία.

- **Χρησιμοποιήστε τα ηλεκτρικά εργαλεία μόνο με τις μπαταρίες που προορίζονται ειδικά για αυτά τα εργαλεία.** Η χρήση οποιωνδήποτε άλλων μπαταριών μπορεί να δημιουργήσει κίνδυνο τραυματισμού και πυρκαγιάς.

- **Όταν μία μπαταρία δεν είναι σε χρήση, να την κρατάτε μακριά από άλλα μεταλλικά αντικείμενα, όπως συνδετήρες, κέρματα, κλειδιά, καρφιά, βίδες ή άλλα μικρά μεταλλικά αντικείμενα που μπορεί να κάνουν μια σύνδεση από το ένα τερματικό στο άλλο.** Τυχόν βραχυκύκλωμα των ακροδεκτών της μπαταρίας μπορεί να προκαλέσει εγκαύματα ή πυρκαγιά.

- **Υπό καταχρηστικές συνθήκες, ενδέχεται να εκτοξευτεί υγρό από την μπαταρία. Αποφύγετε την επαφή.** Σε περίπτωση επαφής κατά λάθος, ξεπλύνετε με νερό. Αν το υγρό έρθει σε επαφή με τα μάτια, ζητήστε ιατρική βοήθεια. Το υγρό που εκτοξεύεται από την μπαταρία μπορεί να προκαλέσει ερεθισμό ή εγκαύματα.

- **Αποφύγετε την ακούσια ενεργοποίηση. Εξασφαλίστε ότι ο διακόπτης ενεργοποίησης / απενεργοποίησης είναι στη θέση off πριν από την εισαγωγή της μπαταρίας.** Μεταφέροντας το ηλεκτρικό εργαλείο με το δάκτυλό σας στο διακόπτη ενεργοποίησης / απενεργοποίησης ή τοποθετώντας την μπαταρία σε ηλεκτρικά εργαλεία που έχουν τον διακόπτη στο on οδηγεί σε ατυχήματα.

- **Μην ανοίγετε την μπαταρία.** Κίνδυνος κυκλώματος.

- **Σε περίπτωση βλάβης και κακής χρήσης της μπαταρίας, μπορεί να εκπέμπονται ατμοί. Φροντί-**

στε για την παροχή καθαρού αέρα και ζητήστε ιατρική βοήθεια σε περίπτωση ενοχλήσεων. Ο ατμός μπορεί να ερεθίσουν το αναπνευστικό σύστημα.

- **Όταν η μπαταρία είναι ελαττωματική, μπορεί να διαφύγει υγρό και να έρθει σε επαφή με τα παρακείμενα εξαρτήματα.** Ελέγξτε όλα τα εμπλεκόμενα μέρη. Καθαρίστε ή αντικαταστήστε αυτά τα μέρη, αν είναι απαραίτητο.

- **Προστατέψτε την μπαταρία από τη θερμότητα, π.χ., από τη συνεχή ακτινοβολία του ήλιου και της φωτιάς.** Υπάρχει κίνδυνος έκρηξης.



ΠΡΟΣΟΧΗ! Διαβάστε όλες τις προειδοποιήσεις ασφαλείας και όλες τις οδηγίες.

- **Προστατέψτε τον φορτιστή μπαταρίας από τη βροχή και την υγρασία.** Η διείσδυση νερού σε έναν φορτιστή μπαταρίας αυξάνει τον κίνδυνο ηλεκτροπληξίας.

- **Μην φορτίζετε άλλες μπαταρίες.** Ο φορτιστής μπαταρίας είναι κατάλληλος μόνο για τη φόρτιση μπαταριών ιόντων λιθίου εντός του εύρους της τάσης που αναφέρεται. Σε αντίθετη περίπτωση υπάρχει κίνδυνος πυρκαγιάς και έκρηξης.

- **Κρατήστε τον φορτιστή μπαταρίας καθαρό.** Τυχόν μόλυνση μπορεί να προκαλέσει κίνδυνο ηλεκτροπληξίας.

- **Ελέγξτε τον φορτιστή της μπαταρίας, το καλώδιο και το βύσμα κάθε φορά πριν από τη χρήση. Μην χρησιμοποιείτε τον φορτιστή μπαταρίας όταν εντοπίζονται ελαττώματα. Μην ανοίγετε τον φορτιστή μπαταρίας μόνοι σας και να τον δίνετε για επισκευή μόνο σε εξειδικευμένο προσωπικό που χρησιμοποιεί γνήσια ανταλλακτικά.** Οι κατεστραμμένοι φορτιστές μπαταρίας, τα κατεστραμμένα καλώδια και βύσματα αυξάνουν τον κίνδυνο ηλεκτροπληξίας.

- **Μην λειτουργείτε τον φορτιστή μπαταρίας σε εύκολα εύφλεκτες επιφάνειες (π.χ. χαρτί, υφάσματα κλπ) ή σε εύφλεκτα περιβάλλοντα.** Υπάρχει κίνδυνος πυρκαγιάς λόγω της θέρμανσης του φορτιστή μπαταριών κατά τη διάρκεια της φόρτισης.

Συντήρηση

- **Να προτιμάτε για τη συντήρηση του ηλεκτρικού εργαλείου από κατάλληλα εκπαιδευμένα άτομα και να χρησιμοποιείτε μόνο γνήσια ανταλλακτικά.** Αυτό θα εξασφαλίσει την ασφάλεια του ηλεκτρικού εργαλείου.

- **Ακολουθήστε τις οδηγίες για τη λίπανση και αλλαγή εξαρτημάτων.**

Κατευθυντήριες γραμμές για την ασφάλεια κατά τη λειτουργία του ηλεκτρικού εργαλείου



Προσοχή! Η μη τήρηση των παρακάτω κανόνων μπορεί να αποτελέσει αιτία πυρκαγιάς, σοβαρού τραυματισμού ή ακόμη και θανάτου του χρήστη.

Πριν από την έναρξη λειτουργίας

- Το ηλεκτρικό εργαλείο τίθεται σε λειτουργία μόνο από άτομο που είναι κατάλληλα εξοικειωμένο με τη

χρήση και τη συντήρηση και ικανό να αποδείξει την ικανότητά του να το χειρίζεται σωστά.

• Η χρήση του ηλεκτρικού εργαλείου από παιδιά ή εφήβους απαγορεύεται ρητά.

• Μην χρησιμοποιείτε το ηλεκτρικό εργαλείο σε κακές καιρικές συνθήκες, πυκνή ομίχλη, ισχυρούς ανέμους, βροχή και χιόνι δημιουργούν πρόσθετους κινδύνους κατά τη λειτουργία του ηλεκτρικού εργαλείου (πτώση σε ολισθηρό έδαφος, απρόβλεπτη κατεύθυνση πτώσης του δέντρου κ.λπ.).

• Πριν από τη λειτουργία του ηλεκτρικού εργαλείου, επιθεωρήστε το εργοτάξιο, αφαιρέστε τυχόν παρεμβλλόμενα αντικείμενα (κλαδιά, βράχους κ.λπ.) και σχεδιάστε διαδρομές διαφυγής σε περίπτωση κινδύνου. Να είστε ιδιαίτερα προσεκτικοί όταν εργάζεστε σε πλαγιές.

• Μην κάνετε οποιοσδήποτε τροποποιήσεις στο ηλεκτρικό εργαλείο και μην χρησιμοποιείτε ελαττωματικό ηλεκτρικό εργαλείο, καθώς μπορεί να αυξήσει τον κίνδυνο ασφάλειας λειτουργίας.

• Χρησιμοποιείτε μόνο αιχμηρές αλυσίδες πριονιών χωρίς ελαττώματα. Πριν από τη λειτουργία του ηλεκτρικού εργαλείου, βεβαιωθείτε ότι η αλυσίδα του πριονιού έχει τετνωθεί σωστά και ότι το σύστημα λίπανσης της αλυσίδας λειτουργεί επαρκώς.

• Χρησιμοποιήστε το ηλεκτρικό εργαλείο μόνο για πριόνισμα ξύλου. Το πριόνισμα άλλων υλικών μπορεί να προκαλέσει ζημιά στο ηλεκτρικό εργαλείο (στην περίπτωση αυτή, το δικαίωμα επισκευής εγγύησης ακυρώνεται).

• Αφαιρέστε όλα τα καρφιά ή άλλα μεταλλικά αντικείμενα από τα κενά πριν από την κοπή.

• Ποτέ μην χειρίζεστε το ηλεκτρικό εργαλείο με αποσυναρμολογημένα προστατευτικά. Τα χαλασμένα προστατευτικά πρέπει να αντικατασταθούν αμέσως. Σε καμία περίπτωση δεν πρέπει να χρησιμοποιείτε ένα ηλεκτρικό εργαλείο που δεν είναι επαρκώς εξοπλισμένο ή έχει υποστεί μη εξουσιοδοτημένη τροποποίηση.

• Πριν ξεκινήσετε το ηλεκτρικό εργαλείο, βεβαιωθείτε ότι η αλυσίδα πριονιού δεν έρχεται σε επαφή με άλλα αντικείμενα.

Ο χειριστής ή ο ιδιοκτήτης του ηλεκτρικού εργαλείου είναι υπεύθυνος για τα πιθανά ατυχήματα ή ζημιές που μπορεί να προκληθούν σε τρίτους ή στην περιουσία τους.



Κατά την εκτέλεση των εργασιών

• Μην χρησιμοποιείτε το ηλεκτρικό εργαλείο στη βροχή και μην το αφήνετε στη βροχή.

• Χρησιμοποιείτε πάντα μέσα ατομικής προστασίας: γυαλιά ή προστατευτικό προσώπου, προστατευτικά αυτιά, ρούχα πυκνής υφής, ανθεκτικά υποδήματα με αντιολισθητικές σόλες. Ποτέ μην εργάζεστε με σορτς ή ανοιχτά υποδήματα. Ένα προστατευτικό κράνος πρέπει να φοριέται κατά την κοπή δέντρων ή κλαδιών.

• Απαγορεύεται η παρουσία άλλων προσώπων ή ζώων στο εργοτάξιο.

• Ποτέ μην ξεκινήσετε το πριόνισμα μέχρι να αναπτύχθει η αλυσίδα πριονιού σε πλήρη ταχύτητα.

• Διατηρήστε τη σταθερή θέση κατά τη διάρκεια της εργασίας και κρατήστε το ηλεκτρικό εργαλείο και με τα δύο χέρια. Μην αφήνετε τις λαβές να λιπαίνουν και μην χειρίζεστε ποτέ το ηλεκτρικό εργαλείο με το ένα χέρι.

• Μην χρησιμοποιείτε το ηλεκτρικό εργαλείο πάνω από το επίπεδο των ώμων, όταν στέκεστε σε μια σκάλα ή όταν κάθεστε σε ένα δέντρο.

• Πάντα να επεξεργάζεστε μόνο ένα κενό - αυτός είναι ο μόνος τρόπος για να το διορθώσετε σωστά.

• Εάν η αλυσίδα πριονιών εμποδίζεται στην περικοπή κατά τη διάρκεια της λειτουργίας του ηλεκτρικού εργαλείου, κλείστε το ηλεκτρικό εργαλείο αμέσως και μόνο έπειτα αποβάλετε την αιτία του φραγμού αλυσίδων πριονιών.

• Μην αφήνετε το ηλεκτρικό εργαλείο να υπερθερμανθεί όταν χρησιμοποιείται για μεγάλο χρονικό διάστημα.

• Προσέξτε την ανάκρουση (ξαφνικό τράνταγμα πλάτης του ηλεκτρικού εργαλείου) που μπορεί να προκαληθεί από παραβιάσεις των οδηγιών λειτουργίας (συστροφή ή απόφραξη της μονάδας κοπής στην τομή). Για να μειώσετε τις επιπτώσεις της ανάκρουσης, χρησιμοποιήστε τις ακόλουθες προφυλάξεις:

• προσπαθήστε να μην στρίβετε το ηλεκτρικό εργαλείο σε σχέση με την επιφάνεια του τεμαχίου κατά τη λειτουργία του ηλεκτρικού εργαλείου.

• πάντα κρατήστε και τις δύο λαβές του ηλεκτρικού εργαλείου και με τα δύο χέρια, αυτό θα σας βοηθήσει να διατηρήσετε τον απαραίτητο έλεγχο του ηλεκτρικού εργαλείου

• μην στέκεστε στο επίπεδο της μονάδας κοπής.

• χρησιμοποιήστε μόνο μια καλά ακονισμένη και σωστά τετνωμένη αλυσίδα πριονιού.

• ποτέ δεν είδε με το τέλος της μονάδας κοπής, καθώς σε αυτή την περίπτωση, η πιθανότητα δημιουργίας ανάκρουσης είναι μέγιστη.

• να χρησιμοποιούν ένα εγκοπτή στοπ **3** ως μοχλό όποτε είναι δυνατόν (βλ. Σχ. 11.2) ·

• μην προσπαθήσετε να τοποθετήσετε μια κινούμενη αλυσίδα πριονιού στην προηγούμενη περικοπή.

• τηρείτε τους κανόνες για το πριόνισμα, ειδικά όταν κόβετε κορμούς δέντρων ή κλαδιά υπό φορτίο.

Μετά από να τελειώσει τη λειτουργία

• Επιτρέπεται η αφαίρεση του ηλεκτρικού εργαλείου από το χώρο εργασίας μόνο μετά το κλείσιμο του κινητήρα και την πλήρη διακοπή της αλυσίδας πριονιού.

• Ορισμένα στοιχεία του ηλεκτρικού εργαλείου (για παράδειγμα, μονάδα κοπής κ.λπ.) ζεσταίνονται πολύ κατά τη λειτουργία - μην τα αγγίζετε πριν κρυώσουν.

• Διατηρείτε το ηλεκτρικό εργαλείο σε μέρος προστατευμένο από την υγρασία και μη προσβάσιμο για παιδιά, καλύπτετε πάντα τη μονάδα κοπής.

Τα σύμβολα που χρησιμοποιούνται στο εγχειρίδιο

Τα παρακάτω σύμβολα χρησιμοποιούνται στο εγχειρίδιο λειτουργίας, θυμηθείτε τη σημασία τους. Η σωστή ερμηνεία των συμβόλων θα επιτρέψει τη σωστή και ασφαλή χρήση του ηλεκτρικού εργαλείου.

Σύμβολο

Έννοια

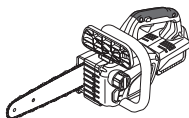

Δσύρματο αλυσοπριόνιο

Τμημάτo γκρίζο - μαλακή λαβή (με μονωμένη επιφάνεια).

Σύμβολο	Έννοια
	Αυτοκόλλητο σειριακού αριθμού: CT ... - μοντέλο; XX - ημερομηνία κατασκευής; XXXXXXXX - σειριακός αριθμός.
	Διαβάστε όλους τους κανονισμούς ασφαλείας και τις οδηγίες.
	Φοράτε: • κράνος; • γυαλιά ασφαλείας; • προστατευτικά αυτιών.
	Να φοράτε μάσκα για τη σκόνη.
	Φορέστε ρούχα με πυκνή υφή και ανθεκτικά υποδήματα με αντιολισθητικές σόλες.
	Μην εργάζεστε σε βροχή ή χιόνι.
	Μην θερμαίνετε την μπαταρία πάνω από 45°C. Προστατέψτε από την παρατεταμένη έκθεση σε άμεση ηλιακή ακτινοβολία.
	Μην πετάτε την μπαταρία στο δοχείο οικιακών απορριμμάτων.
	Μην πετάτε την μπαταρία στη φωτιά.
	Προστατέψτε την μπαταρία από τη βροχή.
	Χρόνος φόρτισης μπαταρίας.
	Κατεύθυνση της κίνησης.
	Κατεύθυνση περιστροφής.

Σύμβολο	Έννοια
	Κλειδωμένο.
	Ξεκλειδωτο.
	Απαγορεύεται.
	Αυξήστε / μειώστε την ένταση της αλυσίδας.
	Προσθέτοντας λάδι για τη λίπανση της αλυσίδας πριονιού.
	Απαγορεύεται να βρίσκεσαι στην επικίνδυνη ζώνη.
	Να κρατάτε πάντα και τις δύο λαβές του ηλεκτρικού εργαλείου και με τα δύο χέρια.
	Ποτέ μην χειρίζεστε το ηλεκτρικό εργαλείο με το ένα χέρι.
	Πρόσεχε την κλωτσιά.
III	Κατηγορία προστασίας.
	Προσοχή. Σημαντικό.
CE	Ένα σήμα που πιστοποιεί ότι το προϊόν συμμορφώνεται με τις βασικές απαιτήσεις των οδηγιών της ΕΕ και των εναρμονισμένων προτύπων της ΕΕ.
	Να φοράτε προστατευτικά γάντια.
	Χρήσιμες πληροφορίες.



Μην πετάτε το ηλεκτρικό εργαλείο σε στο δοχείο οικιακών απορριμμάτων.



Μην σφίγγετε υπερβολικά τα εξαρτήματα σύσφιξης, για να μην προκληθεί ζημιά στο σπείρωμα.

Μπροστινή λαβή (βλ. Σχ. 1)

Χρησιμοποιείτε πάντα την μπροστινή λαβή **5** κατά τη λειτουργία. Τοποθετήστε / αποσυνδέστε την μπροστινή λαβή **5** όπως φαίνεται στο σχήμα 1.

Περιγραφή ηλεκτρικού εργαλείου

Το ηλεκτρικό εργαλείο έχει σχεδιαστεί για να πριονίζει κομμάτια ξύλου (κορμούς, σανίδες, κλαδιά) και μπορεί επίσης να χρησιμοποιηθεί για την κοπή δέντρων. Είναι κατάλληλο τόσο για την εγκάρσια όσο και για τη διαμήκη κοπή ξυλείας.

Το ηλεκτρικό εργαλείο έχει σχεδιαστεί μόνο για δεξιόχειρες χρήστες.

Συναρμολόγηση / αποσυναρμολόγηση της μονάδας κοπής, τάνυση της αλυσίδας πριονιού (βλ. Σχ. 2-4)



Όταν χρησιμοποιείται για παρατεταμένες χρονικές περιόδους, η ράβδος καθοδήγησης **2** και η αλυσίδα πριονιού **1** μπορεί να ζεσταθούν πολύ, επομένως, πρέπει να φοράτε προστατευτικά γάντια κατά τη διάρκεια των εργασιών συναρμολόγησης. Αυτό θα μειώσει επίσης τον κίνδυνο τραυματισμού από την ακμή κοπής της αλυσίδας πριονιού.

Εξαρτήματα ηλεκτρικού εργαλείου

- 1 Αλυσίδα πριονιού *
- 2 Οδηγός ράβδος *
- 3 Εμβολιασμός
- 4 Προστατευτικό πέλδης
- 5 Μπροστινή λαβή
- 6 Λαβή
- 7 Κουμπί κλειδώματος
- 8 Διακόπτης ενεργοποίησης / απενεργοποίησης
- 9 Τις σπές αερισμού.
- 10 Βούλωμα δεξαμενών πετρελαίου
- 11 Θύρα προβολής για παρακολούθηση της στάθμης του λαδιού
- 12 Αιωρούμενος βρόχος
- 13 Καρύδι
- 14 Βίδα τάνυσης αλυσίδας πριονιού
- 15 Κάλυμμα ράβδου οδηγού
- 16 Προστατευτικό κάλυμμα της μονάδας κοπής *
- 17 Γαλλικό κλειδί πολλαπλών χρήσεων *
- 18 Βίδα
- 19 Μηχανισμός μετάδοσης κίνησης
- 20 Περόνη σύσφιξης
- 21 Στήριγμα με σπείρωμα
- 22 Κλειδί μπαταρίας *
- 23 Μπαταρία *
- 24 Φορτιστής
- 25 Δείκτης *
- 26 Ετικέτα φορτιστή *
- 27 Δείκτης της κατάστασης φόρτισης της μπαταρίας *
- 28 Κουμπί ελέγχου της κατάστασης φόρτισης της μπαταρίας *

* Προαιρετικός εξοπλισμός

Δεν περιλαμβάνονται στο βασικό εξοπλισμό όλα τα εξαρτήματα που απεικονίζονται ή αναφέρονται.

Τοποθέτηση και ρύθμιση εξαρτημάτων του ηλεκτρικού εργαλείου

Πριν εκτελέσετε οποιαδήποτε εργασία στο ηλεκτρικό εργαλείο αφαιρέστε την μπαταρία 23.

- Τοποθετήστε το ηλεκτρικό εργαλείο σε επίπεδο έδαφος.
- Ξεβιδώστε το παξιμάδι **13** με τη βοήθεια του κλειδιού πολλαπλών χρήσεων **17** (βλ. Σχ. 2).
- Αφαιρέστε το κάλυμμα της ράβδου οδηγού **15**.
- Εγκαταστήστε τη ράβδο καθοδήγησης **2** και περιστρέψτε τη βίδα τάνυσης **14** αριστερόστροφα με τη βοήθεια του κλειδιού πολλαπλών χρήσεων **17** (αυτό θα διευκολύνει την εγκατάσταση της αλυσίδας πριονιού **1**) (βλ. Σχ. 3).
- Τυλίξτε την αλυσίδα πριονιών **1** γύρω από το εργαλείο κίνησης **19**, κατόπιν, τοποθετήστε τα δόντια κίνησης της αλυσίδας πριονιών **1** στην αυλάκωση της ράβδου οδηγών **2**. **Σημείωση: η αλυσίδα πριονιών 1 εγκαθίσταται σωστά όταν αντιμετωπίσουν οι τέμνουσες άκρες προς τα εμπρός (δείτε επίσης τα σημάδια επάνω στο σώμα του ηλεκτρικού εργαλείου).**
- Εγκαταστήστε το κάλυμμα της ράβδου οδηγού **15**.
- Βιδώστε το παξιμάδι **13** πάνω στο κοχλιωτό στήριγμα **21** και σφίξτε το ελαφρά με το χέρι.
- Ρυθμίστε την τάση της αλυσίδας πριονιού **1**. Κρατώντας το μπροστινό μέρος της ράβδου οδηγού **2** (βλ. Σχ. 4.1), περιστρέψτε τη βίδα τάνυσης αλυσίδας **14** με ένα κατσαβίδι με κλειδί πολλαπλών χρήσεων **17** (βλ. Σχ. 4.2). Για να αυξήσετε την τάση της αλυσίδας πριονιού **1**, γυρίστε τη βίδα **14** δεξιόστροφα και στρέψτε την αριστερόστροφα για να μειώσετε την τάση της αλυσίδας πριονιού **1**.
- Τραβήξτε την αλυσίδα πριονιών **1** έως ότου εφάπτεται στενά με το κατώτατο σημείο της ράβδου οδηγών **2**.
- Συνεχίστε να κρατάτε το μπροστινό μέρος του οδηγού **1** ενώ σφίγγετε το παξιμάδι **13** με το κλειδί πολλαπλών χρήσεων **17**.
- Κατά την αποσυναρμολόγηση της μονάδας κοπής, επαναλάβετε τις παραπάνω λειτουργίες με αντίστροφη σειρά.

Έλεγχος τάνυσης αλυσίδας πριονιού (βλ. Σχ. 5)



Πριν από κάθε χρήση του ηλεκτρικού εργαλείου και κατά τη λειτουργία είναι απαραίτητο να εκτελέσετε έναν έλεγχο και, εάν είναι απαραίτητο, να ρυθμίσετε την τάση της αλυσίδας πριονιού **1**.

Κατά τη λειτουργία της αλυσίδας πριονιών **1**, εξετάστε τους ακόλουθους παράγοντες:

- η αλυσίδα πριονιού **1** πρέπει πάντα να είναι σωστά τεντωμένη και το σύστημα λίπανσής της πρέπει να λειτουργεί σωστά;
- νέα αλυσίδα πριονιού **1** εκτείνεται περισσότερο, οι εργασίες επιθεώρησης και ρύθμισης της τάσης πρέπει να εκτελούνται συχνότερα;
- κατά τη λειτουργία, η αλυσίδα πριονιών **1** θερμαίνεται και επιμηκώνεται, κονταίνει κατά τη διάρκεια της ψύξης, εξετάζει αυτόν τον παράγοντα κατά τη ρύθμιση της έντασης αλυσίδων: μην ρυθμίσετε την αλυσίδα πριονιών **1** όταν είναι καυτή.

Τα ακόλουθα είναι οι δείκτες μιας σωστά τεντωμένης αλυσίδας πριονιών:

- τραβήξτε ελαφρά την αλυσίδα πριονιού **1** από το κέντρο της λάμας οδηγού **2** και αφήστε την. Εάν η αλυσίδα πριονιού **1** είναι σωστά τεντωμένη, η μέγιστη απόσταση μεταξύ της τραβηγμένης αλυσίδας πριονιού **1** και της ράβδου καθοδήγησης **2** είναι 1-2 mm (βλ. Σχ. 5.1);
- μια κατάλληλα τεντωμένη αλυσίδα πριονιών **1** δεν πρέπει να κρεμά (βλ. Σχ. 5.2);
- μια σωστά τεντωμένη αλυσίδα πριονιού **1** πρέπει να κινείται ελεύθερα γύρω από τη ράβδο οδηγού **2** όταν τραβιέται με το χέρι (χρησιμοποιήστε προστατευτικά γάντια όταν το κάνετε αυτό, βλ. σχ. 5.3). Εάν δεν το κάνει, χαλαρώστε την τάση της αλυσίδας πριονιού **1**, όπως περιγράφεται παραπάνω.

Πλήρωση του λαδιού για τη λίπανση της αλυσίδας πριονιού (βλ. Σχ. 6)

- Παρακολουθείτε πάντα τη στάθμη λαδιού για τη λίπανση της αλυσίδας πριονιού **1** (η στάθμη της δεν πρέπει να είναι κάτω από τη σήμανση "min", βλ. σχ. 6.2). Αν χρειαστεί προσθέτουμε λάδι.
- Καθαρίστε την περιοχή γύρω από το βύσμα **10** με ένα πανί και ξεβιδώστε το (βλ. Σχ. 6.1).
- Προσεκτικά χύστε το ειδικό πετρελαιο στο λαιμό υλικών πληρώσεως δεξαμενών πετρελαίου. Συνιστάται η χρήση χράνης (βλ. Σχ. 6.2).
- Βιδώστε σφιχτά το βύσμα **10**.

Έλεγχος λειτουργίας συστήματος λίπανσης αλυσίδας πριονιού (βλ. Σχ. 7)

Η λειτουργία του συστήματος λίπανσης της αλυσίδας πριονιών **1** μπορεί να ελεγχθεί ως εξής:

- ενεργοποιήστε το ηλεκτρικό εργαλείο και κρατήστε το άκρο της μονάδας κοπής πάνω από ένα κομμάτι χαρτονίου ή χαρτιού που βρίσκεται στο έδαφος (βλ. Σχ. 7).
- **Σημείωση: Μην αγγίζετε το έδαφος με την αλυσίδα, διατηρήστε απόσταση περίπου 200 mm.** Εάν τα παραπάνω έχουν ως αποτέλεσμα την εμφάνιση αυξανόμενων ιχνών λαδιού σε χαρτόνι ή χαρτί, το σύστημα λίπανσης αλυσίδας λειτουργεί σωστά. Εάν, παρά το γεγονός ότι η δεξαμενή λαδιού είναι γεμάτη, δεν εμφανιστούν ίχνη λαδιού, επικοινωνήστε με το κέντρο εξυπηρέτησης της **CROWN**.

Έλεγχος λειτουργίας φρένου αλυσίδας πριονιού (βλ. Σχ. 8)

Το αλυσοπρίονο πρέπει να ενεργοποιείται κατά την ανάκρουση του ηλεκτρικού εργαλείου. Για να ελέγξε-

τε τη λειτουργικότητα του φρένου αλυσίδας πριονιού, ακολουθήστε τα παρακάτω βήματα.

- Τοποθετήστε το ηλεκτρικό εργαλείο στο έδαφος έτσι ώστε η αλυσίδα πριονιών **1** είναι από την επαφή με το έδαφος ή με οποιαδήποτε αλλαγήποτε αντικείμενα. Κρατήστε και τις δύο λαβές του ηλεκτρικού εργαλείου και ενεργοποιήστε το (η αλυσίδα πριονιού **1** αρχίζει να κινείται). Πιέστε το προστατευτικό φρένων **4** με το αριστερό σας χέρι για να το μετακινήσετε προς τα εμπρός (βλ. Σχ. 8.1) - η αλυσίδα πριονιού **1** πρέπει να σταματήσει αμέσως.
- Εάν το φρένο αλυσίδας πριονιού δεν λειτουργεί όπως περιγράφεται παραπάνω, επικοινωνήστε με το κέντρο σέρβις της **CROWN**.



Μη χειρίζεστε το ηλεκτρικό εργαλείο εάν το φρένο αλυσίδας του πριονιού έχει υποστεί ζημιά.



Να έχετε πάντα κατά νου ότι ακόμη και ένα σωστά λειτουργούν φρένο αλυσίδας μπορεί να μην παρέχει προστασία σε ορισμένες περιπτώσεις (για παράδειγμα, εάν ο χειριστής πιέσει ή σε περίπτωση πτώσης δέντρων, όταν το επίπεδο μονάδας κοπής είναι παράλληλο με το έδαφος κ.λπ.).

Διαδικασία φόρτισης της μπαταρίας του ηλεκτρικού εργαλείου



Το ηλεκτρικό εργαλείο μπορεί να τροφοδοτηθεί χωρίς την μπαταρία **23** και το φορτιστή **24**. Η μπαταρία **23** πρέπει να φορτιστεί πλήρως την πρώτη φορά που θα το χρησιμοποιήσετε.

Διαδικασία φόρτισης (βλ. Σχ. 9)

- Πιέστε την ασφάλεια της μπαταρίας **22** και αφαιρέστε την μπαταρία **23** (βλ. Σχ. 9.1).
- Συνδέστε το φορτιστή **24** στην παροχή ρεύματος.
- Τοποθετήστε τη μπαταρία **23** στο φορτιστή **24** (βλ. Σχ. 9.2).
- Αποσυνδέστε το φορτιστή **24** από την παροχή ρεύματος μετά τη φόρτιση.
- Αφαιρέστε την μπαταρία **23** από το φορτιστή **24** και τοποθετήστε τη μπαταρία **23** στο ηλεκτρικό εργαλείο (βλ. Σχ. 9.3).

Δείκτες φορτιστή (βλ. Σχ. 10)

Οι ενδεικτικές λυχνίες φορτιστή **25** σας ενημερώνουν για τη διαδικασία φόρτισης της μπαταρίας **23**. Τα σήματα των ενδεικτικών λυχνιών **25** αναγράφονται στην επίστα **26** (βλ. Σχ. 10).

- Σχ. 10.1 - (η πράσινη ένδειξη ανάβει, η μπαταρία **23** δεν έχει τοποθετηθεί στο φορτιστή **24**) - ο φορτιστής **24** είναι συνδεδεμένος στο δίκτυο ηλεκτρικής ενέργειας (έτοιμο για φόρτιση).
- Σχ. 10.2 - (η πράσινη ένδειξη αναβοσβήνει, η μπαταρία **23** εισάγεται στο φορτιστή **24**) - η μπαταρία **23** φορτίζεται.
- Σχ. 10.3 - (η πράσινη ένδειξη ανάβει, η μπαταρία **23** εισάγεται στο φορτιστή **24**) - η μπαταρία **23** είναι πλήρως φορτισμένη.

- Σχ. 10.4 - (η κόκκινη ένδειξη ανάβει, η μπαταρία **23** εισάγεται στο φορτιστή **24**) - η διαδικασία φόρτισης της μπαταρίας **23** τερματίζεται λόγω ακατάλληλης θερμοκρασίας. Όταν οι συνθήκες θερμοκρασίας είναι κανονικές, η διαδικασία φόρτισης θα συνεχιστεί.
- Σχ. 10.5 - (η κόκκινη ένδειξη αναβοσβήνει, η μπαταρία **23** εισάγεται στο φορτιστή **24**) - η διαδικασία φόρτισης της μπαταρίας **23** τερματίζεται λόγω βλάβης. Αντικαταστήστε την ελαττωματική μπαταρία **23**, η περαιτέρω χρήση της είναι απαγορευμένη.



Κατά τη διάρκεια της διαδικασίας φόρτισης, η θερμοκρασία της μπαταρίας 23 και του φορτιστή 24 αυξάνει, ωστόσο αυτό είναι φυσιολογικό.

Έναρξη λειτουργίας των ηλεκτρικών εργαλείων

Πριν ξεκινήσετε την εργασία, φροντίστε να ελέγξετε τα ακόλουθα:

- ορθότητα τοποθέτησης και αξιοπιστία στερέωσης όλων των στοιχείων του ηλεκτρικού εργαλείου;
- απουσία ζημιών στα στοιχεία του ηλεκτρικού εργαλείου;
- τάνυση αλυσίδας πριονιού;
- σωστή λειτουργία του συστήματος λίπανσης αλυσίδας πριονιού;
- σωστή λειτουργία του φρένου της αλυσίδας πριονιού.

Ενεργοποίηση / απενεργοποίηση του ηλεκτρικού εργαλείου

Ενεργοποίηση:

Για να ενεργοποιήσετε το ηλεκτρικό εργαλείο, πατήστε το κουμπί κλειδώματος **7** και κρατώντας το στη θέση του, πιάστε το διακόπτη ενεργοποίησης / απενεργοποίησης **8**.

Απενεργοποίηση:

Για να απενεργοποιήσετε το ηλεκτρικό εργαλείο, αφήστε το κουμπί του διακόπτη ενεργοποίησης / απενεργοποίησης **8**.

Σχεδιαστικά χαρακτηριστικά του ηλεκτρικού εργαλείου

Προστασία από υψηλή θερμοκρασία (βλ. Σχ. 11)

Το σύστημα προστασίας από υψηλή θερμοκρασία απενεργοποιεί αυτόματα το ηλεκτρικό εργαλείο στην περίπτωση υπερφόρτωσης ή αν η θερμοκρασία της μπαταρίας **23** υπερβεί τους 80°C. Το σύστημα εγγυάται την προστασία του ηλεκτρικού εργαλείου από ενδεχόμενη ζημία σε περίπτωση μη συμμόρφωσης με τις συνθήκες λειτουργίας.

Όταν ενεργοποιηθεί αυτό το σύστημα προστασίας, οι ενδείξεις **27** θα αναβοσβήνουν όπως φαίνεται στο σχήμα 11 για 3 δευτερόλεπτα.

Προστασία υπερθέρμανσης (βλ. Σχ. 11)

Το σύστημα προστασίας από υπερθέρμανση του κινητήρα απενεργοποιεί αυτόματα το ηλεκτρικό εργαλείο σε περίπτωση υπερθέρμανσης. Σε αυτή την περίπτω-

ση, αφήστε το ηλεκτρικό εργαλείο να κρυώσει πριν να το ενεργοποιήσετε ξανά.

Όταν ενεργοποιηθεί αυτό το σύστημα προστασίας, οι ενδείξεις **27** θα αναβοσβήνουν όπως φαίνεται στο σχήμα 11 για 3 δευτερόλεπτα.

Προστασία υπερφόρτωσης (βλ. Σχ. 11)

Το σύστημα προστασίας από υπερφόρτωση του κινητήρα απενεργοποιεί αυτόματα το ηλεκτρικό εργαλείο όταν λειτουργεί με τέτοιο τρόπο ώστε να προκαλεί ένα υπερβολικά υψηλό ρεύμα.

Όταν ενεργοποιηθεί αυτό το σύστημα προστασίας, οι ενδείξεις **27** θα αναβοσβήνουν όπως φαίνεται στο σχήμα 11 για 3 δευτερόλεπτα.

Προστασία από υπερβολική εκφόρτιση

Η μπαταρία **23** προστατεύεται από το σύστημα ασφαλείας από τη βαθιά εκφόρτιση. Σε περίπτωση πλήρους εκφόρτισης, το ηλεκτρικό εργαλείο απενεργοποιείται αυτόματα. **Προσοχή: Μην προσπαθήσετε να ενεργοποιήσετε το ηλεκτρικό εργαλείο όταν ενεργοποιηθεί το σύστημα προστασίας, μπορεί να καταστραφεί η μπαταρία 23.**

Δείκτες της κατάστασης φόρτισης της μπαταρίας (βλ. Σχ. 12)

Όταν πατηθεί το κουμπί **28**, οι ενδεικτικές λυχνίες **27** εμφανίζουν την κατάσταση φόρτισης της μπαταρίας **23** (βλ. Σχ. 12).

Φρένο αλυσίδων πριονιών

Το φρένο αλυσίδων πριονιών σταματά το ηλεκτρικό εργαλείο αμέσως εάν η πλάτη λακτίσματος εμφανίζεται.

Συστάσεις για το χειρισμό του ηλεκτρικού εργαλείου

Βασικοί κανόνες

- Εκτελέστε το πριόνισμα έτσι ώστε να αποφύγετε το μπλοκάρισμα της μονάδας κοπής στην τομή (για παράδειγμα, εξετάστε το σημείο πτώσης του πριονισμένου τεμαχίου εργασίας ή ενός κορμού δέντρου κατά την κοπή δέντρων). Ποτέ μην προσπαθήσετε να αφαιρέσετε την μπλοκαρισμένη μονάδα κοπής επανεκκινώντας το ηλεκτρικό εργαλείο. Σφυρί ξύλινες σφήνες στην περικοπή για να απελευθερώσει την αλυσίδα.
- Ποτέ δεν είδε με το τέλος της μονάδας κοπής, καθώς σε αυτή την περίπτωση, η πιθανότητα ανάκρουσης αυξάνεται σημαντικά.
- Βεβαιωθείτε ότι η αλυσίδα του πριονιού δεν αγγίζει το έδαφος κατά τη λειτουργία, καθώς αυτό θα την κάνει αμβλύα γρήγορα.
- Κατά τη λειτουργία, σταθείτε έτσι ώστε να αποφύγετε την πτώση του πριονισμένου τεμαχίου (για παράδειγμα, όταν εργάζεστε σε πλαγιές, τοποθετήστε τον εαυτό σας πάνω από το κομμένο τεμάχιο εργασίας κ.λπ.).

Γενικές συστάσεις για τη λειτουργία του εργαλείου (βλ. Σχ. 13)

- Επιθεωρήστε προσεκτικά το εργοτάξιο: τίποτα δεν πρέπει να παρεμβαίνει στην ελεύθερη κίνησή σας,

αφαιρέστε όλες τις πέτρες, τα κλαδιά, τους βλαστούς κλπ.

- Ενεργοποιήστε το ηλεκτρικό εργαλείο, όπως περιγράφεται παραπάνω.

- Πάντα να κρατάτε το ηλεκτρικό εργαλείο σταθερά και με τα δύο χέρια, το αριστερό χέρι πρέπει να κρατά την μπροστινή λαβή **5**, ενώ η δεξιά λαβή **6** (βλ. Σχ. 13.1). Πάντα να πιάνετε λαβές με τα δάχτυλα. Η εργασία με το ένα χέρι απαγορεύεται.

- Κρατήστε το ηλεκτρικό εργαλείο στα δεξιά του σώματός σας σε κάποια απόσταση.

- Πριν από την επαφή με το ξύλο, η αλυσίδα πρινιού **1** πρέπει να λειτουργεί με πλήρη ταχύτητα.

- Χρησιμοποιήστε την εγκοπή Stop **3** ως μοχλό (βλ. Σχ. 13.2) - αυτό θα διευκολύνει την εφαρμογή των λειτουργιών και θα τις καταστήσει ασφαλέστερες. Κατά την εκτέλεση πλευρικών, πλάγιων και διαμήκων τομών, ο χειριστής θα πρέπει να είναι πολύ προσεκτικός, επειδή δεν μπορεί να χρησιμοποιηθεί εγκοπή Stop **3** σε αυτές τις περιπτώσεις.

- Αναδιάταξη της εγκοπής **3** κατά το πριόνισμα κορμών ή χοντρών κλαδιών. Για να το κάνετε αυτό, τραβήξτε το ηλεκτρικό εργαλείο προς τα πίσω για να απελευθερώσετε το χαραγμένο στοπί **3** και μετακινήστε το στην κάτω θέση. Σε αυτή την περίπτωση, μην οδηγείτε τη μονάδα κοπής έξω από το κόψιμο.

- Μην ασκείτε έντονη πίεση στο ηλεκτρικό εργαλείο. Αφήστε αρκετό χρόνο στο ηλεκτρικό εργαλείο για να εκτελέσει τη λειτουργία. Τα βέλτιστα αποτελέσματα πριονίσματος μπορούν να επιτευχθούν όταν η αλυσίδα πρινιού **1** δεν επιβραδύνει λόγω της υπερφόρτωσης.

- Ποτέ μην χειρίζεστε το ηλεκτρικό εργαλείο ενώ το κρατάτε με τεντωμένους βραχιόνες.

- Να είστε προσεκτικοί κατά τη διάρκεια του τελικού σταδίου του πριονίσματος. Το πριονισμένο υλικό πέφτει κάτω από τη δύναμη της βαρύτητας που προκαλεί τον κίνδυνο τραυματισμού.

- Οδηγήστε το ηλεκτρικό εργαλείο έξω από την περικοπή μόνο με την αλυσίδα πρινιού **1** που τρέχει.

Κορμοί πριονίσματος (βλ. Σχ. 14)

- Τοποθετήστε τα στηρίγματα σύνδεσης (ή χρησιμοποιήστε ένα ειδικό πριόνι-άλογο), όπως φαίνεται στο σχήμα 14. Το πριονισμένο κομμάτι προς κατεργασία πρέπει να πιέσει κάτω ελεύθερα, χωρίς μπλοκάρισμα της τέμνουσας μονάδας.

- Κατά το πριόνισμα κοτών τεμαχίων, αυτά πρέπει να στερεώνονται με ασφάλεια (π.χ. με τη βοήθεια βραχιόνων).



Ποτέ δεν είδα κορμούς που βρίσκονται σε ένα σωρό ή στο έδαφος, καθώς αυτό αυξάνει σημαντικά τον κίνδυνο ανάκρουσης.

Πριόνισμα ξύλου υπό μηχανική πίεση (βλ. Σχ. 15)

Κλαδιά, δέντρα ή ξύλινα υλικά που παραμένουν υπό μηχανική πίεση και μπορούν να απελευθερωθούν λόγω πριονίσματος, χαρακτηρίζονται από μια απολύτως απρόβλεπτη απόκριση και προκαλούν σοβαρό ή ακόμα και θανατηφόρο τραυματισμό. Σε τέτοιες περιπτώσεις να είστε ιδιαίτερα προσεκτικοί.



Τέτοιες λειτουργίες μπορούν να πραγματοποιηθούν μόνο από εκπαιδευμένους και εξειδικευμένους ειδικούς.

- Εάν το τεμάχιο εργασίας υποστηρίζεται και από τα δύο άκρα (βλ. Σχ. 15.1), η τομή στο 1/3 του πάχους πρέπει πρώτα να γίνει από πάνω (Α), τότε το τεμάχιο εργασίας πρέπει να πριονιστεί στην ίδια θέση από κάτω (Β) για να αποφευχθεί ο διαχωρισμός του ξύλου και η εμπλοκή της μονάδας κοπής του ηλεκτρικού εργαλείου.

- Εάν το τεμάχιο εργασίας έρχεται σε επαφή με το στηρίγμα μόνο από το ένα άκρο (βλ. Σχ. 15.2), μια τομή στο 1/3 του πάχους πρέπει πρώτα να γίνει από κάτω (C) και στη συνέχεια να κοπεί εντελώς στην ίδια θέση από πάνω (D). Έτσι, ο διαχωρισμός του ξύλου και η εμπλοκή της μονάδας κοπής του ηλεκτρικού εργαλείου μπορούν να αποφευχθούν.

Κοπή δέντρων (βλ. Σχ. 16-17)

- Φοράτε πάντα προστατευτικό κράνος για να προστατεύετε το κεφάλι από την πτώση φρυγανιάς.

- Το ηλεκτρικό εργαλείο μπορεί να χρησιμοποιηθεί μόνο για την κοπή δέντρων με διάμετρο κορμού μικρότερη από το μήκος της μονάδας κοπής του εργαλείου. Η κοπή των παχύτερων δέντρων πρέπει να γίνεται από ειδικούς.

- Περιφράξτε το εργοτάξιο για να αποτρέψετε την παρουσία άλλων ατόμων ή ζώων στο εργοτάξιο.

- Καθορίστε εκ των προτέρων την κατεύθυνση προς την οποία θα πέσει το δέντρο. Αυτός ο παράγοντας επηρεάζεται από την κλίση και την καμπυλότητα του κορμού, τη συγκέντρωση των κλαδιών και το πιθανό βάρος του χιονιού που βρίσκεται πάνω τους, την κατεύθυνση του ανέμου, τη βλάβη ή τη σήψη στον κορμό. Είναι πολύ σημαντικό να αποφευχθεί η πτώση ενός κομμένου δέντρου, για παράδειγμα, στις γραμμές μεταφοράς ηλεκτρικής ενέργειας, τα στίπια, τα αυτοκίνητα κλπ.

- Εξετάστε και, εάν είναι απαραίτητο, καθαρίστε τα μονοπάτια για μια ασφαλή και ανεμπόδιση διαφυγή (βλ. Σχ. 16). Στο σχήμα 16, οι ασφαλείς περιοχές διαφυγής σημειώνονται με το γράμμα E, οι επικίνδυνες περιοχές σημειώνονται με το γράμμα F, η κατεύθυνση της πτώσης σημειώνεται με μαύρο βέλος.

Σημείωση: απαγορεύεται αυστηρά να βρίσκεστε στις επικίνδυνες περιοχές F κατά τη στιγμή της πτώσης του δέντρου, αυτό μπορεί να οδηγήσει σε σοβαρό τραυματισμό και ακόμη και θάνατο του χρήστη.

- Αφαιρέστε τους βλαστούς κάτω από το δέντρο, καθαρίστε το κάτω μέρος του κορμού του δέντρου από μικρά κλαδιά.

- Είδη την κατευθυντήρια τομή (G-H) (βλ. Σχ. 17.1) προς την κατεύθυνση της πτώσης του δέντρου. Αρχικά, κάντε μια λοξή τομή (G) (σε γωνία κλίσης όχι μικρότερη από 45°) και στη συνέχεια μια οριζόντια τομή (H). Το βάθος κοπής (G-H) πρέπει να είναι περίπου ίσο με το 1/3 της διαμέτρου του δέντρου.

- Στη συνέχεια, στην αντίθετη πλευρά του κορμού, κάντε μια οριζόντια τομή (I), ξεκινώντας από περίπου 50 mm πάνω από την τομή (H) (βλ. Σχ. 17.2).



Σημείωση: η τομή (I) πρέπει να είναι παράλληλη προς την τομή (G-H) (βλ. Σχ. 17.1-17.2). Σε καμία περίπτωση δεν πρέπει το κόψιμο να περάσει μέσα από ολόκληρο τον κορμό του δέντρου!

- Η απόσταση μεταξύ των τομών (I) και (GH) πρέπει να ισούται περίπου με το ένα δέκατο της διαμέτρου του κορμού του δέντρου. Εάν το δέντρο αρχίσει να πέφτει,

αφαιρέστε αμέσως τη μονάδα κοπής από την τομή και αφήστε την στην ασφαλή κατεύθυνση (βλ. Σχ. 17.1).

- Εάν το δέντρο δεν έπεσε μετά την κοπή (I), η πτώση του πρέπει να ξεκινήσει με σφυρηλάτηση μιας σφήνας στην οριζόντια κοπή (I).
- Όταν το δέντρο αρχίζει να πέφτει, θα πρέπει αμέσως και γρήγορα να απομακρυνθείτε προς μια ασφαλή κατεύθυνση (βλ. Σχ. 17.2), προσέχοντας την πτώση και τα στασιμμένα κλαδιά και κλαδιά.



Σημείωση: Εάν το κομμένο δέντρο πέσει στο άλλο δέντρο και σταματήσει από αυτό, να είστε ιδιαίτερα προσεκτικοί όταν το απελευθερώνετε. Μην λειτουργείτε κάτω από το αιωρούμενο δέντρο, μην πριονίζετε τα κλαδιά και τα κλαδιά που υποστηρίζουν το κομμένο δέντρο, καθώς είναι εξαιρετικά επικίνδυνα. Χρησιμοποίηστε ένα βαρούλκο ή επικοινωνήστε με ειδικούς για βοήθεια.

- Η κοπή των κλαδιών στο κομμένο δέντρο είναι μια πολύ περίπλοκη διαδικασία. Εάν δεν έχετε τις κατάλληλες δεξιότητες, επικοινωνήστε με έναν επαγγελματία για βοήθεια.
- Όταν κόβετε κλαδιά σε ένα κομμένο δέντρο, συμμορφωθείτε με όλους τους παραπάνω κανόνες ασφαλείας.
- Μην κόβετε κλαδιά όταν σκαρφαλώνετε στον κορμό του δέντρου που έχει κοπεί.
- Μην πριονίζετε τα κλαδιά στα οποία στηρίζεται ο κορμός του δέντρου που έχει κοπεί.

Συντήρηση του ηλεκτρικού εργαλείου / προληπτικά μέτρα

Πριν εκτελέσετε οποιαδήποτε εργασία στο ηλεκτρικό εργαλείο αφαιρέστε την μπαταρία 23.

Οδηγίες συντήρησης της μπαταρίας

- Φορτίστε εγκαίρως προτού η μπαταρία **23** εξαντληθεί εντελώς. Διακόψτε τη λειτουργία σε χαμηλή ισχύ και φορτίστε την αμέσως.
- Μην υπερφορτίσετε όταν η μπαταρία **23** είναι γεμάτη, διαφορετικά θα συντομεύσει η διάρκεια ζωής της.
- Φορτίστε τη μπαταρία **23** σε θερμοκρασία δωματίου 10°C στους 40°C (50°F έως 104°F).
- Φορτίστε τη μπαταρία **23** κάθε 6 μήνες χωρίς λειτουργία για ένα μεγάλο χρονικό διάστημα.
- Αντικαταστήστε εγκαίρως τις εξασθενημένες μπαταρίες. Η μείωση της αποτελεσματικότητας ή η σημαντική μείωση του χρόνου λειτουργίας του ηλεκτρικού εργαλείου υποδηλώνουν τη γήρανση της μπαταρίας **23** και την ανάγκη αντικατάστασής της. Θα πρέπει να λαμβάνεται υπόψη ότι η μπαταρία **23** αποφορτίζεται γρηγορότερα αν η εργασία εκτελείται σε χώρο με θερμοκρασία κάτω του 0°C.
- Στην περίπτωση παρατεταμένης αποθήκευσης του εργαλείου, συνιστάται η φύλαξη της μπαταρίας **23** σε θερμοκρασία δωματίου και με φορτίο μέχρι 50%.

Καθαρισμός του ηλεκτρικού εργαλείου

Καθαρίστε το περίβλημα του ηλεκτρικού εργαλείου από πριονίδι και ξύλινα απόβλητα, καθαρίστε καλά τις σχισμές εξεαερισμού. Φυσηξτε πιεσιμεμένο αέρα μέσα από τις σχισμές εξεαερισμού **9**. Μην χρησιμοποιείτε

καυστικές ουσίες ή διαλύτες για τον καθαρισμό του ηλεκτρικού εργαλείου. Μην αφήνετε τις λαβές να λιπαίνονται.

Καθαρισμός της μονάδας κοπής



Φοράτε προστατευτικά γάντια ενώ χειρίζεστε την αλυσίδα του πριονιού 1.

- Αποσυνδέστε τη μονάδα κοπής του ηλεκτρικού εργαλείου όπως περιγράφεται παραπάνω.
- Αφαιρέστε την αλυσίδα πριονιού **1** από τη ράβδο οδηγού **2**.
- Βουρτσίστε το πριονίδι και τα μικρά ξύλινα τσιπ από την αλυσίδα πριονιών **1** και τη ράβδο οδηγών **2**.
- Λαδώστε την αλυσίδα πριονιών **1** και το φραγμό **2** οδηγών για να τους προστατεύσετε από τη διάβρωση.
- Εάν σκοπεύετε να χρησιμοποιήσετε το ηλεκτρικό εργαλείο στο εγγύς μέλλον, εγκαταστήστε τη μονάδα κοπής όπως περιγράφεται παραπάνω. Τοποθετήστε τον προστατευτικό προφυλακτήρα **16** στη μονάδα κοπής του ηλεκτρικού εργαλείου.
- Εάν σκοπεύετε να μην χρησιμοποιήσετε το ηλεκτρικό εργαλείο για μεγάλο χρονικό διάστημα, μην εγκαταστήσετε τη μονάδα κοπής του εργαλείου. Τυλίξτε τη ράβδο οδηγού **2** και την αλυσίδα πριονιού **1** σε λαδωμένο χαρτί και αποθηκεύστε τα σε μέρος προστατευμένο από την υγρασία και μακριά από παιδιά.

Έλεγχος κατάστασης αλυσίδας πριονιού

Ελέγχετε τακτικά την κατάσταση της αλυσίδας πριονιού **1**. Η αλυσίδα πριονιών **1** θα γίνει αμβλεία εάν, κατά τη διάρκεια της λειτουργίας του ηλεκτρικού εργαλείου:

- δημιουργείται πολύ λεπτή σκόνη;
- απαιτείται ισχυρή πίεση στο εργαλείο;
- υπάρχει αυξημένη δόνηση του εργαλείου;
- παρατηρείται αυξημένη κατανάλωση καυσίμου.

Η λειτουργία μιας αμβλείας αλυσίδας πριονιών **1** απαγορεύεται. Θα πρέπει να ακονιστεί ή να αντικατασταθεί με ένα νέο.

Έλεγχος κατάστασης ράβδου καθοδήγησης (βλ. Σχ. 18)

Ελέγχετε τακτικά την κατάσταση της ράβδου οδηγού **2**.

- Ελέγξτε τη φθορά της αυλάκωσης της ράβδου οδηγού **2**. Το πλάτος της αυλάκωσης της ράβδου οδηγού **2** πρέπει να ταιριάζει με το πάχος των δοντιών κίνησης της αλυσίδας πριονιού **1**, τα τοιχώματα της αυλάκωσης πρέπει να είναι κατακόρυφα (βλ. Σχ. 18.1). Η ράβδος καθοδήγησης **2** με φθαρμένη αυλάκωση (βλ. Σχ. 18.2) πρέπει να αντικατασταθεί.
- Τα τραχιά άκρα στις πλευρικές επιφάνειες της ράβδου οδηγού **2** πρέπει να αφαιρούνται με ένα επίπεδο αρχείο (βλ. Σχ. 18.3).
- Για να εξασφαλίσετε ομοιόμορφη φθορά της λάμας οδηγού **2**, γυρίστε την ανάποδα μετά από κάθε 8 ώρες λειτουργίας.

Έλεγχος κατάστασης κιβωτίου ταχυτήτων

- Ελέγχετε τακτικά την κατάσταση του συστήματος μετάδοσης κίνησης **19**. Εάν ο οδοντωτός τροχός **19** είναι ραγισμένος, πελεκημένος ή έχει φθαρεί με δόντια άνω

των 0,5 mm, αντικαταστήστε τον. Επικοινωνήστε με το κέντρο σέρβις της **CROWN**.

• Μετά την αντικατάσταση του γραναζιού κίνησης **19**, πρέπει να εγκατασταθεί μόνο νέα αλυσίδα πριονιού **1**.

Εξυπηρέτηση μετά την πώληση και παροχή υπηρεσιών

Η εξυπηρέτησή μας μετά την πώληση απαντά στις ερωτήσεις σας σχετικά με τη συντήρηση και την επισκευή του προϊόντος σας, καθώς και με ανταλλακτικά. Πληροφορίες σχετικά με τα κέντρα εξυπηρέτησης, διαγράμματα και πληροφορίες ανταλλακτικών σχετικά με τα ανταλλακτικά μπορείτε επίσης να βρείτε στην ιστοσελίδα: www.crown-tools.com.

Μεταφορά των ηλεκτρικών εργαλείων

- Κατηγορηματικά να μην πέσει καμία μηχανική επίδραση επί της συσκευασίας κατά τη μεταφορά.
- Κατά την εκφόρτωση / φόρτωση δεν επιτρέπεται να χρησιμοποιήσετε οποιοδήποτε είδος τεχνολογίας που λειτουργεί με βάση την αρχή της σύσφιξης συσκευασίας.

Li-Ion μπαταρίες

Οι μπαταρίες τύπου Li-Ion που περιέχονται υπόκεινται στις απαιτήσεις της Νομοθεσίας για Επικίνδυνα Εμπο-

ρεύματα. Ο χρήστης μπορεί να μεταφέρει τις μπαταρίες οδικώς χωρίς περαιτέρω απαιτήσεις.

Κατά τη μεταφορά τους από τρίτους (π.χ. αεροπορικές μεταφορές ή μεταφορική εταιρεία), πρέπει να τηρούνται οι ιδιαίτερες απαιτήσεις πάνω στη συσκευασία και η επισήμανση. Για την προετοιμασία του αντικειμένου πριν την αποστολή, είναι απαραίτητο να συμβουλευτείτε έναν εμπειρογνώμονα για επικίνδυνα υλικά.

Να αποστέλλετε τις μπαταρίες μόνο όταν το περίβλημα δεν έχει υποστεί ζημιά. Βάλτε ταινία ή καλύψτε ανοικτές επαφές και συσκευάστε τη μπαταρία κατά τέτοιο τρόπο ώστε να μην μπορεί να μετακινηθεί μέσα στη συσκευασία. Λάβετε επίσης υπόψη, ενδεχομένως, πιο λεπτομερείς εθνικές ρυθμίσεις.

Προστασία του περιβάλλοντος



Ανακύκλωση της πρώτης ύλης αντί της καταστροφής της.

Το ηλεκτροεργαλείο, ο πρόσθετος εξοπλισμός του και η συσκευασία του υπάγονται στη διαδικασία της οικολογικής ανακύκλωσης.

Προς όφελος της επιλεγμένης επανακυκλοφορίας των αποσύρσεων, τα συνθετικά συστατικά των ανταλλακτικών αναγράφονται αντίστοιχα.

Οι παρόν οδηγίες χρήσης έχουν εκτυπωθεί σε χαρτί ανακυκλωμένο χωρίς εφαρμογή χλωρίου.

Технические характеристики электроинструмента

Аккумуляторная цепная пила		СТ29006НХ
Код электроинструмента		690718
Номинальное напряжение	[В]	20 *
Номинальное число оборотов	[мин ⁻¹]	4200
Скорость движения пильной цепи	[м/с]	7,9
Емкость масляного бака (для смазки пильной цепи)	[мл]	115
Длина пильной шины	[мм] [дюймы]	254 10"
Параметры пильной цепи (шаг / толщина приводных звеньев)	[мм] [дюймы]	9,525 / 6,35 3/8" / 1/4"
Вес (без режущего узла)	[кг] [фунты]	2,8 6.17
Класс безопасности		III
Звуковое давление	[дБ(A)]	—
Акустическая мощность	[дБ(A)]	—
Вибрация	[м/с ²]	—

* Максимальное напряжение батареи (измеренное без рабочей нагрузки) - 20 Вольт. Номинальное напряжение батареи - 18 Вольт.

Информация о шуме



Носить приспособление для защиты органов слуха при уровне звукового давления свыше 85 дБ(A).

Соответствия требуемым нормам

Мы заявляем под нашу единоличную ответственность, что описанный в разделе "Технические характеристики электроинструмента" продукт отвечает всем соответствующим положениям Директив 2006/42/ЕС, включая их изменения, а также следующим нормам:
EN 62841-1:2015+AC:2015
EN 62841-4-1:2020.

Менеджер по сертификации

Wu Cunzhen

Merit Link International AG
Stabio, Швейцария, 01.03.2023



ПРЕДУПРЕЖДЕНИЕ - Чтобы снизить риск получения травм, пользователь должен ознакомиться с руководством по эксплуатации!

Общие правила техники безопасности



ПРЕДУПРЕЖДЕНИЕ! Внимательно изучите все предупреждения о технике безопасности и инструкции, пояснительные рисунки и спецификации, поставляемые вместе с электроинструментом. Несоблюдение предупреждений и инструкций может привести к поражению электрическим током, возгоранию и / или серьезной травме.

Сохраните все предупреждения и инструкции для дальнейшего использования.

Термин "электроинструмент", используемый в тексте предупреждений, относится к электроинструменту с питанием от электросети (проводной) или электроинструменту с питанием от аккумулятора (беспроводной).

Безопасность рабочего места

- Рабочее место должно быть чистым и хорошо освещенным. В захламленных или темных местах вероятны несчастные случаи.
- Не используйте электроинструменты во взрывоопасных средах, например, в присутствии легковоспламеняющихся жидкостей, газов или пыли. Электроинструменты создают искры, которые могут стать причиной воспламенения пыли или паров.
- Во время работы электроинструмента не допускайте присутствия детей и других лиц. От-

влечение внимания может привести к потере контроля.

Рекомендации по электробезопасности

- Вилки электроинструмента должны соответствовать розетке. Никогда не вносите изменения в конструкцию вилки. Не используйте адаптеры с заземленными электроинструментами. Вилки оригинальной конструкции и соответствующие розетки уменьшают риск поражения электрическим током.
- Избегайте контакта с заземленными поверхностями, такими как трубы, радиаторы, плиты и холодильники. Это повышает риск поражения электрическим током.
- Не подвергайте электроинструмент воздействию дождя или влаги. Попадание воды внутрь электроинструмента повышает риск поражения электрическим током.
- Не используйте токоведущую кабель в целях, для которых он не предназначен. Никогда не используйте кабель для переноски электроинструмента, подтягивания электроинструмента к себе, или для выключения электроинструмента рывком за токоведущий кабель. Оберегайте токоведущий кабель от нагревания, нефтепродуктов, острых кромок или движущихся частей электроинструмента. Поврежденный или спутанный токоведущий кабель увеличивает опасность поражения электрическим током.
- При работах на открытом воздухе, используйте удлинительные кабели, предназначенные для наружных работ, это снижает опасность поражения электрическим током.
- Если нельзя избежать работы электроинструмента на участке с повышенной влажностью, используйте устройство защитного отключения (УЗО). Использование УЗО снижает риск поражения электрическим током. ПРИМЕЧАНИЕ! Термин "УЗО (RCD)" может быть заменен термином "устройство защитного отключения (GFCI)" или "автоматический выключатель с функцией защиты от тока утечки (ELCB)".
- **Предупреждение!** Никогда не прикасайтесь к открытым металлическим поверхностям редуктора, защитного кожуха и т.д., так как металлические поверхности воздействуют электромагнитные волны и касание к ним может привести к травме или несчастному случаю.

Рекомендации по личной безопасности

- Будьте бдительными, следите за тем, что вы делаете, и при работе с электроинструментом руководствуйтесь здравым смыслом. Не используйте электроинструмент, если вы устали или находитесь под воздействием наркотических средств, алкоголя или лекарств. Ослабление внимания при работе с электроинструментом может привести к серьезной травме.
- Используйте средства индивидуальной защиты. Всегда надевайте защитные очки. Средства индивидуальной защиты, такие как пылезащитная маска, нескользящая защитная обувь, каска или средства защиты органов слуха, которые используются в соответствующих условиях, уменьшают вероятность получения травм.

- Не допускайте непреднамеренного запуска электроинструмента. Перед подключением к источнику питания и / или аккумулятору, подтягиванием или переносом электроинструмента убедитесь, что выключатель / выключатель находится в выключенном состоянии. Перемещение электроинструмента, когда палец находится на выключателе / выключателе, или включение питания электроинструмента с включенным выключателем / выключателем может стать причиной несчастного случая.
 - Перед включением, необходимо убрать из вращающихся частей электроинструмента все дополнительные ключи и приспособления. Ключ, оставленный во вращающейся части электроинструмента, может быть причиной серьезных травм.
 - Не предпринимайте чрезмерных усилий. Всегда сохраняйте устойчивое положение и равновесие. Это позволяет лучше контролировать электроинструмент в непредвиденных ситуациях.
 - Носите соответствующую одежду. Не надевайте свободную одежду или украшения. Держите волосы, одежду и перчатки вдали от движущихся деталей. Свободная одежда, украшения или длинные волосы могут быть захвачены подвижными частями электроинструмента, что станет причиной серьезных травм.
 - Если в конструкции электроинструмента предусмотрена возможность для подключения пылесоса, убедитесь, что они подключены и правильно используются. Использование таких устройств уменьшает опасности, связанные с накоплением пыли.
 - Всегда будьте осторожны, не игнорируйте принципы безопасной работы с электроинструментом из-за знаний и опыта, полученных вследствие частого пользования электроинструментом. Неосторожное действие может незамедлительно привести к серьезным травмам.
 - **Предупреждение!** Во время работы электроинструмента могут создавать электромагнитное поле. При определенных обстоятельствах такое поле может создавать помехи активным или пассивным медицинским имплантатам. Чтобы снизить риск серьезной или смертельной травмы, перед использованием электроинструмента рекомендуем людям с медицинскими имплантатами проконсультироваться с врачом и изготовителем медицинского имплантата.
- ## Использование и обслуживание электроинструмента
- Люди с недостаточными психофизическими или умственными способностями и дети не могут управлять электроинструментом, если человек, ответственный за их безопасность, не контролирует их или не инструктирует об использовании электроинструмента.
 - Не перегружайте электроинструмент. Используйте электроинструмент, который соответствует вашей цели применения. Соответствующий электроинструмент будет работать лучше и безопаснее с той производительностью, для которой он был спроектирован.
 - Не работайте электроинструментом с неисправным выключателем / выключателем. Элек-

троинструмент, включение / выключение которого, не может контролироваться представляет опасность и должен быть немедленно отремонтирован.

- **Перед выполнением каких-либо настроек, сменой принадлежности или хранением электроинструментов - отсоедините вилку от источника питания и / или аккумулятор от электроинструмента.** Эти меры безопасности снижают риск случайного запуска электроинструмента.

- **Храните неиспользуемые электроинструменты в недоступном для детей месте и не разрешайте лицам, которые не ознакомились с электроинструментом или этими инструкциями, использовать электроинструмент.** Электроинструменты опасны в руках неподготовленных пользователей.

- **Следите за состоянием электроинструмента. Проверяйте осевое биение и надежность соединения подвижных деталей, а также любые неисправности, которые могут вывести электроинструмент из строя. Неисправный электроинструмент необходимо отремонтировать перед использованием.** Многие несчастные случаи возникают из-за плохого состояния электроинструмента.

- **Режущие инструменты должны содержаться в чистоте и быть хорошо заточенными.** Правильно установленные режущие инструменты с острыми режущими кромками уменьшают возможность заклинивания и облегчают управление электроинструментом.

- **Используйте электроинструмент, принадлежность, насадки и т.п. в соответствии с инструкциями, принимая во внимание условия работы и выполняемые работы.** Использование электроинструмента для операций, для которых он не предназначен, может привести к опасной ситуации.

- **Поддерживайте рукоятки и поверхности захвата сухими, чистыми и свободными от масла и смазки.** Скользкие рукоятки и поверхности захвата препятствуют безопасному обращению с электроинструментом и управлению им в неожиданных ситуациях.

- **Обратите внимание, что при работе с электроинструментом необходимо правильно держать вспомогательную рукоятку; выполнение этого требования облегчает управление электроинструментом.** Таким образом, правильное удержание электроинструмента может снизить риск несчастных случаев или травм.

Эксплуатация и обслуживание аккумуляторного инструмента

- **Заряжайте только при помощи зарядного устройства, рекомендованного производителем.** Зарядное устройство, предназначенное для аккумулятора определенного типа, при использовании с аккумулятором другого типа может стать причиной возгорания.

- **Используйте электроинструменты только с предназначенными для них аккумуляторами.** Использование других аккумуляторов может привести к риску получения травмы и возгорания.

- **Когда аккумулятор не используется, не храните его рядом с такими металлическими предметами, как канцелярские скрепки, монеты, ключи, гвозди, шурупы и другие небольшие**

металлические предметы, которые являются проводниками тока. Замыкание контактов аккумулятора может привести к возгоранию или пожару.

- **При неправильном обращении может произойти утечка жидкости, находящейся внутри аккумулятора; не допускайте контакта с такой жидкостью, в противном случае промойте место контакта водой.** При попадании жидкости в глаза немедленно обратитесь за медицинской помощью. Жидкость, находящаяся в аккумуляторе, может стать причиной раздражения или химических ожогов.

- **Не допускайте самопроизвольного включения. Перед установкой аккумулятора убедитесь, что выключатель / выключатель находится в положении "выключено".** При перемещении электроинструмента убедитесь, что ваш палец не находится на выключателе / выключателе; кроме того, не устанавливайте аккумулятор в электроинструмент, если выключатель находится в положении "включено" - невыполнение этих условий может привести к несчастному случаю.

- **Не разбирайте аккумулятор.** Имеется риск короткого замыкания.

- **Повреждение аккумулятора или его неправильное использование может привести к выделению паров.** Обеспечьте доступ свежего воздуха в помещении; при наличии жалоб обратитесь за медицинской помощью. Испарения могут вызывать раздражение дыхательной системы.

- **При повреждении аккумулятора жидкость может вытечь и попасть на находящиеся рядом детали.** Проверьте состояние таких деталей. Очистите их от жидкости или, при необходимости, замените.

- **Не допускайте перегрева аккумулятора, например, вследствие длительного воздействия солнечных лучей или огня.** Невыполнение этого условия может стать причиной взрыва аккумулятора.



ВНИМАНИЕ! Прочтите все инструкции и рекомендации по безопасности.

- **Оберегайте зарядное устройство от воздействия дождя и влаги.** Попадание воды в зарядное устройство увеличивает риск поражения электрическим током.

- **Используйте зарядное устройство для зарядки аккумуляторов только рекомендованного типа.** Данное зарядное устройство предназначено для зарядки только литий - ионных аккумуляторов в пределах указанного диапазона напряжения. При невыполнении этого требования существует опасность возгорания и взрыва.

- **Не допускайте загрязнения зарядного устройства.** Наличие грязи может привести к поражению электрическим током.

- **Перед использованием, каждый раз проверяйте состояние зарядного устройства, кабеля и разъемов.** Не используйте зарядное устройство, имеющее какие-либо неисправности. Не разбирайте зарядное устройство самостоятельно, ремонт и обслуживание должны проводиться только квалифицированным персоналом с использованием оригинальных запчастей. Повреждения зарядного устройства, кабеля и разъ-

емов увеличивает риск поражения электрическим током.

- **Не используйте зарядное устройство на легко возгораемых поверхностях (например, на бумаге, тканях и т.д.) или в пожароопасной среде.** Во время процесса зарядки зарядное устройство нагревается и невыполнение этих требований может привести к возгоранию.

Техническое обслуживание

- **Обслуживание Вашего электроинструмента должно производиться квалифицированными специалистами с использованием рекомендованных запасных частей.** Это дает гарантию, того что безопасность Вашего электроинструмента будет сохранена.
- Соблюдайте инструкции по смазке, а также рекомендации по замене аксессуаров.

Правила техники безопасности при эксплуатации электроинструмента



Внимание! Несоблюдение нижеперечисленных правил может стать причиной пожара, серьезных травм и даже смерти пользователя.

Перед началом работы

- Электроинструмент должен эксплуатироваться только лицами прошедшими инструктаж в отношении его правильной эксплуатации, или способными подтвердить возможность надлежащего использования электроинструмента.
- Категорически запрещается использование электроинструмента детьми или подростками.
- Не работайте при плохих погодных условиях, густой туман, сильный ветер, дождь, снег создают дополнительные опасности при работе (падение на скользком грунте, непредсказуемое направление падения дерева и пр.).
- Перед работой осмотрите участок проведения работ, уберите мешающие объекты (ветки, камни и т.п.), продумайте пути отхода в случае возникновения опасности. Будьте особенно осторожны при работах на склонах.
- Не вносите изменений в конструкцию электроинструмента и не используйте неисправный электроинструмент - это может снизить безопасность работы.
- Используйте только острые, не имеющие дефектов пильные цепи. Перед началом работы убедитесь, что пильная цепь правильно натянута, а система смазки пильной цепи функционирует нормально.
- Используйте электроинструмент только для распиловки древесины. Распиловка других материалов может привести к поломке электроинструмента (в этом случае право на гарантийный ремонт утрачивается).
- Прежде чем приступить к распиловке заготовок, удалите из них гвозди и другие металлические объекты.
- Категорически запрещается работать с демонтированными защитными устройствами. Повреж-

денные защитные устройства должны быть немедленно заменены. Ни в коем случае не пользуйтесь электроинструментом, не укомплектованным надлежащим образом или подвергшегося несанкционированным изменениям.

- Перед запуском электроинструмента убедитесь, в отсутствии контакта пильной цепи с какими-либо предметами.



Пользователь или владелец электроинструмента несет ответственность за возможные несчастные случаи и ущерб, который может быть нанесен посторонним лицам или их имуществу.

При работе



- Запрещается работать во время дождя, а также оставлять электроинструмент под дождем.
- Всегда используйте средства индивидуальной защиты - очки или защитную маску, наушники, плотную одежду, прочную обувь на нескользкой подошве. При валке деревьев или обрезке веток обязательно носите защитный шлем.
- На участке проведения работ не должно быть посторонних людей или животных.
- Никогда не начинайте распиловку, пока пильная цепь не разовьет полную скорость.
- Во время работы сохраняйте устойчивую позу, держите электроинструмент двумя руками. Не допускайте замасливания рукоятки и никогда не работайте одной рукой.
- Не работайте электроинструментом выше уровня плеч, стоя на лестнице, или забравшись на дерево.
- Всегда обрабатывайте только одну заготовку - только в этом случае ее можно надежно зафиксировать.
- Если при работе пильная цепь была зажата в пропиле, немедленно выключите электроинструмент, и только после этого устраняйте причину остановки пильной цепи.
- Не допускайте перегрева электроинструмента при длительном использовании.
- Опасайтесь отдачи (внезапный толчок назад электроинструмента), которая может возникнуть вследствие нарушения правил работы (перекосе или заклинивания режущего узла в пропиле). Для снижения последствий отдачи соблюдайте следующие меры предосторожности:
 - при работе старайтесь не перекашивать электроинструмент относительно обрабатываемой поверхности;
 - всегда держите электроинструмент обеими руками за обе рукоятки, это позволит сохранять над ним необходимый контроль;
 - не стойте в плоскости режущего узла;
 - работайте хорошо заточенной и правильно натянутой пильной цепью;
 - никогда не производите распиловку концом режущего узла, в этом случае вероятность возникновения отдачи максимальна;
 - используйте в качестве рычага, когда это возможно, зубчатый упор **3** (см. рис. 11.2);
 - не пытайтесь попасть движущейся пильной цепью в предыдущий надпил;
 - соблюдайте правила при распиловке, особенно стволов или ветвей находящихся под нагрузкой.



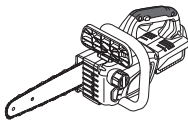

После окончания работы

- Электроинструмент можно убирать с рабочего места только после выключения двигателя и полной остановки пильной цепи.
- При работе некоторые элементы электроинструмента (режущий узел и др.) сильно нагреваются - не прикасайтесь к ним до их охлаждения.
- Храните электроинструмент в месте, защищенном от влаги и недоступном для детей, всегда зачехляйте режущий узел.

Символы, используемые в инструкции

В руководстве по эксплуатации используются нижеприведенные символы, запомните их значение. Правильная интерпретация символов поможет использовать электроинструмент правильно и безопасно.

Символ	Значение
	Аккумуляторная цепная пила Участки, обозначенные серым цветом мягкая накладка (с изолированной поверхностью).
	Наклейка с серийным номером: CT ... - модель; XX - дата производства; XXXXXXX - серийный номер.
	Ознакомьтесь со всеми указаниями по технике безопасности и инструкциями.
	Носите: • защитный шлем; • защитные очки; • защитные наушники.
	Носите пылезащитную маску.
	Носите плотную одежду и прочную обувь на нескользкой подошве.
	Не работайте в дождь или в снег.
	Не нагревайте аккумулятор выше 45°C. Предохраняйте от длительного воздействия прямых солнечных лучей.

Символ	Значение
	Не выбрасывайте аккумулятор в бытовой мусор.
	Не бросайте аккумулятор в огонь.
	Не допускайте попадания аккумулятора под дождь.
	Время зарядки аккумулятора.
	Направление движения.
	Направление вращения.
	Заблокировано.
	Разблокировано.
	Запрещенное действие.
	Увеличение / уменьшение натяжения пильной цепи.
	Добавление масла для смазки пильной цепи.
	Запрещено находиться в опасной зоне.
	Всегда держите инструмент за обе рукоятки.
	Никогда не работайте, удерживая инструмент одной рукой.
	Опасайтесь отдачи.

Символ	Значение
III	Класс защиты.
	Внимание. Важная информация.
	Знак, удостоверяющий, что изделие соответствует основным требованиям директив ЕС и гармонизированным стандартам Европейского Союза.
	Носите защитные перчатки.
	Полезная информация.
	Не выбрасывайте электроинструмент в бытовой мусор.

Назначение электроинструмента

Электроинструмент предназначен для распиловки заготовок из древесины (бревен, досок, ветвей), а также может использоваться для валки деревьев. Подходит как для поперечной, так и для продольной резки древесины.

Электроинструмент рассчитан только на использование правшами.

Элементы устройства электроинструмента

- 1 Пильная цепь *
- 2 Пильная шина *
- 3 Зубчатый упор
- 4 Защитный кожух
- 5 Передняя рукоятка
- 6 Рукоятка
- 7 Кнопка блокировки включателя / выключателя
- 8 Включатель / выключатель
- 9 Вентиляционные отверстия
- 10 Пробка масляного бака
- 11 Смотровое окно контроля уровня масла
- 12 Подвесная петля
- 13 Гайка
- 14 Натяжной винт пильной цепи
- 15 Крышка пильной шины
- 16 Защитный чехол режущего узла *
- 17 Ключ универсальный *
- 18 Винт
- 19 Ведущая шестерня

- 20 Натяжной штифт
- 21 Резьбовая шпилька
- 22 Фиксатор аккумулятора *
- 23 Аккумулятор *
- 24 Зарядное устройство *
- 25 Индикатор *
- 26 Наклейка зарядного устройства *
- 27 Индикаторы степени заряда аккумулятора *
- 28 Кнопка проверки степени заряда аккумулятора *

* Принадлежности

Перечисленные, а также изображенные принадлежности, частично не входят в комплект поставки.

Монтаж и регулировка элементов электроинструмента

Перед проведением всех процедур извлеките из электроинструмента аккумулятор 23.



Не затягивайте слишком сильно крепежные элементы, чтобы не повредить их резьбу.

Передняя рукоятка (см. рис. 1)

Всегда используйте переднюю рукоятку 5 при работе. Установите / снимите переднюю рукоятку 5, как показано на рис. 1.

Монтаж / демонтаж режущего узла и натяжение пильной цепи (см. рис. 2-4)



При длительном использовании пильная шина 2 и пильная цепь 1 могут сильно нагреться - надевайте защитные перчатки при проведении монтажных операций. Это также снизит риск ранения о режущие кромки пильной цепи.

- Установите электроинструмент на ровную поверхность.
- При помощи универсального ключа 17 открутите гайку 13 (см. рис. 2).
- Снимите крышку 15.
- Установите пильную шину 2 и с помощью универсального ключа 17 поверните натяжной винт 14 против часовой стрелки (это облегчит установку пильной цепи 1) (см. рис. 3).
- Оберните пильную цепь 1 вокруг ведущей шестерни 19, после чего уложите приводные зубья пильной цепи 1 в паз пильной шины 2. **Внимание: Устанавливайте пильную цепь 1 правильно - режущие кромки должны быть обращены вперед (см. также знаки на корпусе электроинструмента).**
- Установите крышку 15.
- Накрутите гайку 13 на шпильку 21 и слегка затяните ее от руки.
- Отрегулируйте натяжение пильной цепи 1. Удерживая пильную шину 2 за переднюю часть (см. рис. 4.1), вращайте натяжной винт 14 отверткой универсального ключа 17 (см. рис. 4.2). Чтобы увеличить натяжение пильной цепи 1 поверните натяжной винт 14 вправо, чтобы уменьшить - влево.

- Натягивайте пильную цепь **1** до тех пор, пока она не будет плотно прилегать к нижней части пильной шины **2**.
- Продолжая удерживать пильную шину **1** за переднюю часть затяните гайку **13** универсальным ключом **17**.
- При демонтаже режущего узла повторите вышеописанные операции в обратной последовательности.

Проверка натяжения пильной цепи (см. рис. 5)



Перед каждым использованием электроинструмента, а также в процессе работы необходимо производить проверку, и, если необходимо, регулировку натяжения пильной цепи **1.**

При эксплуатации пильной цепи **1** учитывайте следующие факторы:

- пильная цепь **1** всегда должна быть правильно натянута, а система ее смазки должна правильно функционировать;
- новая пильная цепь **1** растягивается сильнее - необходимо чаще производить проверку и регулировку ее натяжения;
- в процессе работы пильная цепь **1** нагревается и удлиняется, а при остывании укорачивается, учитывайте этот фактор при регулировке - не производите натяжку горячей пильной цепи **1**.

Признаки правильно натянутой пильной цепи:

- слегка оттяните пильную цепь **1** от центра пильной шины **2** и отпустите. Если пильная цепь **1** натянута правильно, то максимальное расстояние, на которое ее можно оттянуть от пильной шины **2** составляет 1-2 мм (см. рис. 5.1);
- правильно натянутая пильная цепь **1** не должна провисать (см. рис. 5.2);
- правильно натянутая пильная цепь **1** должна свободно перемещаться вокруг пильной шины **2**, если потянуть ее руками (в защитных перчатках, см. рис. 5.3). Если это не так - ослабьте натяжение пильной цепи **1**, как описано выше.

Заливка масла для смазки пильной цепи (см. рис. 6)

- Всегда следите за уровнем масла для смазки пильной цепи **1** (его уровень не должен быть ниже отметки "min", см. рис. 6.2). При необходимости добавьте масло.
- Тряпкой очистите область вокруг пробки **10** и выкрутите ее (см. рис. 6.1).
- Аккуратно влейте специальное масло в заливную горловину масляного бака. Рекомендуется использовать воронку (см. рис. 6.2).
- Плотно закрутите пробку **10**.

Проверка функционирования смазочной системы пильной цепи (см. рис. 7)

Функционирование смазочной системы пильной цепи **1** может быть проверено следующим образом:

- включите электроинструмент и держите конец режущего узла над куском картона или бумаги, уложенного на землю (см. рис. 7);
- **Внимание: Не касайтесь земли цепью, удерживайте расстояние около 200 мм.** Если

при этом на картоне или бумаге появятся увеличивающиеся в размерах следы масла, система смазывания пильной цепи работает нормально. Если же, несмотря на полный масляный бак, следы масла не появляются - обратитесь в сервисную службу **CROWN**.

Проверка функционирования тормоза пильной цепи (см. рис. 8)

Тормоз пильной цепи должен срабатывать при отдаче электроинструмента. Чтобы проверить исправность тормоза пильной цепи произведите действия, описанные ниже.

- Положите электроинструмент на землю, так чтобы пильная цепь **1** не касалась земли или каких-либо предметов. Крепко удерживайте электроинструмент за обе рукоятки, и включите его (пильная цепь **1** начинает двигаться).левой рукой нажмите на защитный кожух **4**, так чтобы он переместился вперед (см. рис. 8.1) - пильная цепь **1** должна немедленно остановиться.
- Если тормоз пильной цепи не функционирует как описано выше, обратитесь в сервисный центр **CROWN**.



Категорически запрещается работать электроинструментом если тормоз пильной цепи неисправен.



Всегда учитывайте, что даже правильно работающий тормоз цепи, не может обеспечить защиту в некоторых случаях (например, при падении пользователя или при валке деревьев, когда плоскость режущего узла параллельна земле и т.п.).

Зарядка аккумулятора электроинструмента



Электроинструмент может поставляться без аккумулятора **23 и зарядного устройства **24**. Перед первым использованием обязательно произведите полную зарядку аккумулятора **23**.**

Процесс зарядки (см. рис. 9)

- Нажмите на фиксатор **22** и снимите аккумулятор **23** (см. рис. 9.1).
- Подключите зарядное устройство **24** к сети.
- Вставьте аккумулятор **23** в зарядное устройство **24** (см. рис. 9.2).
- Отключите зарядное устройство **24** от сети после завершения зарядки.
- Извлеките аккумулятор **23** из зарядного устройства **24** и установите аккумулятор **23** в электроинструмент (см. рис. 9.3).

Индикаторы процесса зарядки (см. рис. 10)

Индикаторы зарядного устройства **25** информируют о ходе процесса зарядки аккумулятора **23**. Информация о значениях сигналов индикаторов **25** представлена на наклейке **26** (см. рис. 10).

- Рис. 10.1 - (зеленый индикатор светится, аккумулятор **23** не вставлен в зарядное устройство **24**) - зарядное устройство **24** подключено к сети (состояние готовности к зарядке).
- Рис. 10.2 - (зеленый индикатор мигает, аккумулятор **23** вставлен в зарядное устройство **24**) - идет процесс зарядки аккумулятора **23**.
- Рис. 10.3 - (зеленый индикатор светится, аккумулятор **23** вставлен в зарядное устройство **24**) - аккумулятор **23** полностью заряжен.
- Рис. 10.4 - (красный индикатор светится, аккумулятор **23** вставлен в зарядное устройство **24**) - процесс зарядки аккумулятора **23** остановлен из-за неподходящего температурного режима. При нормализации температурного режима, процесс зарядки возобновится.
- Рис. 10.5 - (красный индикатор мигает, аккумулятор **23** вставлен в зарядное устройство **24**) - процесс зарядки аккумулятора **23** остановлен из-за его неисправности. Замените неисправный аккумулятор **23**, его дальнейшее использование запрещено.



В процессе зарядки аккумулятор 23 и зарядное устройство 24 нагреваются - это нормально.

Ввод в эксплуатацию электроинструмента

Перед началом работы обязательно проверьте:

- правильность монтажа и надежность крепления всех элементов электроинструмента;
- отсутствие поврежденных элементов электроинструмента;
- натяжение пильной цепи;
- правильность функционирования смазочной системы пильной цепи;
- правильность функционирования тормоза пильной цепи.

Включение / выключение электроинструмента

Включение:

Для включения электроинструмента нажмите кнопку блокировки **7** и удерживая ее в этом положении, нажмите включатель / выключатель **8**.

Выключение:

Для выключения электроинструмента отпустите кнопку включателя / выключателя **8**.

Конструктивные особенности электроинструмента

Температурная защита (см. рис. 11)

Температурная защита автоматически отключает электроинструмент при чрезмерной нагрузке, либо если температура аккумулятора **23** превышает 80°C. Это защищает электроинструмент от повреждения при несоблюдении условий эксплуатации.

При срабатывании этой системы защиты индикаторы **27** будут мигать, как показано на рис. 11 в течение 3 секунд.

Защита от перегрева (см. рис. 11)

Система защиты двигателя от перегрева автоматически отключает электроинструмент в случае перегрева. В этой ситуации дайте электроинструменту остыть, прежде чем снова включить его.

При срабатывании этой системы защиты индикаторы **27** будут мигать, как показано на рис. 11 в течение 3 секунд.

Защита от перегрузки (см. рис. 11)

Система защиты двигателя от перегрузки автоматически отключает электроинструмент, в случае если он работает таким образом, что потребляет чрезмерно высокий ток.

При срабатывании этой системы защиты индикаторы **27** будут мигать, как показано на рис. 11 в течение 3 секунд.

Защита от глубокого разряда

Аккумулятор **23** имеет систему защиты от глубокого разряда. В случае полной разрядки аккумулятора **23**, электроинструмент автоматически выключается. **Внимание:** не пытайтесь включить электроинструмент, при срабатывании системы защиты - в этом случае аккумулятор **23** может быть поврежден.

Индикаторы степени заряда аккумулятора (см. рис. 12)

При нажатии на кнопку **28** индикаторы **27** показывают степень зарядки аккумулятора **23** (см. рис. 12).

Тормоз пильной цепи

Тормоз пильной цепи немедленно останавливает электроинструмент в случае возникновения отдачи.

Рекомендации при работе электроинструментом

Основные правила

- Производите распиловку таким образом, чтобы режущий узел не был зажат в пропиле (например, учитывайте куда будет падать отрезанная заготовка или ствол дерева при валке). Никогда не пытайтесь извлечь зажатый режущий узел, перезапуская электроинструмент. Используйте для освобождения пильной цепи деревянные клинья, забивая их в пропил.
- Никогда не производите пиление концом режущего узла, в этом случае вероятность возникновения отдачи многократно повышается.
- Следите за тем, чтобы при работе пильная цепь не касалась земли, в этом случае она быстро затупится.
- При работе стойте так, чтобы отпиленная заготовка не упала на вас (например, при работах на склонах, стойте выше распиливаемой заготовки и т.п.).

Общие рекомендации при работе (см. рис. 13)

- Внимательно осмотрите участок выполнения работ - ничего не должно мешать вашему свободно-

му перемещению, если необходимо уберите из под ног, камни, ветки, поросль и пр.

- Включите электроинструмент, как описано выше.
- Всегда крепко держите электроинструмент обеими руками, при этом левая рука должна удерживать переднюю рукоятку **5**, а правая - рукоятку **6** (см. рис. 13.1). Пальцы рук должны постоянно охватывать рукоятки. Запрещается работать одной рукой.

• Электроинструмент следует держать справа от тела на небольшом расстоянии от него.

• Перед входением в контакт с древесиной пильная цепь **1** должна достичь полной скорости движения.

• Используйте зубчатый упор **3** в качестве рычага (см. рис. 13.2) - это облегчит выполнение работы и сделает ее более безопасной. Приступая к проведению боковых, наклонных и продольных распилов, следует соблюдать особую осторожность, так как в этих случаях невозможно применение зубчатого упора **3**.

• При пилении стволов или сучьев большой толщины следует переставлять зубчатый упор **3**. Для этого потяните электроинструмент назад, чтобы освободить зубчатый упор **3** и опустите его ниже. При этом не следует выводить режущий узел из пропила.

• В процессе пиления не оказывайте интенсивного давления на электроинструмент - для выполнения операции требуется некоторое время. Оптимальные результаты пиления достигаются в тех случаях, когда не происходит снижения скорости движения пильной цепи **1** вследствие перегрузки.

• Никогда не работайте электроинструментом, держа его на вытянутых руках.

• Будьте осторожны на заключительном этапе пиления. Под воздействием силы тяжести, отпиленный материал падает на землю, создавая опасность травмирования.

• Электроинструмент следует выводить из разреза только с движущейся пильной цепью **1**.

Пиление бревен (см. рис. 14)

• Уложите бревно на подставки (или используйте специальные "козлы"), как показано на рисунке 14. Отпиленный кусок должен свободно падать не землю, не заклинивая режущий узел.

• При распиловке коротких отрезков бревен следует прочно закрепить их (например, при помощи скоб).



Никогда не пилите бревна, лежащие в штабеле или на земле - это многократно повышает риск возникновения отдачи.

Пиление древесины, находящейся под механическим напряжением (см. рис. 15)

Сучья, деревья или древесные материалы, находящиеся под механическим напряжением и утрачивающие его в результате распиловки, могут характеризоваться абсолютно непредсказуемой реакцией и привести к тяжелым и даже смертельным травмам. В таких случаях необходима особая осторожность.



Такого рода работы могут производиться только специалистами, прошедшими специальное обучение.

• Если заготовка поддерживается с обоих концов (см. рис. 15.1), следует сначала осуществить распил сверху (А) на треть толщины, а затем в том же месте распилить ее снизу (В) во избежание раскалывания и защемления режущего узла инструмента.

• Если заготовка прилегает к опоре только с одной стороны (см. рис 15.2), следует сначала надпилить ее на одну треть снизу вверх (С), а затем распилить до конца в том же месте сверху (D). Таким образом, удастся предотвратить раскалывание древесины и заклинивание режущего узла инструмента.

Валка деревьев (см. рис. 16-17)

• Всегда носите защитный шлем, оберегающий голову от падающих сучьев.

• Электроинструмент допускается использовать только для валки деревьев, диаметр ствола которых меньше длины режущего узла. Валка более толстых деревьев должна производиться специалистами.

• Оградите участок проведения работ - на нем не должно быть посторонних людей или животных.

• Предварительно определите направление падения дерева. На этот фактор влияют наклон и искривление ствола, концентрация веток и возможный вес снега на них, направление ветра, повреждения или гниль на стволе. Очень важно чтобы поваленное дерево не упало, например, на линии электропередачи, дома, машины и т.п.

• Обдумайте и расчистите при необходимости пути безопасного и беспрепятственного отхода (см. рис. 16). На рисунке 16 зоны безопасного отхода обозначены буквой Е, опасные зоны - буквой F, направление падения дерева стрелкой черного цвета. **Внимание: категорически запрещается находиться в опасных зонах F, в момент падения дерева - это может привести к тяжелым травмам и даже смерти пользователя.**

• Удалите поросль под деревом, очистите нижнюю часть ствола дерева от мелких веток.

• Пропилите направляющий пропил (G-H) (см. рис. 17.1), обращенный в сторону падения дерева. Сначала выполните наклонный пропил (G) (угол наклона не менее 45°), а затем горизонтальный пропил (H). Глубина пропила (G-H) должна составлять примерно 1/3 диаметра дерева.

• После этого выполните с противоположной стороны ствола горизонтальный пропил (I), начинающийся примерно на 50 мм выше пропила (H) (см. рис. 17.2).



Внимание: пропил (I) должен быть параллелен пропилу (G-H) (см. рис. 17.1-17.2). Ни в коем случае не пропиливайте ствол до конца!

• Расстояние между пропилами (I) и (G-H) должно составлять примерно 1/10 диаметра ствола. Если дерево начнет падать, сразу же извлеките режущий узел из пропила и отойдите в безопасном направлении (см. рис. 17.1).

- Если после окончания выполнения пропила (I) дерево не упало, следует инициировать его падение, забивая клин в горизонтальный пропил (I).
- Когда дерево начнет падать следует сразу же быстро отойти в безопасном направлении (см. рис. 17.2), опасаясь при этом обламывающихся и падающих вниз ветвей и сучьев.



Внимание: если дерево упало на другое дерево и зависло на нем, соблюдайте особую осторожность, при его освобождении. Не работайте под зависшим деревом, не отпиливайте ветви и сучья на которых зависло дерево - это чрезвычайно опасно. Используйте лебедку, или обратитесь к специалистам за помощью.

- Пиление ветвей на упавшем дереве является очень сложной операцией. Если вы не имеете должного навыка - обратитесь к специалисту за помощью.
- Производя пиление ветвей на упавшем дереве строго соблюдайте все вышеописанные правила безопасности.
- Никогда не пилите ветви, забравшись на ствол упавшего дерева.
- Никогда не пилите ветви, на которые опирается ствол упавшего дерева.

Обслуживание / профилактика электроинструмента

Перед проведением всех процедур извлеките из электроинструмента аккумулятор 23.

Рекомендации по эксплуатации аккумулятора

- Своевременно заряжайте аккумулятор 23, не дожидаясь его полной разрядки. Если при работе наблюдается падение мощности, необходимо прервать работу и зарядить аккумулятор 23.
- Не заряжайте полностью заряженный аккумулятор 23, это сократит срок его службы.
- Заряжайте аккумулятор 23 при температуре 10°C - 40°C (50°F - 104°F).
- Если электроинструмент не используется длительное время, заряжайте аккумулятор 23 один раз в 6 месяцев.
- Своевременно заменяйте аккумуляторы, выработавшие свой ресурс. Падение производительности или значительное сокращение времени работы электроинструментом после зарядки указывает на старение аккумулятора 23 и необходимость его замены. Также следует учитывать, что аккумулятор 23 может разряжаться быстрее, если работы ведутся при температуре ниже 0°C.
- При длительном хранении без использования рекомендуется хранить аккумулятор 23 при комнатной температуре, заряженным на 50%.

Чистка электроинструмента

Очистите корпус электроинструмента от опилок и древесных отходов, тщательно очистите вентиляционные отверстия 9. Продуйте электроинструмент сжатым воздухом сквозь вентиляционные отверстия. Не используйте для очистки электроинстру-

мента едкие вещества и растворители. Не допускайте замасливания рукояток.

Чистка режущего узла



При обращении с пильной цепью 1 следует надевать защитные перчатки.

- Демонстрируйте режущий узел электроинструмента как описано выше.
- Снимите пильную цепь 1 с пильной шины 2.
- Удалите, при помощи щетки, опилки и мелкие остатки дерева с пильной цепи 1 и с пильной шины 2. Также прочистите паз пильной шины 2.
- Смажьте специальным маслом пильную цепь 1 и пильную шину 2, чтобы защитить их от появления коррозии.
- Если вы планируете использовать электроинструмент в ближайшее время - произведите монтаж режущего узла, как описано выше. Наденьте на режущий узел электроинструмента защитный чехол 16.
- Если вы планируете не использовать электроинструмент длительное время - не устанавливайте режущий узел на электроинструмент. Заверните пильную шину 2 и пильную цепь 1 в промасленную бумагу и храните в месте, защищенном от влаги и недоступном для детей.

Проверка состояния пильной цепи

Регулярно проверяйте состояние пильной цепи 1. Пильная цепь 1 затупилась, если при работе инструментом:

- образуется очень мелкая пыль;
- необходимо сильно нажимать на инструмент;
- наблюдается повышенная вибрация инструмента;
- наблюдается повышенный расход топлива.

Работа затупившейся пильной цепью 1 запрещена. Необходимо заточить ее (обратитесь к специалистам), либо заменить на новую.

Проверка состояния пильной шины (см. рис. 18)

Регулярно проверяйте состояние пильной шины 2.

- Проверьте износ паза пильной шины 2. Ширина паза пильной шины 2 должна соответствовать толщине приводных зубьев пильной цепи 1, стенки паза должны быть вертикальными (см. рис. 18.1). Пильную шину 2 с изношенным пазом (см. рис. 18.2) необходимо заменить.
- Заусенцы на боковых поверхностях пильной шины 2 удалите при помощи плоского напильника (см. рис. 18.3).
- Для того чтобы пильная шина 2 изнашивалась равномерно, рекомендуется переворачивать ее через каждые 8 часов работы.

Проверка состояния ведущей шестерни

- Регулярно проверяйте состояние ведущей шестерни 19. Если ведущая шестерня 19 имеет трещины, сколы, или износ зубьев более 0.5 мм необходимо заменить ее. Обратитесь в сервисный центр CROWN.
- После замены ведущей шестерни 19 устанавливайте на нее только новую пильную цепь 1.

Послепродажное обслуживание

Ответы на вопросы по ремонту и обслуживанию вашего продукта вы можете получить в сервисных центрах. Информацию о сервисных центрах, схемы запчастей и информацию по запчастям Вы можете найти по адресу: www.crown-tools.com.

Транспортировка электроинструментов

- Не допускайте падения упаковки, а также любые механические воздействия на нее при транспортировке.
- При погрузке / разгрузке не используйте погрузочную технику, работающую по принципу зажима упаковки.

Li-Ion аккумуляторы

На Li-Ion аккумуляторы распространяются специальные правила транспортировки опасных грузов. Нет необходимости соблюдения дополнительных норм только при перевозке аккумуляторов самим пользователем на автомобильном транспорте.

Соблюдайте особые требования к упаковке и маркировке при перевозке с привлечением третьих лиц (напр.: самолетом). В этом случае, при подготовке груза к отправке, необходимо участие эксперта по опасным грузам.

Возможна отправка аккумуляторов только с неповрежденным корпусом. Необходимо изолировать открытые контакты и упаковать аккумулятор так, чтобы он не перемещался внутри упаковки. Также необходимо соблюдать дополнительные национальные предписания.

Защита окружающей среды



Вторичное использование сырья вместо устранения мусора.

Электроинструмент, дополнительные принадлежности и упаковку следует экологически чисто утилизировать.

В интересах чистосортной рециркуляции отходов детали из синтетических материалов соответственно обозначены.

Настоящее руководство по эксплуатации напечатано на бумаге, изготовленной из вторсырья без применения хлора.

Оговаривается возможность внесения изменений.

Технічні характеристики електроінструменту

Акумуляторна ланцюгова пилка		СТ29006НХ
Код електроінструмента		690718
Номінальна напруга	[В]	20 *
Номінальна частота обертів	[хв ⁻¹]	4200
Швидкість руху ланцюга	[м/с]	7,9
Ємність масляного бака (для змащування ланцюга)	[мл]	115
Довжина пильної шини	[мм] [дюйми]	254 10"
Параметри ланцюга (крок / товщина ланок приводу)	[мм] [дюйми]	9,525 / 6,35 3/8" / 1/4"
Вага (без ріжучого вузла)	[кг] [фунти]	2,8 6.17
Клас захисту		III
Рівень шуму	[дБ(А)]	—
Акустична потужність	[дБ(А)]	—
Рівень вібрації	[м/с ²]	—

* Максимальна напруга батареї (виміряна без робочого навантаження) - 20 Вольт. Номінальна напруга батареї - 18 Вольт.

Інформація про шум



Завжди використовуйте звукоізоляційні навушники при рівні шуму понад 85 дБ(А).

CE Відповідності необхідним нормам

Ми заявляємо під нашу одноособову відповідальність, що описаний у розділі "Технічні характеристики електроінструменту" продукт відповідає усім відповідним положенням Директив 2006/42/ЕС, включаючи їх зміни, а також наступним нормам: EN 62841-1:2015+AC:2015
EN 62841-4-1:2020.

Менеджер із сертифікації

Wu Cunzhen

Merit Link International AG
Stabio, Швейцарія, 01.03.2023



ПОПЕРЕДЖЕННЯ - Щоб знизити ризик отримання травм, користувач повинен ознайомитися з керівництвом по експлуатації!

Загальні правила техніки безпеки



ПОПЕРЕДЖЕННЯ! Уважно вивчіть усі попередження про техніку безпеки й інструкції, пояснювальні малюнки та специфікації, які постачаються разом із електроінструментом. Недотримання попереджень та інструкцій може призвести до ураження електричним струмом, займання і / або серйозних травм.

Збережіть всі попередження та інструкції для подальшого використання.

Термін "електроінструмент", який використовується в тексті попереджень, відноситься до електроінструменту з живленням від електромережі (провідний) або електроінструменту з живленням від акумулятора (бездротовий).

Безпека робочого місця

- Робоче місце повинно бути чистим і добре освітленим. У захаращених або темних місцях вірогідні нещасні випадки.
- Не використовуйте електроінструменти у вибухонебезпечних середовищах, наприклад, в присутності легкозаймистих рідин, газів або пилу. Електроінструменти створюють іскри, які можуть призвести до займання пилу або парів.
- Під час роботи електроінструмента не допускайте присутності дітей та інших осіб. Відволікання уваги може призвести до втрати контролю.

Рекомендації з електробезпеки

- **Вилки електроінструменту повинні підходити до розетки. Ніколи не вносьте зміни в конструкцію вилки. Не використовуйте адаптери з заземленими електроінструментами.** Вилки оригінальної конструкції і відповідні розетки зменшують ризик ураження електричним струмом.
- **Уникайте контакту з заземленими поверхнями, такими як труби, радіатори, плити та холодильники.** Це підвищує ризик ураження електричним струмом.
- **Не піддавайте електроінструмент впливу дощової води або вологи.** Попадання води в середину електроінструмента підвищує ризик ураження електричним струмом.
- **Не використовуйте електричний кабель в цілях, для яких він не призначений. Ніколи не використовуйте кабель для перенесення електроінструменту, підтягання електроінструменту до себе або для вимкнення електроінструменту ривком за електричний кабель.** Оберегайте електричний кабель від нагрівання, нафтопродуктів, гострих крайок або рухомих частин електроінструменту. Пошкоджений або спутаний електричний кабель збільшує небезпеку поразки електричним струмом.
- **При роботах на відкритому повітрі, використовуйте подовжувальні кабелі, призначені для зовнішніх робіт, це знизить небезпеку ураження електричним струмом.**
- **Якщо не можна уникнути роботи електроінструмента на ділянці з підвищеною вологістю, використовуйте пристрій захисного відключення (УЗО).** Використання УЗО знижує ризик ураження електричним струмом. ПРИМІТКА! Термін "УЗО (RCD)" може бути замінений терміном "пристрій захисного відключення (GFCI)" або "автоматичний вимикач з функцією захисту від струму витоку (ELCB)".
- **Увага!** Ніколи не торкайтеся до відкритих металевих поверхонь редуктора, захисного кожуха і т.д., оскільки на металеві поверхні впливають електромагнітні хвилі і торкання до них може призвести до травми або нещасного випадку.

Рекомендації з особистої безпеки

- **Будьте пильними, стежте за тим, що ви робите, і при роботі з електроінструментом керуйтеся здоровим глуздом. Не використовуйте електроінструмент, якщо ви втомилися або перебуваєте під впливом наркотичних засобів, алкоголю або ліків.** Ослаблення уваги при роботі з електроінструментом може призвести до серйозної травми.
- **Використовуйте засоби індивідуального захисту. Завжди надівайте захисні окуляри.** Засоби індивідуального захисту, такі як пілозахисна маска, нековзне захисне взуття, каска або засоби захисту органів слуху, які використовуються у відповідних умовах, зменшують ймовірність отримання травм.
- **Не допускайте ненавмисного запуску електроінструменту. Перед підключенням до джерела живлення та / або акумулятора, підняттям або перенесенням електроінструменту переконайтеся, що вмикач / вимикач знаходиться у вимкненому стані.** Переміщення електроінструмен-

ту, коли палець знаходиться на вмикачі / вимикачі, або ввімкнення живлення електроінструментів з включеним вмикачем / вимикачем може стати причиною нещасного випадку.

- **Перед ввімкненням необхідно прибрати з частин електроінструменту, що обертаються, всі додаткові ключі і пристосування.** Ключ, залишений в частині електроінструменту, що обертається, може бути причиною серйозних травм.
- **Не докладайте надмірних зусиль. Завжди зберігайте стійке положення і рівновагу.** Це дозволяє краще контролювати електроінструмент у непередбачуваних ситуаціях.
- **Носіть відповідний одяг. Не вдягайте вільний одяг або прикраси. Тримайте волосся, одяг і рукавиці далеко від рухомих деталей.** Вільний одяг, прикраси або довге волосся можуть бути захоплені рухомими частинами електроінструменту, що стане причиною серйозних травм.
- **Якщо в конструкції електроінструменту передбачена можливість для підключення пиловоловлюючих і пилозбірних пристроїв, переконайтеся, що вони підключені і правильно використовуються.** Використання таких пристроїв зменшує небезпеки, пов'язані з накопиченням пилу.
- **Завжди будьте уважні, не ігноруйте принципи безпечної роботи з електроінструментом через знання і досвід, отримані внаслідок частого користування електроінструментом.** Необережна дія може негайно призвести до серйозних травм.
- **Увага!** Електроінструмент створює під час роботи електромагнітне поле. За деяких обставин, це поле може чинити негативний вплив на активні або пасивні медичні імпланти. Щоб зменшити ризик заподіяння серйозної шкоди здоров'ю або травми з летальними наслідком, людям з медичними імплантатами, перед початком експлуатації електроінструмента, рекомендується проконсультуватися з лікарем і виробником медичного імплантату.

Використовування і обслуговування електроінструмента

- Люди з недостатніми психофізичними або розумовими здібностями і діти не можуть управляти електроінструментом, якщо людина, яка відповідає за їх безпеку, не контролює їх чи не інструктує щодо використання електроінструменту.
- **Не перевантажуйте електроінструмент. Використовуйте електроінструмент, який відповідає вашій цілі використання.** Відповідний електроінструмент буде працювати краще і безпечніше з тією продуктивністю, для якої він був спроектований.
- **Не працюйте електроінструментом з несправним вмикачем / вимикачем.** Електроінструмент, ввімкнення / вимкнення якого не може контролюватися, становить небезпеку і повинен бути негайно відремонтований.
- **Перед виконанням будь-яких налаштувань, заміною приладдя або зберіганням електроінструментів - від'єднайте вилку від джерела живлення і / або акумулятор від електроінструменту.** Ці заходи безпеки знижують ризик випадкового запуску електроінструмента.
- **Зберігайте невикористовуванні електроінструменти в недоступному для дітей місці і не дозволяйте особам, які не ознайомилися з електроінструментом або цими інструкціями, використовувати електроінструмент.** Електро-

інструменти небезпечні в руках невідготовлених користувачів.

- **Слідкуйте за станом електроінструменту. Перевіряйте осьове биття і надійність з'єднання рухомих деталей, а також будь-які несправності, які можуть вивести електроінструмент з ладу. Несправний електроінструмент необхідно відремонтувати перед використанням.** Багато нещасних випадків виникають через поганий стан електроінструменту.

- **Ріжучі інструменти повинні знаходитися в чистоті і бути добре заточеними.** Правильно встановлені ріжучі інструменти з гострими ріжучими кромками зменшують можливість заклинювання і полегшують управління електроінструментом.

- **Використовуйте електроінструмент, приладдя, насадки і т.п. відповідно до інструкції, беручи до уваги умови роботи і виконані роботи.** Використання електроінструмента для операцій, для яких він не призначений, може призвести до небезпечної ситуації.

- **Підтримуйте рукоятки і поверхні захоплення сухими, чистими і вільними від масла і мастила.** Слизькі рукоятки і поверхні захоплення перешкоджають безпечному поводженню з електроінструментом і управління ним в несподіваних ситуаціях.

- **Зверніть увагу, що при роботі з електроінструментом необхідно правильно тримати допоміжну рукоятку; виконання цієї вимоги полегшує управління електроінструментом.** Таким чином, правильне утримання електроінструменту може знизити ризик нещасних випадків або травм.

Використання акумуляторних інструментів та догляд за ними

- **Заряджайте акумулятор тільки за допомогою зарядного пристрою, передбаченого виробником.** Зарядний пристрій, що підходить для одного типу акумуляторів, може створити ризик пожежі при використанні з іншим типом акумуляторів.

- **Використовуйте електроінструменти тільки з акумуляторами, призначеними для них.** Використання будь-яких інших акумуляторів може створити ризик поломки або пожежі.

- **Коли акумулятор не використовується, зберігайте його окремо від інших металевих предметів, таких як канцелярські скріпки, монети, ключі, цвяхи, гайки та інші дрібні металеві предмети, які можуть створити контакт між клемми акумулятору.** Коротке замикання на клеммах акумулятора може викликати обпik або пожежу.

- **За неналежних умов, електроліт може вилитися з акумулятору; уникайте контакту з ним.** Якщо контакт випадково відбувся, промийте шкіру водою. Якщо електроліт потрапив в очі, додатково зверніться по медичну допомогу. Електроліт з акумулятору може викликати свербіж або обпik.

- **Уникайте ненавмисного включення.** Перш, ніж вставляти акумулятор, переконайтеся в тому, що вмикач знаходиться у вимкненому положенні. Якщо при носінні електроінструменту ви тримаєте палець на вмикачі, або якщо ви вставляєте акумулятор у включений електроінструмент, це може призвести до нещасних випадків.

- **Не відчіняйте акумулятор.** Небезпека замикання.

- **У разі ушкодження та неналежного використання акумулятору, може виділятися пара. Забезпечте доступ свіжого повітря і зверніться по медичну допомогу у разі потреби.** Пара може подразнювати дихальну систему.

- **Якщо акумулятор бракований, електроліт може вилитися і вступити в контакт з прилеглими компонентами.** Перевірте усі відповідні деталі. Очистіть такі деталі або замініть їх, якщо потребується.

- **Захищайте акумулятор від нагрівання, наприклад, від постійного сонячного випромінювання і від вогню.** Є ризик вибуху.



УВАГА! Прочитайте усі попередження про дотримання техніки безпеки та усі інструкції.

- **Захищайте зарядний пристрій акумулятору від дощу та вологи.** Проникнення води в зарядний пристрій акумулятору підвищує ризик ураження електричним струмом.

- **Не заряджайте інші акумулятори.** Зарядний пристрій акумулятору підходить тільки для зарядки літєво - іонних акумуляторів вказаного діапазону напруги. Інакше виникає ризик пожежі або вибуху.

- **Зберігайте зарядний пристрій акумулятору в чистому стані.** Забруднення може стати причиною ураження електричним струмом.

- **Перед кожним використанням перевіряйте зарядний пристрій акумулятору, кабель і вилку.** Не використовуйте зарядний пристрій акумулятору, якщо виявлені дефекти. Самостійно не відкривайте зарядний пристрій акумулятору і ремонтуйте його тільки у кваліфікованих фахівців. Пошкоджені зарядні пристрої, кабелі і вилки підвищують ризик ураження електричним струмом.

- **Не використовуйте зарядний пристрій акумулятору на легкозаймистих поверхнях (наприклад, папір, тканина і так далі) або в пожежо-небезпечному середовищі.** Є небезпека пожежі через нагрівання зарядного пристрою в процесі зарядки.

Технічне обслуговування

- **Обслуговувати Ваш електроінструмент повинні кваліфіковані фахівці з використанням рекомендованих запасних частин.** Це дає гарантію, що безпека Вашого електроінструменту буде збережена.

- **Дотримуйтеся інструкції по змащуванню, а також рекомендації по заміні аксесуарів.**

Правила техніки безпеки при експлуатації електроінструмента



Увага! Недотримання нижче-перелічених правил може стати причиною пожежі, серйозних травм і навіть смерті користувача.

Перед початком роботи

- Електроінструмент повинен експлуатуватися лише особами, які пройшли інструктаж щодо його правильної експлуатації обслуговування, або здат-

ними підтвердити можливість належного використання електроінструменту.

- Категорично забороняється використання електроінструменту дітьми чи підлітками.
- Не працюйте за поганих погодних умов. Густий туман, сильний вітер, дощ, сніг створюють додаткові небезпеки при роботі (падіння на слизькому ґрунті, непередбачуваний напрямок падіння дерева тощо).
- Перед роботою огляньте ділянку проведення робіт, приберіть об'єкти, що заважають (гілки, каміння тощо), продумайте шляхи відходу в разі виникнення небезпеки. Будьте особливо обережні під час робіт на схилах.
- Не вносьте змін у конструкцію електроінструменту та не використовуйте несправний електроінструмент - це може збільшити ризики при роботі.
- Використовуйте тільки гострі пиляльні ланцюги, що не мають дефектів. Перед початком роботи переконайтеся, що пиляльний ланцюг правильно натягнутий, і його система змащування функціонує нормально.
- Використовуйте електроінструмент тільки для розпилювання деревини. Розпилювання інших матеріалів може призвести до поломки електроінструменту (у цьому випадку право на гарантійний ремонт втрачається).
- Перш ніж приступити до розпилювання заготовок, видаліть цвяхи та інші металеві об'єкти.
- Категорично забороняється працювати з демонтованими захисними пристроями. Пошкоджені захисні пристрої повинні бути негайно замінені. У жодному разі не користуйтеся електроінструментом, не укомплектованим належним чином, або якщо він зазнав несанкціонованих змін.
- Перед запуском електроінструменту перевірте, чи немає пильного ланцюга з будь-якими предметами.



Користувач або власник електроінструменту несе відповідальність за можливі нещасні випадки та збитки, які можуть бути завдані стороннім особам або їхньому майну.

Під час роботи

- Забороняється працювати під час дощу та залишати електроінструмент під дощем.
- Завжди використовуйте засоби індивідуального захисту - окуляри або захисну маску, навушники, щільний одяг, міцне взуття на неслизькій підшві. Під час вирубу дерев або обрізки гілок обов'язково носіть захисний шолом.
- На ділянці проведення робіт не повинно бути сторонніх людей або тварин.
- Ніколи не починайте розпилювання, поки ланцюг не розвине повну швидкість.
- Під час роботи зберігайте стійку позу, тримайте електроінструмент двома руками. Не допускайте замаслювання рукояток і ніколи не працюйте однією рукою.
- Не працюйте електроінструментом вище рівня плечей, стоячи на сходах або забравшись на дерево.
- Завжди обробляйте тільки одну заготовку - тільки в цьому випадку її можна надійно зафіксувати.
- Якщо при роботі пиляльний ланцюг був затиснутий у пропилі, негайно вимкніть електроінструмент,

і лише після цього усувайте причину зупинки пильного ланцюга.

- Не допускайте перегрівання електроінструменту під час тривалого використання.
- Остерігайтесь віддачі (раптовий поштовх електроінструменту назад), яка може виникнути внаслідок порушення правил роботи (перекоосу або заклинювання різального вузла в пропилі). Для зниження наслідків віддачі дотримуйтесь наступних запобіжних заходів:
 - при роботі намагайтеся не перекошувати електроінструмент відносно поверхні, що обробляється;
 - завжди тримайте електроінструмент обома руками за обидві ручки, це дозволить зберігати над ним необхідний контроль;
 - не стійте у площині ріжучого вузла;
 - працюйте добре заочиненим і правильно натягнутим пиляльним ланцюгом;
 - ніколи не робіть розпилювання кінцем ріжучого вузла, у цьому випадку ймовірність виникнення віддачі максимальна;
 - за можливості використовуйте як важіль зубчастий упор 3 (див. мал. 11.2);
 - не намагайтеся потрапити пиляльним ланцюгом, що рухається, в попередній надпил;
 - дотримуйтесь правил при розпилюванні, особливо стовбурів або гілок, що знаходяться під навантаженням.

Після закінчення роботи

- Електроінструмент можна прибирати з робочого місця лише після вимкнення двигуна та повної зупинки пиляльного ланцюга.
- При роботі деякі елементи електроінструменту (ріжучий вузол та ін.) сильно нагріваються; не торкайтесь їх, доки вони не охолонуть.
- Зберігайте електроінструмент у місці, захищеному від вологи та недоступному для дітей, завжди вдягайте чохол на ріжучий вузол.

Символи, що використовуються в інструкції

В інструкції використовуються нижченаведені символи, запам'ятайте їх значення. Правильна інтерпретація символів допоможе використовувати електроінструмент правильно і безпечно.

Символ

Значення

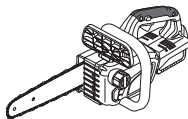

Акумуляторна ланцюгова пила

Ділянки, які позначені сірим кольором, м'яка накладка (з ізоляованою поверхнею).

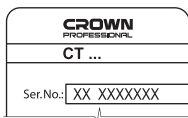

Наклейка з серійним номером:

CT ... - модель;
XX - дата виробництва;
XXXXXXX - серійний номер.

Символ	Значення
	Ознайомтесь з усіма вказівками з техніки безпеки та інструкціями.
	Носіть: <ul style="list-style-type: none"> • захисний шолом; • захисні окуляри; • захисні навушники.
	Носіть пилозахисну маску.
	Носіть щільний одяг і міцне взуття на нековзній підшві.
	Не працюйте під час дощу або снігу.
	Не нагрівайте акумулятор вище 45°C. Захищайте від тривалого впливу прямих сонячних променів.
	Не викидайте акумулятор в побутове сміття.
	Не кидайте акумулятор у вогонь.
	Не допускайте попадання акумулятора під дощ.
	Час зарядки акумулятора.
	Напрямок руху.
	Напрямок обертання.
	Зabloковано.
	Розблоковано.
	Заборонена дія.

Символ	Значення
	Збільшення / зменшення натягу ланцюга.
	Додавання мастила для змащення ланцюга.
	Заборонено перебувати в небезпечній зоні.
	Завжди тримайте інструмент за обидві рукоятки.
	В жодному разі не працюйте, утримуючи інструмент однією рукою.
	Остерігайтесь віддачі.
III	Клас захисту.
	Увага. Важлива інформація.
CE	Знак, який засвідчує, що виріб відповідає основним вимогам директив ЄС та гармонізованим стандартам Європейського Союзу.
	Носіть захисні рукавиці.
	Корисна інформація.
	Не викидайте електроінструмент в побутове сміття.

Призначення електроінструменту

Електроінструмент призначений для розпилювання заготовок із деревини (колод, дошок, гілок), а також може використовуватися для валки дерев. Підходить як для поперечного, так і для поздовжнього різання деревини. Розраховані тільки на використання правшами.

Елементи пристрою електроінструменту

- 1 Пиляльний ланцюг *
- 2 Пиляльна шина *
- 3 Зубчатий упор
- 4 Захисний кожух
- 5 Передня рукоятка
- 6 Рукоятка
- 7 Кнопка блокування вимикача
- 8 Вмикач / вимикач
- 9 Вентиляційні отвори
- 10 Пробка масляного бака
- 11 Оглядове вікно контролю рівня мастила
- 12 Підвісна петля
- 13 Гайка
- 14 Натяжний гвинт пиляльного ланцюга
- 15 Кришка пиляльної шини
- 16 Захисний чохол ріжучого вузла *
- 17 Ключ універсальний *
- 18 Гвинт
- 19 Ведуча шестерня
- 20 Натяжний штифт
- 21 Різьбова шпилька
- 22 Фіксатор акумулятора *
- 23 Акумулятор *
- 24 Зарядний пристрій *
- 25 Індикатор *
- 26 Наклейка зарядного пристрою *
- 27 Індикатори ступеня заряду акумулятора *
- 28 Кнопка перевірки ступеня заряду акумулятора *

* Приналежності

Перераховані, а також зображені принадлежности, частково не входять у комплект постачання.

Монтаж та регулювання елементів електроінструменту

Перед проведенням усіх процедур витягніть із електроінструмента акумулятор 23.



Не затягуйте дуже сильно кріпильні елементи, щоб не пошкодити їх різьблення.

Передня рукоятка (див. мал. 1)

Завжди використовуйте передню рукоятку 5 під час роботи. Встановіть / зніміть передню рукоятку 5, як показано на мал. 1.

Монтаж / демонтаж ріжучого вузла і натяг ланцюга (див. мал. 2-4)



При тривалому використанні шина 2 і ланцюг 1 можуть сильно нагрітися - надягайте захисні рукавиці під час проведення монтажних операцій. Це також знизить ризик поранення об ріжучі кромки ланцюга.

- Установіть електроінструмент на рівну поверхню.
- За допомогою універсального ключа 17 відкрутіть гайку 13 (див. мал. 2).

- Зніміть кришку 15.
- Установіть шину 2 й за допомогою універсального ключа 17 поверніть натяжний гвинт 14 проти годинникової стрілки (це полегшить встановлення пиляльного ланцюга 1) (див. мал. 3).
- Оберніть пиляльний ланцюг 1 навколо провідної шестерні 19, після чого покладіть приводні зубці пиляльного ланцюга 1 в паз пиляльної шини 2. **Увага: Встановлюйте пиляльний ланцюг 1 правильно: ріжучі кромки повинні бути спрямовані вперед (див. також знаки на корпусі електроінструменту).**
- Установіть кришку 15.
- Накрутіть гайку 13 на шпильку 21 і трохи затягніть її від руки.
- Відрегулюйте натяг пиляльного ланцюга 1. Утримуючи шину 2 за передню частину (див. мал. 4.1), обертайте натяжний гвинт 14 викруткою універсального ключа 17 (див. мал. 4.2). Щоб збільшити натяг пиляльного ланцюга 1 поверніть гвинт 14 вправо, щоб зменшити - вліво.
- Натягуйте пиляльний ланцюг 1 до тих пір, поки він не буде щільно прилягати до нижньої частини пиляльної шини 2.
- Продовжуючи утримувати шину 1 за передню частину, затягніть гайку 13 універсальним ключем 17.
- При демонтажі різального вузла повторіть описані вище операції у зворотній послідовності.

Перевірка натягу ланцюга (див. мал. 5)



Перед кожним використанням електроінструменту, а також у процесі роботи необхідно проводити перевірку, та, якщо необхідно, регулювання натягу пиляльного ланцюга 1.

Під час експлуатації ланцюга 1 враховуйте такі фактори:

- ланцюг 1 завжди має бути правильно натягнутий, а система його змащення повинна правильно функціонувати;
- новий ланцюг 1 розтягується сильніше - необхідно частіше проводити перевірку і регулювання його натягу;
- в процесі роботи ланцюг 1 нагрівається і подовжується, а під час охолодження коротшає, враховуйте цей фактор при регулюванні - не робіть натягання гарячого ланцюга 1.

Ознаки правильно натягнутого ланцюга:

- злегка відтягніть ланцюг 1 від центру пильної шини 2 і відпустіть. Якщо ланцюг 1 натягнутий правильно, то максимальна відстань, на яку його можна відтягнути від шини 2 складає 1-2 мм (див. мал. 5.1);
- правильно натягнутий ланцюг 1 не повинен провисати (див. мал. 5.2);
- правильно натягнутий ланцюг 1 повинен вільно переміщатися навколо шини 2, якщо потягнути її руками (в захисних рукавицях, див. мал. 5.3). Якщо це не так - послабте натяг ланцюга 1, як описано вище.

Заливання масла для змащення ланцюга (див. мал. 6)

- Завжди слідкуйте за рівнем мастила для змащування пиляльного ланцюга 1 (його рівень не повинен бути нижчим за позначку "min", див. мал. 6.2). За необхідності додайте мастило.

- Ганчіркою очистіть область навколо пробки **10** і викрутіть її (див. мал. 6.1).
- Акуратно влийте спеціальне масло в заливну горловину масляного бака. Рекомендується використовувати лійку (див. мал. 6.2).
- Щільно закрутіть пробку **10**.

Перевірка функціонування мастильної системи ланцюга (див. мал. 7)

Функціонування мастильної системи ланцюга **1** може бути перевірено наступним чином:

- увімкніть електроінструмент і тримайте кінець різального вузла над шматком картону або паперу, покладеним на землю (див. мал. 7);
- **Увага: Не торкайтеся землі ланцюгом, витримуйте відстань близько 200 мм.** Якщо при цьому на картоні або папері з'являться сліди масла, які будуть збільшуватися в розмірах, система змащування ланцюга працює нормально. Якщо ж, незважаючи на повний масляний бак, сліди масла не з'являються - зверніться в сервісну службу **CROWN**.

Перевірка функціонування гальма ланцюга (див. мал. 8)

Гальмо пиляльного ланцюга має спрацювувати при віддачі електроінструменту. Щоб перевірити справність гальма пиляльного ланцюга, виконайте дії, описані нижче.

- Покладіть електроінструмент на землю так, щоб пиляльний ланцюг **1** не торкався землі або будь-яких предметів. Міцно утримуйте електроінструмент за обидві рукоятки й увімкніть його (пиляльний ланцюг **1** починає рухатися). Лівою рукою натисніть на захисний кожух **4**, щоб він перемістився вперед (див. мал. 8.1) - пиляльний ланцюг **1** повинен негайно зупинитися.
- Якщо гальмо ланцюга не функціонує як описано вище, зверніться до сервісного центру **CROWN**.



Категорично забороняється працювати електроінструментом, якщо гальмо пиляльного ланцюга несправне.



Завжди враховуйте, що навіть правильно працююче гальмо ланцюга, не може забезпечити захист в деяких випадках (наприклад, при падінні користувача або підчас вирубу дерев, коли площина ріжучого вузла паралельна землі тощо).

Зарядка акумулятора електроінструменту



Електроінструмент може постачатись без акумулятора **23** і зарядного пристрою **24**. Перед першим використанням обов'язково проведіть повну зарядку акумулятора **23**.

Процес зарядки (див. мал. 9)

- Натисніть на фіксатор **22** і зніміть акумулятор **23** (див. мал. 9.1).

- Підключіть зарядний пристрій **24** до мережі.
- Вставте акумулятор **23** в зарядний пристрій **24** (див. мал. 9.2).
- Від'єднайте зарядний пристрій **24** від мережі після завершення зарядки.
- Вийміть акумулятор **23** з зарядного пристрою **24** і встановіть акумулятор **23** в електроінструмент (див. мал. 9.3).

Індикатори процесу зарядки (див. мал. 10)

Індикатори зарядного пристрою **25** інформують про хід процесу зарядки акумулятора **23**. Інформація про значення сигналів індикаторів **25** представлена на наклейці **26** (див. мал. 10).

- Мал. 10.1 - (зелений індикатор світиться, акумулятор **23** не вставлено у зарядний пристрій **24**) - зарядний пристрій **24** підключено до мережі (стан готовності до зарядки).
- Мал. 10.2 - (зелений індикатор блимає, акумулятор **23** вставлений в зарядний пристрій **24**) - йде процес зарядки акумулятора **23**.
- Мал. 10.3 - (зелений індикатор світиться, акумулятор **23** вставлений в зарядний пристрій **24**) - акумулятор **23** повністю заряджений.
- Мал. 10.4 - (червоний індикатор світиться, акумулятор **23** вставлений в зарядний пристрій **24**) - процес зарядки акумулятора **23** зупинений через невідповідний температурний режим. При нормалізації температурного режиму, процес зарядки відновиться.
- Мал. 10.5 - (червоний індикатор блимає, акумулятор **23** вставлений в зарядний пристрій **24**) - процес зарядки акумулятора **23** зупинений через його несправність. Замініть несправний акумулятор **23**, його подальше використання заборонено.



В процесі зарядки акумулятор **23 і зарядний пристрій **24** нагріваються - це нормально.**

Введення у експлуатацію електроінструмента

Перед початком роботи обов'язково перевірте:

- правильність монтажу і надійності кріплення всіх елементів електроінструмента;
- відсутність пошкоджень елементів електроінструмента;
- натяг ланцюга;
- правильність функціонування мастильної системи ланцюга;
- правильність функціонування гальма ланцюга.

Вмикання / вимикання електроінструмента

Уклучити:

Для увімкнення електроінструменту натисніть кнопку блокування **7** і утримуючи її в цьому положенні, натисніть вмикач / вимикач **8**.

Виключити:

Для виключення електроінструменту відпустіть кнопку вмикача / вимикача **8**.

Конструктивні особливості електроінструменту

Температурний захист (див. мал. 11)

Температурний захист автоматично відключає електроінструмент при надмірному навантаженні, або якщо температура акумулятора **23** перевищує 80°C. Це захищає електроінструмент від пошкодження при недотриманні умов експлуатації.

При спрацьовуванні цієї системи захисту індикатори **27** блиматимуть, як зображено на мал. 11, протягом 3 секунд.

Захист від перегріву (див. мал. 11)

Система захисту двигуна від перегріву автоматично вимикає електроінструмент у випадку перегріву. У цій ситуації дайте електроінструменту охолонути, перш ніж знову увімкнути його.

При спрацьовуванні цієї системи захисту індикатори **27** блиматимуть, як зображено на мал. 11, протягом 3 секунд.

Захист від перевантаження (див. мал. 11)

Система захисту двигуна від перевантаження автоматично вимикає електроінструмент, у випадку, якщо він працює таким чином, що споживає надмірно високий струм.

При спрацьовуванні цієї системи захисту індикатори **27** блиматимуть, як зображено на мал. 11, протягом 3 секунд.

Захист від глибокого розряду

Акумулятор **23** має систему захисту від глибокого розряду. У випадку повного розрядження акумулятора **23**, електроінструмент автоматично вимикається. **Увага: не намагайтеся вмикати електроінструмент при спрацьовуванні системи захисту - у цьому випадку акумулятор 23 може бути пошкоджено.**

Індикатори ступеня заряду акумулятора (див. мал. 12)

При натисненні на кнопку **28** індикатори **27** показують ступінь зарядки акумулятора **23** (див. мал. 12).

Гальмо пиляльного ланцюга

Гальмо пиляльного ланцюга негайно зупиняє електроінструмент у разі віддачі.

Рекомендації при роботі електроінструментом

Основні правила

• Виконуйте розпилювання таким чином, щоб ріжучий вузол не був затиснутий у пропили (наприклад, враховуйте куди буде падати відрізана заготовка або стовбур дерева під час вирубу). Ніколи не намагайтеся витягти затиснений різальний вузол, перезапускаючи електроінструмент. Використовуйте

для звільнення пиляльного ланцюга дерев'яні клини, забиваючи їх у пропили.

- Ніколи не виконуйте пиляння кінцем ріжучого вузла, в цьому випадку ймовірність виникнення віддачі багаторазово підвищується.
- Слідкуйте за тим, щоб під час роботи ланцюг не торкався землі, в цьому випадку він швидко затулиться.
- Під час роботи стійте так, щоб відпиляна заготовка не впала на вас (наприклад, під час роботи на схилах, стійте вище заготовки, що розпилюється і т. ін.).

Загальні рекомендації під час роботи (див. мал. 13)

- Уважно огляньте ділянку виконання робіт - нічого не повинно заважати вашому вільному пересуванню, якщо необхідно, приберіть з під ніг каміння, гілки, паростки та ін.
- Увімкніть електроінструмент, як описано вище.
- Завжди тримайте електроінструмент обома руками, при цьому ліва рука повинна утримувати передню рукоятку **5**, а права - рукоятку **6** (див. мал. 13.1). Пальці рук повинні постійно охоплювати рукоятки. Забороняється працювати однією рукою.
- Електроінструмент слід тримати праворуч від тіла на невеликій відстані від нього.
- Перед входженням в контакт з деревиною ланцюг **1** повинен досягти повної швидкості руху.
- Використовуйте зубчастий упор **3** як важіль (див. мал. 13.2) - це полегшить виконання роботи та зробить її безпечнішою. Приступаючи до виконання бічних, похилих і поздовжніх розпилів, слід дотримуватись особливої обережності, оскільки в цих випадках неможливе застосування зубчастого упору **3**.
- При пилянні стовбурів або сучків великої товщини слід переставляти зубчастий упор **3**. Для цього потягніть електроінструмент назад, щоб звільнити зубчастий упор **3** й опустити його нижче. При цьому не слід виводити різальний вузол із пропилу.
- У процесі пиляння не чинить інтенсивного тиску на електроінструмент - для виконання операції потрібен деякий час. Оптимальні результати пиляння досягаються в тих випадках, коли не відбувається зниження швидкості руху пиляльного ланцюга **1** внаслідок перевантаження.
- Ніколи не працюйте електроінструментом, тримаючи його на витягнутих руках.
- Будьте обережні на заключному етапі пиляння. Під впливом сили тяжіння, відпиляний матеріал падає на землю, створюючи небезпеку травмування.
- Електроінструмент слід виводити з розрізу тільки з пиляльним ланцюгом **1**, що рухається.

Пиляння колод (див. мал. 14)

- Покладіть колоду на підставку (або використовуйте спеціальні "козли"), як показано на малюнку 14. Відпиляний шматок повинен вільно падати на землю, не заклинюючи ріжучий вузол.
- При розпилюванні коротких відрізків колод слід міцно закріпити їх (наприклад, за допомогою скоб).



Ніколи не пиляйте колоди, які лежать в штабелі чи на землі - це у багато разів підвищує ризик виникнення віддачі.

Пилиння деревини, що знаходиться під механічною напругою (див. мал. 15)

Сучки, дерева або деревні матеріали під механічною напругою і які втрачають її в результаті розпилювання, можуть характеризуватися абсолютно непередбачуваною реакцією і призвести до тяжких і навіть смертельним травм. У таких випадках необхідна особлива обережність.



Такого роду роботи можуть проводитися тільки фахівцями, які пройшли спеціальне навчання.

- Якщо заготівка підтримується з обох кінців (див. мал. 15.1), слід спочатку здійснити розпил зверху (А) на третину товщини, а потім в тому ж місці розпилити її знизу (В) щоб уникнути розколювання і защемлення ріжучого вузла інструмента.
- Якщо заготівка прилягає до опори тільки з одного боку (див. мал. 15.2), слід спочатку надпилити її на одну третину знизу вгору (С), а потім розпилити до кінця в тому ж місці зверху (D). Таким чином, вдається запобігти розколювання деревини і заклинювання різального вузла інструмента.

Вируб дерев (див. мал. 16-17)

- Завжди носіть захисний шолом, що оберігає голову від падаючих гілок.
- Електроінструмент допускається використовувати тільки для валки дерев, діаметр стовбура яких менший за довжину різального вузла. Валка товстіших дерев має проводитися фахівцями.
- Відгородіть ділянку проведення робіт - на ній не повинно бути сторонніх людей або тварин.
- Попередньо визначте напрямку падіння дерева. На цей фактор впливають нахил і викривлення стовбура, концентрація гілок і можлива вага снігу на них, напрямку вітру, пошкодження або гниль на стовбурі. Дуже важливо щоб повалене дерево не впало, наприклад, на лінії електропередач, будинки, машини тощо.
- Обміруйте і розчистіть при необхідності шляхи безпечного і безперешкодного відходу (див. мал. 16). На малюнку 16 зони безпечного відходу позначені літерою Е, небезпечні зони - літерою F, напрямку падіння дерева стрілкою чорного кольору. **Увага: категорично забороняється перебувати в небезпечних зонах F у момент падіння дерева - це може призвести до важких травм і навіть смерті користувача.**
- Видаліть паростки під деревом, очистіть нижню частину стовбура дерева від дрібних гілок.
- Пропиляйте направляючий розріз (GH) (див. мал. 17.1), спрямований у бік падіння дерева. Спочатку здійсніть похилий пропил (G) (кут нахилу не менше 45°), а потім горизонтальний пропил (H). Глибина пропилю (GH) повинна складати приблизно 1/3 діаметра дерева.
- Після цього зробіть з протилежного боку стовбура горизонтальний пропил (I), який починається приблизно на 50 мм вище пропилю (H) (див. мал. 17.2).



Увага: пропил (I) повинен бути паралельний пропилю (GH) (див. мал. 17.1-17.2). Ні в якому разі не пропилюйте стовбур до кінця!

- Відстань між пропилами (I) і (GH) повинна становити приблизно 1/10 діаметра стовбура. Якщо дерево почне падати, відразу ж витягніть ріжучий вузол з пропила і відійдіть в безпечному напрямку (див. мал. 17.1).
- Якщо після закінчення виконання пропилю (I) дерево не впало, слід ініціювати його падіння, забиваючи клин в горизонтальний пропил (I).
- Коли дерево почне падати слід відразу ж швидко відійти в безпечному напрямку (див. мал. 17.2), остерігаючись при цьому гілок і сучків, що обламуються і падають вниз.



Увага: якщо дерево впало на інше дерево і зависло на ньому, дотримуйтеся особливої ​​обережності при його звільненні. Не працюйте під завислим деревом, не відпилюйте гілки і сучки на яких зависло дерево - це надзвичайно небезпечно. Використовуйте лебідку або зверніться до фахівців за допомогою.

- Пилиння гілок на дереві, яке впало, є дуже складною операцією. Якщо ви не маєте належного навичку - зверніться до фахівця за допомогою.
- Здійснюючи пиляння гілок на дереві, що впало, дотримуйтеся всіх вищеописаних правил безпеки.
- Ніколи не пиляйте гілки залізи на стовбур дерева, що впало.
- Ніколи не пиляйте гілки на які спирається стовбур дерева, що впало.

Обслуговування / профілактика електроінструмента

Перед проведенням усіх процедур витягніть із електроінструмента акумулятор 23.

Рекомендації по експлуатації акумулятора

- Своєчасно заряджайте акумулятор **23**, не чекаючи його повної розрядки. Якщо при роботі спостерігається падіння потужності, необхідно перервати роботу і зарядити акумулятор **23**.
- Не заряджайте повністю заряджений акумулятор **23**, це скоротить термін його служби.
- Заряджайте акумулятор **23** при температурі 10°C - 40°C (50°F - 104°F).
- Якщо електроінструмент не використовується тривалий час, заряджайте акумулятор **23** кожні 6 місяців.
- Своєчасно замінюйте акумулятори, що виробили свій ресурс. Падіння продуктивності або значне скорочення часу роботи електроінструментом після зарядки указує на старіння акумулятора **23** і необхідність його заміни. Також слід враховувати, що акумулятор **23** може розряджатися швидше, якщо роботи ведуться при температурі нижче 0°C.
- При тривалому зберіганні без використання рекомендується зберігати акумулятор **23** при кімнатній температурі, зарядженим на 50%.

Чищення електроінструменту

Очистіть корпус електроінструменту від тирси та деревних відходів, ретельно очистіть вентиляційні

отвори **9**. Продуйте електроінструмент стисненим повітрям через вентиляційні отвори. Не використовуйте для очищення електроінструменту їдкі речовини та розчинники. Не допускайте замазювання рукоятки.

Чищення ріжучого вузла



При роботі з ланцюгом 1 слід надягати захисні рукавиці.

- Демонтуйте різальний вузол електроінструменту як описано вище.
- Зніміть ланцюг **1** з шини **2**.
- Видаліть за допомогою щітки тирсу і дрібні залишки дерева з ланцюга **1** і з шини **2**. Також прочістіть паз шини **2**.
- Змастіть спеціальним маслом ланцюг **1** і шину **2**, щоб захистити їх від появи корозії.
- Якщо ви плануєте використовувати електроінструмент найближчим часом - зробіть монтаж різального вузла, як описано вище. Надягніть на різальний вузол електроінструменту захисний чохол **16**.
- Якщо ви не плануєте використовувати електроінструмент тривалий час, не встановлюйте різальний вузол на електроінструмент. Закрутіть шину **2** та пилляний ланцюг **1** у промаслений папір і зберігайте в місці, захищеному від вологи та недоступному для дітей.

Перевірка стану ланцюга

Регулярно перевіряйте стан ланцюга **1**. Ланцюг **1** затупився, якщо при роботі інструментом:

- утворюється дуже дрібний пил;
- необхідно сильно натискати на інструмент;
- спостерігається підвищена вібрація інструмента;
- спостерігається підвищена витрата палива.

Робота тупим ланцюгом **1** заборонена. Необхідно заточити його (зверніться до фахівців), або замінити на новий.

Перевірка стану шини (див. мал. 18)

Регулярно перевіряйте стан шини **2**.

- Перевірте знос паза шини **2**. Ширина паза шини **2** повинна відповідати товщині приводних ріжучих зубців **1**, стінки паза повинні бути вертикальними (див. мал. 18.1). Шину **2** із зношеним пазом (див. мал. 18.2) необхідно замінити.
- Задирки на бічних поверхнях шини **2** видаліть за допомогою плоского напилка (див. мал. 18.3).
- Для того щоб шина **2** зношувалась рівномірно, рекомендується перевертати її через кожні 8 годин роботи.

Перевірка стану ведучої шестерні

- Регулярно перевіряйте стан ведучої шестерні **19**. Якщо ведуча шестерня **19** має тріщини, відколи, або знос зубів більше 0.5 мм необхідно замінити її. Зверніться в сервісний центр **CROWN**.
- Після заміни ведучої шестерні **19** встановлюйте на неї тільки новий ланцюг **1**.

Післяпродажне обслуговування

Відповіді на питання щодо ремонту та обслуговування вашого продукту Ви можете отримати в сервісних центрах. Інформацію про сервісні центри, схеми запчастин та інформацію по запчастинах Ви можете знайти за адресою: www.crown-tools.com.

Транспортування електроінструменту

- Не допускайте падіння упаковки, а також будь-якого механічного впливу на неї транспортуванні.
- При завантаженні / розвантаженні не використовуйте навантажувальну техніку що працює за принципом затиску упаковки.

Li-Ion акумулятори

На Li-Ion акумулятори поширюються спеціальні правила транспортування небезпечних вантажів. Немає необхідності дотримання додаткових норм тільки при перевезенні акумуляторів самим користувачем на автомобільному транспорті.

Дотримуйтесь особливих вимог до упаковки і маркування при перевезенні із залученням третіх осіб (напр.: літаком). У цьому випадку, при підготовці вантажу до відправлення, необхідна участь експерта по небезпечним вантажам.

Можлива відправка акумуляторів тільки з неушкодженим корпусом. Необхідно ізолювати відкриті контакти і упакувати акумулятор так, щоб він не переміщувався всередині упаковки. Також необхідно дотримуватись додаткових національних приписів.

Захист навколишнього середовища



Переробка сировини замість утилізації відходів.

Електроінструмент, додаткові приналежності й упакування варто екологічно чисто утилізувати.

В інтересах чистосортної рециркуляції відходів деталі із синтетичних матеріалів відповідно позначені. Дійсний посібник з експлуатації надрукований на папері, виготовленій з вторсировини без застосування хлору.

Обновляється можливість внесення змін.

Українська

Elektrinio instrumento techniniai duomenys

Akumulatorinis grandininis pjūklas		CT29006HX
Elektros įrankio kodas		690718
Nominali įtampa	[V]	20 *
Nominalus greitis	[min ⁻¹]	4200
Pjūklo grandinės ilgis	(m/s)	7,9
Alyvos bako talpa (pjūklo grandinei tepti)	[ml]	115
Pjovimo juostos ilgis	[mm] [inches]	254 10"
Pjūklo grandinės parametrai (grandinės žingsnis / grandinės kalibras)	[mm] [inches]	9,525 / 6,35 3/8" / 1/4"
Svoris (be pjovimo įrenginio)	[kg] [lb]	2,8 6.17
Saugumo klasė		III
Akustinis spaudimas	[dB(A)]	—
Akustinė galia	[dB(A)]	—
Apsunkinimas vibracijomis	[m/s ²]	—

* Didžiausia akumulatoriaus įtampa (matuojama be darbinės apkrovos) yra 20 Voltų. Vardinė įtampa yra 18 Voltų.

Informacija triukšmu



Jei akustinis spaudimas yra didesnis nei 85 dB(A), visada naudok apsaugos priemones klausai.

CE Atitikties deklaracija

Atsakingai pareiškiame, kad skyriuje "Elektrinio instrumento techniniai duomenys" aprašytas gaminys atitinka privalomus Direktyvų 2006/42/EC reikalavimus ir jų pakeitimus bei šiuos standartus:

EN 62841-1:2015+AC:2015

EN 62841-4-1:2020.

Sertifikavimo
vadybininkas

Wu Cunzhen

Merit Link International AG
Stabio, Šveicarija, 01.03.2023



ĮSPĖJIMAS - Kad sumažėtų sužalojimų pavojus, naudotojas privalo perskaityti naudojimo instrukciją!

Bendrosios saugos taisyklės



ĮSPĖJIMAS! Perskaitykite visus su šiuo elektriniu įrankiu pateikiamus įspėjimus, nurodymus, poveikslėlius ir specifikacijas. Nesilaikant nurodymų ir įspėjimų kyla elektros smūgio, gaisro ir (arba) sunkių sužalojimų pavojus.

Visus įspėjimus ir nurodymus išsaugokite ateičiai.

Įspėjimuose vartojamas terminas "elektrinis įrankis" reiškia mūsų pagamintą elektra (su laidu) arba iš akumulatoriaus (be laido) maitinamą elektrinį įrankį.

Darbo vietos sauga

- **Darbo vieta turi būti švari ir gerai apšviesta.** Netvarkingos ar tamsios vietos kelia nelaimingų atsitikimų pavojų.
- **Nenaudokite elektrinių įrankių sprogoje aplinkoje, pvz. tokioje, kur yra degių skysčių, dujų ar dulkių.** Elektriniai įrankiai sukelia kibirkštis, galinčias uždegti dulkes ar garus.
- **Naudojant elektrinį įrankį, šalia negali būti pašalinių asmenų ir vaikų.** Dėl blaškymo galite prarasti kontrolę.

Elektros sauga

- **Elektrinio įrankio kištukas turi atitikti kištukinį lizdą.** Niekomet nekeiskite kištuko. Įžemintiems

Lietuviškai

elektriniam įrankiui prijungti nenaudokite jokių adapterių. Originalūs kištukai ir įjems tinkantys kištukiniai lizdai sumažina elektros smūgio pavojų.

- **Kūnu nesilieskite prie įžemintų paviršių, pvz., vamzdžių, radiatorių, viryklių ir šaldytuvų.** Jei jūsų kūnas įžemintas, kyla didesnė elektros smūgio rizika.
- **Elektriniam įrankiui kenkia lietus ir drėgmė.** Į elektrinį įrankį patekęs vanduo didina elektros smūgio riziką.
- **Saugokite laidą.** Elektrinio įrankio niekuomet neneškite, netempkite ir neatjunkite nuo maitinimo šaltinio suėmę už laido. Saugokite laidą nuo karščio, alyvos, aštrių kampų ar judančių dalių. Pažeisti ar susipyne laidai didina elektros smūgio pavojų.
- **Jei su elektriniu įrankiu dirbate lauke, naudokite lauko aplinkai tinkamą ilgintuvą.** Naudojant lauko aplinkai tinkamą laidą sumažėja elektros smūgio rizika.
- **Jei negalima išvengti elektrinio įrankio naudojimo drėgnoje vietoje, naudokite maitinimo šaltinį, apsaugotą likutinės srovės įrenginiu (RCD).** Naudojant RCD sumažėja elektros smūgio rizika. PASTABA! Terminas "likutinės srovės įrenginys" (RCD) gali būti keičiamas terminu "elektros grandinės atjungiklis" (GFCI) arba "automatinis jungiklis" (ELCB).
- **Įspėjimas!** Niekuomet nelieskite paviršinių, skaldo ir kt. metalinių paviršių, nes liesdami juos galite sutrikdyti elektromagnetinę bangą, o tai gali sukelti nelaimingą atsitikimą ar sužalojimą.

Asmens sauga

- **Naudodami elektrinį įrankį išlikite budrus, stebėkite, ką darote, ir vadovaukitės sveiku protu.** Nenaudokite elektrinio įrankio, jei esate pavargę, paveikti vaistų, alkoholio ar narkotinių medžiagų. Net vos akimirka praradus koncentraciją naudojant elektrinį įrankį galima sunkiai susižaloti.
- **Naudokite asmenines apsaugos priemones.** Visuomet naudokite akių apsaugą. Esant atitinkamoms sąlygoms naudojamos apsaugos priemonės, pvz., veido kaukė, batai neslidžiais padais, šalmas ar klausos apsauga sumažina sužalojimų pavojų.
- **Apsaugokite nuo netyčinio įjungimo.** Prieš prijungdami elektrinį įrankį prie maitinimo šaltinio ir (arba) akumuliatoriaus, taip pat prieš įrankį paimdami ar nešdami visuomet patikrinkite, ar jungiklis yra išjungtoje padėtyje. Jei nešite elektrinį įrankį pirštą uždėję ant jungiklio arba jungsite prie maitinimo šaltinio elektrinį įrankį su įjungtu jungikliu, gali kilti nelaimingas atsitikimas.
- **Prieš įjungdami elektrinį įrankį išimkite reguliavimo raktą ar veržliaraktį.** Paiklus prie besisukančių elektrinio įrankio dalių prijungtą raktą ar veržliaraktį, kyla pavojus susižaloti.
- **Netieskite rankos su įrankiu per toli.** Visuomet išlaikykite tinkamą kūno atramą ir pusiausvyrą. Tada galėsite lengviau suvaldyti elektrinį įrankį netikėtose situacijose.
- **Tinkamai apsirenkite.** Nedėvėkite laisvų drabužių ar papuošalų. Saugokite plaukus, drabužius ir pirštines nuo judančių dalių. Judančios dalys gali įtraukti laisvus drabužius, papuošalus ar ilgus plaukus.
- **Jei įrenginiuose yra dulkių išsiurbimo ir surinkimo įrenginys, tinkamai jį prijunkite ir naudokite.** Išsiurbdami dulkes galite sumažinti pavojų sveikatai.
- **Net jei įrankius naudojate dažnai ir daug apie juos žinote, vis tiek negalima ignoruoti saugaus**

darbo su įrankiais principų. Neatidus veiksmai per sekundės dalį gali sukelti sunkų sužalojimą.

- **Įspėjimas!** Elektriniai įrankiai dirbant gali sukurti elektromagnetinį lauką. Šis laukas kai kuriomis aplinkybėmis gali trikdyti pasyvių ar aktyvių medicininių implantų veikimą. Norint sumažinti sunkių ar net mirtinų sužalojimų pavojų rekomenduojame asmenims, kurie turi medicininius implantus, prieš naudojant elektrinį įrankį pasitarti su savo gydytoju ir medicininio implanto gamintoju.

Elektrinių įrankių naudojimas ir priežiūra

- **Asmenys, turintys ribotus psichofizinius ar protinius gebėjimus, ir vaikai negali naudoti elektrinio įrankio, nebent asmuo, atsakingas už jų saugą, juos prižiūri arba nurodė, kaip tuo įrankiu naudotis.**
- **Dirbdami su elektriniu įrankiu nevertokite jėgos.** Naudokite savo darbui tinkantį elektrinį įrankį. Tinkamas elektrinis įrankis leis gerai ir saugiai atlikti darbą tokiu greičiu, kuriam jis sukurtas.
- **Jei elektrinis įrankis jungikliu neįsijungia ir neišsijungia, jo nenaudokite.** Elektrinis įrankis, kurio negalima valdyti jungikliu, yra pavojingas ir turi būti taisomas.
- **Prieš reguliuodami, keisdami priedus ar sandėliuodami elektrinį įrankį visuomet atjunkite maitinimo laidą kištuką ir (arba) akumuliatorių.** Ši apsaugos priemonė sumažina elektrinio įrankio netyčinio įjungimo riziką.
- **Nenaudojamą elektrinį įrankį padėkite vaikams nepasiekiamoje vietoje, neleiskite juo naudotis asmenims, kurie nėra susipažinę su elektriniais įrankiais ar šia instrukcija.** Neišmokyty asmenų rankose elektriniai įrankiai kelia pavojų.
- **Tinkamai prižiūrėkite elektrinius įrankius.** Patikrinkite, ar gerai suslygiuotos ir sujungtos judančios dalys, ar niekas nesulūžę, ar nėra kitų sąlygų, galinčių paveikti elektrinio įrankio veikimo kokybę. Jei elektrinis įrankis pažeistas, prieš naudodami jį sutaisykite. Daugelis nelaimingų atsitikimų nutinka dėl prastos elektrinių įrankių priežiūros.
- **Pjovimo įrankiai turi būti aštrūs ir švarūs.** Tinkamai prižiūrimi pjovimo įrankiai su aštriais ašmenimis mažiau stringa ir yra lengviau valdomi.
- **Elektrinį įrankį, priedus, galvutes ir t. t. naudokite pagal šias instrukcijas, atsižvelgdami į darbo sąlygas ir atliekamo darbo pobūdį.** Naudojant elektrinį įrankį kitais tikslais, ne tais, kuriems jis skirtas, gali kilti pavojus.
- **Rankenos ir suėmimo paviršiai turi būti sausi, švarūs, nealyvuoti ir neriebaluoti.** Slidžios rankenos ar suėmimo paviršiai trukdo saugiai laikyti ir valdyti įrankį netikėtose situacijose.
- **Atkreipkite dėmesį, kad naudojant elektrinį įrankį reikia tinkamai jį laikyti už pagalbinės rankenos, nes tai palengvina valdymą.** Tinkamas suėmimas gali sumažinti nelaimingų atsitikimų ar sužalojimų pavojų.

Įrankių su akumuliatoriumi naudojimas ir priežiūra

- **Įkraukite tik naudodami gamintojo nurodytą įkroviklį.** Vieno tipo akumuliatoriui tinkantis įkroviklis kito tipo akumuliatoriuje gali sukelti gaisro pavojų.
- **Elektrinius įrankius naudokite tik su specialiai tam skirtais akumuliatoriais.** Naudojant kitų tipų akumuliatorių kyla susižeidimų ir gaisro pavojus.
- **Kai akumuliatorius nenaudojate, laikykite jį toliau nuo metalinių daiktų, pvz., sąvaržėlių, mo-**

netų, raktų, vinių, varžtų ar kitų nedidelių daiktų, galinčių sukelti trumpąjį jungimą. Įvykus trumpajam akumulatoriaus jungimui galima nusideginti ar sukelti gaisrą.

- **Esant nepalankioms sąlygoms iš akumulatoriaus gali tekėti skystis, nesilieskite prie jo. Prisi- lietę nuplaukite vandeniu. Jei skysčio patenka į akis, kreipkitės į gydytoją.** Iš akumulatoriaus ištekė- jęs skystis gali dirginti ar sukelti nudegimus.

- **Venkite netyčinio įjungimo. Prieš įdėdami aku- muliatorių patikrinkite, ar įjungimo / išjungimo jung- kklis yra išjungimo padėtyje.** Jei nešite įrankį pirštą uždėję ant įjungimo / išjungimo jungiklio arba įstatysite akumulatorių į jungtą įrenginį, gali kilti nelaimingas atsitikimas.

- **Neatidarykite akumulatoriaus.** Grandinės pavo- jus.

- **Pažeidimų ir netinkamo akumulatoriaus nau- dojimo atveju gali sklisti garai. Išeiskite gryno oro, simptomams nepaėjus kreipkitės į gydytoją.** Garai gali dirginti kvėpavimo takus.

- **Jei akumulatorius sugadintas, iš jo gali tekėti skystis ir patekti ant greta esančių dalių.** Patikrin- kite greta esančias dalis. Jei reikia, jas nuvalykite arba pakeiskite.

- **Saugokite akumulatorių nuo karščio, tiesioginių saulės spindulių, ugnies.** Šprogimo pavojus.



ĮSPĖJIMAS! Perskaitykite visus įspėji- mus dėl saugumo bei visus nurodymus.

- **Saugokite akumulatoriaus įkroviklį nuo lietaus ir drėgmės.** Vandeniui patekus į įkroviklį padidėja elektros smūgio pavojus.

- **Neįkraukite kitų akumulatorių.** Akumulatoriaus įkroviklis tinka įkrauti tik ličio jonų akumulatorius su pirmiau nurodytomis įtampoms ribomis. Kitu atveju kyla gaisro ir šprogimo pavojus.

- **Akumulatoriaus įkroviklis turi būti švarus.** Ne- švarumai kelia elektros smūgio pavojų.

- **Kiekvieną kartą prieš naudojimą patikrinkite akumulatoriaus įkroviklį, laidą ir kištuką.** Aptikę gedimų įkroviklio nenaudokite. Neatidarykite aku- muliatoriaus įkroviklio patys, atiduokite jį remon- tuoti apmokytiems darbuotojams, naudokite tik originalias atsargines dalis. Pažeisti akumulatorių įkrovikliai, laidai ir kištukai didina elektros smūgio pa- vojų.

- **Nenaudokite akumulatoriaus įkroviklio ant len- gvai užsidegančių paviršių (pvz., popieriaus, teks- tilės ir t.t.) arba degioje aplinkoje.** Įkrovimo metu akumulatoriaus įkroviklis įkaista, kyla gaisro pavojus. **Priežiūra**

- **Savo elektrinio įrankio priežiūrą patikėkite tik kvalifikuotam meistriui, remontui naudokite tik ori- ginaliai identiškas atsargines dalis.** Taip užtikrinsite elektrinio įrankio saugą.

- **Žr. nurodymus dėl tepimo ir priedų keitimo.**

Darbo su elektriniu įrankiu saugos nuro- dymai



Dėmesio! Nepaisant toliau pateikiamų taisyklių gali kilti gaisras, bus sunkiai sužaloti žmonės arba netgi gali žūti nau- dotojas.

Prieš pradėdami naudoti

- Elektrinį įrankį gali naudoti tik tinkamai su jo nau- do- jimu ir priežiūra susipažinęs asmuo, galintis parodyti, kad geba tinkamai jį valdyti.

- Griežtai draudžiama elektrinį įrankį naudoti vaikams ar paaugliams.

- Nenaudokite elektrinio įrankio esant prastam orui, tirštam rūkui, stipriam vėjui, lyjant ir sningant, nes nau- dojant elektrinį įrankį atsiranda papildomi pavojaus veiksniai (galima paslysti ant slidaus paviršiaus, medis gali nuvirsti nenuspėjama kryptimi ir pan.).

- Prieš naudodami elektrinį įrankį patikrinkite darbo vietą, pašalinkite kliudančius objektus (šakas, akmenis ir pan.) ir numatykite evakavimo maršrutą pavojaus atveju. Būkite ypač atidūs dirbdami ant šlaito.

- Nekeiskite elektrinio įrankio ir nenaudokite apga- dinto elektrinio įrankio, nes jo darbo metu gali padidėti pavojus.

- Naudokite tik aštrias pjūklo grandines be defektų. Prieš naudodami elektrinį įrankį patikrinkite, ar pjūklo grandinė tinkamai įtempta, o grandinės tepimo sistema gerai veikia.

- Naudokite elektrinį įrankį tik medienai pjauti. Pjau- nant kitokias medžiagas gali būti sugadintas elektrinis įrankis (tokiu atveju nebegalioja garantinė remonto teisė).

- Prieš pjaudami pašalinkite iš lentų vinis ir kitus me- talinius objektus.

- Niekada nenaudokite elektrinio įrankio, kai nuimtos apsaugos. Būtina iš karto uždėti nuimtas apsaugas. Jokių būdu nenaudokite elektrinio įrankio, kuris nėra tinkamai sukomplektuotas arba buvo neleistinais pa- keistas.

- Prieš įjungdami elektrinį įrankį patikrinkite, ar pjūklo grandinė nesiliečia su jokiais kitais objektais.



Operatorius arba elektrinio įrankio savi- ninkas atsako galimų dėl nelaimingų at- sitikimų ar žalos tretiesiems asmenims ar jų turtui.

Darbo metu

- Nenaudokite elektrinio įrankio lyjant ar nepalikite lietuje.

- Visada naudokite asmens apsaugos priemones: akinius ar veido skydelį, apsaugas ausims, tankaus audinio drabužius ir darbinus batus neslidžiais padais. Niekada nedirbkite avėdami trumpus ar atvirus batus. Nuleidžiant medžius ar pjaunant šakas būtina dėvėti apsauginį šalną.

- Draudžiama darbo aikštelėje būti kitiems žmonėms ar gyvūnams.

- Niekada nepradėkite pjauti, kol pjūklas nepasieks viso greičio.

- Dirbdami stovėkite stabiliai ir laikykite elektrinį įran- kį abiem rankomis. Prižiūrėkite, kad rankenos nebūtų suteptos alyva ir nedirbkite elektriniu įrankiu laikydami viena ranka.

- Nedirbkite elektriniu įrankiu jį laikydami virš pečių, stovėdami ant kopėčių ar sėdėdami medyje.

- Visada apdorokite tik vieną vietą - tai vienintelis bū- das tinkamai dirbti.

- Jei pjovimo metu elektrinio įrankio pjūklo grandinė užsikerta, nedelsdami išjunkite maitinimą ir tik tada pašalinkite pjūklo grandinės užsikirtimo priežastį.

- Prižiūrėkite, kad ilgai dirbant neperkaistų elektrinis įrankis.

• Būkite atidūs, nes nepaisant naudojimo instrukcijų (pasukant ar pjovimo įrenginiui stringant pjovimo vietoje) įrankis gali atšokti (staigus elektrinio įrankio trūktelėjimas). Būtina paisyti šių atsargumo priemonių, kad būtų sumažintas atšokimo efekto poveikis:



- dirbdami stenkitės nepasukti elektrinio įrankio apdirbamo elemento paviršiaus atžvilgiu;
- visada laikykite elektrinį už abiejų rankenų ir abiem rankenomis, kad išlaikytumėte reikiamą jo kontrolę;
- nestovėkite ties pjovimo įrenginio plokštuma;
- naudokite tik gerai pagalastą ir įtemptą pjūklo grandinę;
- niekada nepjaukite pjovimo įrenginio galu, nes taip susidaro didesnė atšokimo galimybė;
- kai įmanoma, kaip svertą naudokite stabdiklį su įranta **3** (žr. 11.2 pav.);
- nemėginkite įterpti judančią pjūklo grandinę į ankstesnę įpjovą;
- paisykite pjovimo taisyklų, ypač pjaudami medžių kamienus ar apkrovos veikiamas šakas.

Baigus darbą

- Elektrinį įrankį iš darbo vietos galima išnešti tik išjungus variklį ir visiškai sustabdžius pjūklo grandinę.
- Tam tikri elektrinio įrankio elementai (pvz., pjovimo įrenginys ir pan.) dirbant gali labai įkaisti. Nelieskite jų iki tol, kol neatvės.
- Laikykite elektrinį įrankį nuo drėgmės apsaugotoje ir vaikams neprieinamoje vietoje. Visada uždenkite pjovimo įrenginį.

Šioje instrukcijoje naudojami simboliai

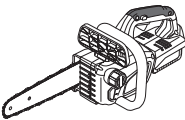
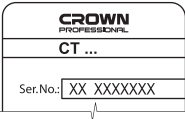
Toliau pateikti simboliai naudojami naudotojo instrukcijoje, įsiminkite jų reikšmes. Suprasdami, ką reiškia simboliai, galite tinkamai ir saugiai naudotis elektriniu įrankiu.

Simbolis	Reikšmė
	Akumulatorinis grandininis pjūklas Pilnai pažymėtos dalys - minkšta rankena (su izoliuotu paviršiumi).
	Serijos numerio lipdukas: CT ... - modelis; XX - pagaminimo data; XXXXXXX - serijos numeris.
	Perskaitykite visas saugos taisykles ir instrukcijas.
	Dėvėkite: <ul style="list-style-type: none"> • šalną; • apsauginius akinius; • apsaugas ausims.

Simbolis	Reikšmė
	Dėvėkite nuo dulkių saugančią puskaukę.
	Dėvėkite tankaus audinio drabužius ir tvirtą avalynę neslidžiais padais.
	Nedirbkite lyjant ar sningant.
	Neleiskite akumuliatoriui įkaisti iki 45°C. Ilgai nelaikykite tiesioginėje saulės šviesoje.
	Akumulatoriaus neišmeskite į buitinių atliekų konteinerį.
	Nemeskite akumulatoriaus į ugnį.
	Saugokite akumuliatorių nuo lietaus.
	Akumulatoriaus įkrovimo laikas.
	Judėjimo kryptis.
	Sukimosi kryptis.
	Užrakinta.
	Atrakinta.
	Uždrausta.
	Padidinkite / sumažinkite grandinės įtempimą.
	Alyvos pylimas pjūklo grandinei sutepti.

Simbolis	Reikšmė
	Draudžiama būti pavojingoje zonoje.
	Visada laikykite abiem rankomis už abiejų elektrinio įrankio rankenų.
	Niekada nedirbkite elektrinį įrankį laikydami viena ranka.
	Būkite atidūs, nes gali atšokti.
III	Apsaugos klasė.
	Dėmesio. Svarbu.
CE	Ženklas, patvirtinantis, kad gaminys atitinka pagrindinius ES direktyvų ir suderintų ES standartų reikalavimus.
	Dėvėkite apsaugines pirštines.
	Naudinga informacija.
	Neišmeskite elektrinio įrankio į buitinių atliekų konteinerį.

Elektros įrankio paskirtis

Elektrinis įrankis skirtas medienos elementams (raštams, lentoms, šakoms) pjauti, taip pat gali būti naudojamas medžiams nuleisti. Jis tinkamas medienai pjauti tiek skersai, tiek išilgai. Šis elektros prietaisas skirtas tik dešiniarankiams.

Elektros prietaiso dalys

- 1 Pjūklo grandinė *
- 2 Pjovimo juosta *
- 3 Stabdiklis su įranta
- 4 Stabdymo apsauga
- 5 Priekinė rankena
- 6 Rankena
- 7 Atblokavimo mygtukas
- 8 Įjungiklis / išjungiklis
- 9 Ventiliacijos angos

- 10 Alyvos bako kamštis
- 11 Alyvos lygio stebėjimo anga
- 12 Pakabinimo kilpa
- 13 Veržlė
- 14 Pjūklo grandinės įtempimo varžtas
- 15 Pjovimo juostos gaubtas
- 16 Pjovimo įrenginio apsauga *
- 17 Universalus veržliaraktis *
- 18 Varžtas
- 19 Pavara
- 20 Įtempimo kaištis
- 21 Srieginė smeigė
- 22 Akumuliatoriaus fiksatorius *
- 23 Akumuliatorius *
- 24 Įkroviklis *
- 25 Indikatorius *
- 26 Įkroviklio informacinis lapelis *
- 27 Akumuliatoriaus įkrovimo būsenos indikatorius *
- 28 Akumuliatoriaus įkrovimo būsenos kontrolinis mygtukas *

* Priklausiniai

Dalis vardijamų ir pavaizduotų priklausinių neįeina į siuntos komplektą.

Elektros įrankio elementų tvirtinimas ir reguliavimas

Prieš pradėdami dirbti elektriniu įrankiu, išimkite akumuliatorių 23.



Stipriai neveržkite tvirtinimo elementų, kad nepažeistumėte jų sriegio.

Priekinė rankena (žr. 1 pav.)

Dirbdami visada laikykite už priekinės rankenos **5**. Sumontuokite / nuimkite priekinę rankeną **5**, kaip pavaizduota 1 pav.

Sumontuokite / nuimkite pjovimo įrenginį, įtempkite pjūklo grandinę (žr. 2-4 pav.)



Ilgai naudojant pjovimo juosta 2 ir pjūklo grandinė 1 gali labai įkaisti, todėl atliekant surinkimo veiksmus būtina dėvėti apsaugines pirštines. Taip bus mažesnis pavojus susižaloti įspijovus pjūklo grandinę.

- Padėkite elektrinį įrankį ant plokščio žemės paviršiaus.
- Išsukite veržlę **13** universalium veržliarakčiu **17** (žr. 2 pav.).
- Nuimkite pjovimo juostos gaubtą **15**.
- Sumontuokite pjovimo juostą **2** ir universalium veržliarakčiu **17** pasukite įtempimo varžtą **14** prieš laikrodžio rodyklę (taip bus lengviau sumontuoti pjūklo grandinę **1**) (žr. 3 pav.).
- Praveskite pjūklo grandinę **1** aplink pavara **19**. Tada įstatykite pjūklo grandinės **1** varomuosius dantis į pjovimo juostos **2** prapjovą. **Pastaba: pjūklo grandinė 1 sumontuota tinkamai, kai pjovimo briauna atsuktą pirmyn (taip pat žr. žymas ant elektrinio įrankio korpuso).**
- Sumontuokite pjovimo juostos gaubtą **15**.
- Prisukite veržlę **13** ant srieginės smeigės **21** ir šiek tiek priveržkite ranka.

- Sureguliuokite pjūklą grandinėje **1** įtempimą. Laikydami už pjovimo juostos **2** priekio (žr. 4.1 pav.) universalus veržliarakčio atsuktuvu **17** pasukite grandinės įtempimo varžtą **14** (žr. 4.2 pav.). Norėdami stipriau įtempti pjūklą grandinėje **1**, pasukite varžtą **14** pagal laikrodžio rodyklę. Norėdami silpniau įtempti pjūklą grandinėje **1**, pasukite prieš laikrodžio rodyklę.
- Patraukite pjūklą grandinėje **1** iki ji tvirtai priglus prie pjovimo juostos **2** apačios.
- Tęskite laikydami už pjovimo juostos **1** priekio ir veržkite veržlę **13** universaliu veržliarakčiu **17**.
- Išmontuodami pjovimo įrenginį pakartokite prieš tai nurodytus veiksmus atgaline seka.

Pjūklą grandinės įtempimo tikrinimas (žr. 5 pav.)



Kiekvieną kartą prieš naudodami elektrinį įrankį ir dirbdami turite patikrinti ir, jei reikia, sureguliuoti pjūklą grandinės 1 įtempimą.

Veikiant pjūklą grandinei **1** atsižvelkite į šiuos veiksnius:

- pjūklą grandinėje **1** visada turi būti tinkamai įtempta, o tepimo sistema turi tinkamai veikti;
- nauja pjūklą grandinėje **1** labiau išsitampo, todėl tikrinimo ir įtempimo reguliavimo veiksmus reikia atlikti dažniau;
- dirbant pjūklą grandinėje **1** įkaista ir pailgėja, o vėsdama sutrumpėja - atsižvelkite į tai reguliuodami grandinės įtempimą ir nereguliuokite grandinės pjūklą **1** tuomet, kai jis įkaitęs.

Toliau pateikiami tinkamai įtemptos pjūklą grandinės indikatoriai.

- Šiek tiek atitraukite pjūklą grandinę **1** nuo pjovimo juostos **2** centro ir atleiskite. Jei pjūklą grandinėje **1** įtempta tinkamai, didžiausias atstumas tarp atitrauktos pjūklą grandinės **1** pjovimo juostos **2** yra 1-2 mm (žr. 5.1 pav.);
- tinkamai įtempta pjūklą grandinėje **1** neturi kaboti (žr. 5.2 pav.);
- tinkamai įtempta pjūklą grandinėje **1** patraukus ranka turi laisvai vyniotis aplink pjovimo juostą **2** (tai darydami mūvėkite apsaugines pirštines, žr. 5.3 pav.). Jei taip nėra, sumažinkite grandinės pjūklą **1** įtempimą taip, kaip aprašyta pirmiau.

Pjūklą grandinės tepimo alyvos pylimas (žr. 6 pav.)

- Visada stebėkite pjūklą grandinės **1** tepimo alyvos lygį (lygis turi būti žemiau "min" žymos, žr. 6.2 pav.). Jei reikia, įpilkite alyvos.
- Šiuoste nuvalykite sritį aplink kamštį **10** ir jį išimkite (žr. 6.1).
- Atidžiai įpilkite specialios alyvos pro alyvos bako pylimo kaklelį. Rekomenduojama naudoti piltuvą (žr. 6.2 pav.).
- Tvirtai prisukite kamštį **10**.

Pjūklą grandinės tepimo sistemos veikimo tikrinimas (žr. 7 pav.)

Pjūklą grandinės **1** tepimo sistemos veikimą galima patikrinti toliau nurodytu būdu:

- Įjunkite elektrinį įrankį ir laikykite pjovimo įrenginio galą virš ant žemės padėto kartono ar popieriaus lapo (žr. 7 pav.).
- **Pastaba: Nesilieskite grandine prie žemės paviršiaus ir išlaikykite apie 200 mm atstumą.**

Jei taip laikant ant kartono ar popieriaus matomos plintančios alyvos dėmės, grandinės tepimo sistema veikia tinkamai. Jei, nors alyvos bakas yra pilnas, alyvos dėmių nematyti, kreipkitės į **CROWN** techninės priežiūros centrą.

Pjūklą grandinės stabdžio veikimo tikrinimas (žr. 8 pav.)

Atšokus elektriniam įrankiui turi būti įjungtas pjūklą grandinės stabdys. Norėdami patikrinti pjūklą grandinės stabdžio veikimą atlikite toliau nurodytus veiksmus.

- Padėkite elektrinį įrankį ant žemės paviršiaus taip, kad pjūklą grandinėje **1** nesiliestų su žeme ar kitais objektais. Laikykite už abiejų elektrinio įrankio rankenų ir jį įjunkite (pjūklą grandinėje **1** pradeda judėti). Kai raija ranka paspauskite stabdžio apsaugą **4**, kad pastumtumėte ją pirmyn (žr. 8.1 pav.) - pjūklą grandinėje **1** turi iš karto sustoti.

- Jei pjūklą grandinės stabdys neveikia, kaip aprašyta prieš tai, kreipkitės į **CROWN** techninės priežiūros centrą.



Nenaudokite elektrinio įrankio, jei pjūklą grandinė yra sugedusi.



Visada atminkite, kad netgi tinkamai veikiantis grandinės stabdys kai kada gali neapsaugoti (pvz., jei operatorius nukrenta arba virstant medžiu, kai pjovimo įrenginio plokštuma yra lygiagrečiai žemės paviršiu, ir pan.).

Elektrinio įrankio akumulatoriaus įkrovimas



Elektrinis įrankis gali būti pateiktas be akumulatoriaus 23 ir įkroviklio 24. Pirmą kartą naudodami akumuliatorių 23, jį privalote pilnai įkrauti.

Įkrovimo procesas (žr. 9 pav.)

- Paspauskite akumulatoriaus užraktą **22** ir išimkite akumuliatorių **23** (žr. 9.1 pav.).
- Įjunkite įkroviklį **24** į maitinimo tinklą.
- Įstatykite akumuliatorių **23** į įkroviklį **24** (žr. 9.2 pav.).
- Įkrovę atjunkite įkroviklį **24** nuo maitinimo šaltinio.
- Iš įkroviklio **24** išimkite akumuliatorių **23** ir įstatykite jį į elektrinį įrankį (žr. 9.3 pav.).

Įkroviklio indikacijos (žr. 10 pav.)

Įkroviklio indikatoriai **25** parodo akumulatoriaus **23** įkrovimo procesą. Indikatorių **25** ženklai nurodyti informaciniame lapelyje **26** (žr. 10 pav.).

- Pav. 10.1 - (jei šviečia žalios spalvos indikatorius, akumuliatorius **23** neįstatytas į įkroviklį **24**) - įkroviklis **24** prijungtas prie maitinimo tinklo (paruošta įkrauti).
- Pav. 10.2 - (jei žalios spalvos indikatorius mirksi, akumuliatorius **23** įstatytas į įkroviklį **24**) - akumuliatorius **23** kraunamas.

- Pav. 10.3 - (jei šviečia žalios spalvos indikatorius , akumuliatorius **23** įstatytas į įkroviklį **24**) - akumuliatorius **23** visiškai įkrautas.
- Pav. 10.4 - (jei šviečia raudonos spalvos indikatorius , akumuliatorius **23** įstatytas į įkroviklį **24**) - akumuliatorius **23** įkrovimo procesas nutrauktas dėl netinkamos temperatūros. Kai temperatūros sąlygos vėl taps įprastos, įkrovimo procesas bus tęsiamas toliau.
- Pav. 10.5 - (jei raudonos spalvos indikatorius mirksi, akumuliatorius **23** įstatytas į įkroviklį **24**) - akumuliatorius **23** įkrovimo procesas nutrauktas dėl trikties. Pakeiskite sugedusį akumuliatorių **23** - toliau jį naudoti draudžiama.



Įkrovimo metu akumuliatorius 23 ir įkroviklis 24 įkaista, tai normalus procesas.

Elektros įrankio naudojimas

Prieš pradėdami darbą, būtina patikrinkite šiuos dalykus:

- visų elektrinio įrankio elementų montavimo teisingumas ir tvirtinimo patikimumas;
- nepažeisti elektrinio įrankio elementai;
- pjūklo grandinės įtempimas;
- tinkamas pjūklo grandinės tepimo sistemos veikimas;
- tinkamai veikia pjūklo grandinės stabdys.

Elektros įrankio įjungimas / išjungimas

Įjungti:

Norėdami įjungti elektrinį įrankį, paspauskite fiksavimo mygtuką **7** ir laikydami jį nuspausę paspauskite įjungimo / išjungimo jungiklį **8**.

Išjungti:

Elektrinis instrumentas įjungiamas atleidžiant įjungiklio / išjungiklio mygtuką **8**.

Elektrinio įrankio konstrukcijos ypatumai

Apsauga nuo temperatūros viršijimo (žr. 11 pav.)

Apsauga nuo temperatūros viršijimo, esant perkrovai ar akumuliatorius **23** temperatūrai viršijus 80°C, elektrinį įrankį automatiškai išjungia. Ši sistema užtikrina elektrinio įrankio apsaugą nuo gedimų esant jo naudojimui neatitiktims.

Aktyvius šią apsaugos sistemą, 3 sekundes mirksės indikatoriai **27**, kaip pavaizduota 11 pav.

Apsauga nuo perkaitimo (žr. 11 pav.)

Perkaitimo atveju variklio apsaugos nuo perkaitimo sistema automatiškai išjungia elektrinį įrankį. Susiklosčius tokiai situacijai, prieš įjungdami elektrinį įrankį iš naujo palaukite, kol įrankis atvės.

Aktyvius šią apsaugos sistemą, 3 sekundes mirksės indikatoriai **27**, kaip pavaizduota 11 pav.

Apsauga nuo perkrovos (žr. 11 pav.)

Kai naudojant įrankį tam tikru būdu įtampa padidėja iki neįprastai aukštos, variklio apsaugos nuo perkrovos sistema elektrinį įrankį automatiškai išjungia.

Aktyvius šią apsaugos sistemą, 3 sekundes mirksės indikatoriai **27**, kaip pavaizduota 11 pav.

Apsauga nuo per didelės iškvovos

Saugos sistema saugo akumuliatorių **23** nuo pernelyg didelės iškvovos. Akumuliatoriui visiškai išsikrovus, elektrinis įrankis automatiškai išjungiamas. **Dėmesio. Nebandykite įjungti elektrinio įrankio, kai apsaugos sistema aktyvinta - galite pažeisti akumuliatorių 23.**

Akumuliatoriaus įkrovos būsenos indikatoriai (žr. 12 pav.)

Paspaudus mygtuką **28** indikatoriai **27** parodo akumuliatoriaus **23** įkrovimo būseną (žr. 12 pav.).

Pjūklo grandinės stabdys

Pjūklo grandinės stabdys iš karto išjungia elektrinį įrankį, jei jis atšoka.

Darbo elektros įrankiu rekomendacijos

Pagrindinės taisyklės

- Pjaukite taip, kad pjovimo įrenginys neužstrigtų pjovimo vietoje (pvz., įvertinkite nupjauto gabalo arba leidžiamo medžio kamieno kritimo tašką). Jokių būdų nemėginkite pašalinti pjovimo įrenginio strigties vėl įjungdami elektrinį įrankį. Įkalkite medinius pleištus į pjovimo vietą, kad atlaisvintumėte grandinę.
- Niekada nepjaukite pjovimo įrenginio galu, nes dėl to labai padidėja tikimybė, kad įrankis atšoks.
- Prižiūrėkite, kad dirbant pjūklo grandinė nesiliestų su žemės paviršiumi, nes ji gali greitai atšipti.
- Dirbdami stovėkite taip, kad nupjauti gabalai nenukristų ant jūsų (pvz., dirbdami ant šlaito stovėkite virš pjaunamo gabalo ir pan.).

Bendrosios įrankio naudojimo rekomendacijos (žr. 13 pav.)

- Atidžiai patikrinkite darbo vietą: niekas neturi kliudyti laisvai judėti. Pašalinkite visus akmenis, šakeles, mažus medelius ir pan.
- Įjunkite elektrinį įrankį, kaip aprašyta prieš tai.
- Visada tvirtai laikykite elektrinį įrankį abiem rankomis. Kairiąja ranka reikia laikyti priekinę rankeną **5**, o dešiniąja ranka galinę rankeną **6** (žr. 13.1 pav.). Visada tvirtai sugriebkite pirštais. Draudžiama dirbti viena ranka.
- Laikykite elektrinį įrankį dešiniau nuo savo kūno tam tikru atstumu.
- Prieš pjūklo grandinei **1** prisiliečiant prie medienos, ji turi sukstis visu greičiu.
- Naudokite stabdiklį su įranta **3** kaip svertą (žr. 13.2) - taip lengviau ir saugiau atliksite veiksmus. Kai pjauna į šoną, nuožulniai ar išilgai, operatorius turi būti ypač atidus, nes stabdiklio su įranta **3** tuo metu naudoti negalima.
- Perjunkite stabdiklį su įranta **3**, kai pjaunote kamienus ar storas šakas. Norėdami tai atlikti patraukite atgal elektrinį įrankį, kad atleistumėte stabdiklį su įranta **3** ir perkeltumėte jį žemesnę padėtį. Tuo metu pjovimo įrenginys nėra ištraukiamas iš pjovimo vietos.

- Stipriai nespaukite elektrinio įrankio. Palaukite, kol elektriniu įrankiu bus atliktas veiksmas. Geriausių pjovimo rezultatų galima pasiekti tuomet, kai pjūklo grandinė **1** nesulėtėja dėl perkrovos.
- Niekada nedirbkite elektriniu įrankiu laikydami ištiesiomis rankomis.
- Būkite atidūs baigdami pjauti. Nupjauta medžiaga veikiant sunkio jėgai nukrenta, todėl galima susižaloti.
- Ištraukite elektrinį įrankį iš pjovimo vietos tik veikiant pjūklo grandinei **1**.

Raštų pjovimas (žr. 14 pav.)

- Padėkite raštą ant atramų (arba naudokite specialų pjovimo ožį), kaip pavaizduota 14 pav. Nupjautas gabalas turi laisvai nukristi neužstringant pjovimo įrenginiui.
- Pjaunant trumpus gabalus, juos reikia tvirtai užfiksuoti (pvz., laikikliais).



Niekada nepjaukite stirtoje ar ant žemės gulinčių raštų, nes taip labai padidėja pavojus, kad atšoks įrankis.

Mechaninio slėgio veikiamos medienos pjovimas (žr. 15 pav.)

Mechaninio slėgio veikiamos šakos, medžiai ar medienarūpijos gali visiškai nenusėjamai kristi ir sunkiai ar netgi mirtinai sužaloti žmones. Tokiais atvejais būkite ypač atidūs.



Tokius darbus gali atlikti tik išmokyti ir patyrę specialistai.

- Jei abu gabalo galai yra paremti (žr. 15.1 pav.), 1/3 pjūvio storio reikia atlikti iš viršaus (A), tada įpjauti toje pačioje vietoje iš apačios (B), kad mediena neskiltų ir neužstringtų elektrinio įrankio pjovimo įrenginys.
- Jei gabalas remiasi į atramą tik vienu galu (žr. 15.2), įpjauti iki 1/3 storio reikia iš apačios (C), o tada toje pačioje iki galo nupjauti iš viršaus (D). Taip galima išvengti medienos skilimo ir elektrinio įrankio pjovimo įrenginio užstringimo.

Medžių leidimas (žr. 16-17 pav.)

- Visada dėvėkite apsauginį šalną, kad apsisaugotumėte nuo krentančių šakų.
- Elektrinį įrankį medžiams nuleisti galima naudoti tik jei kamieno skersmuo yra mažesnis už įrankio pjovimo įrenginio ilgį. Storesnius medžius turi pjauti specialistai.
- Atitverkite darbo vietą, kad joje nebūtų kitų žmonių ar gyvūnų.
- Įvertinkite, kuria kryptimi virs medis. Tam įtakos turi kamieno nuokrypis ir išlinkimai, šakų koncentracija, galimas ant jo esančio sniego kiekis, vėjo kryptis, kamieno pažeidimai ar puvinys. Labai svarbu, kad nuleidžiamas medis nenukristų, pvz., ant elektros energijos perdavimo linijų, namų, automobilių ir pan.
- Įvertinkite ir, jei reikia, numatykite, kaip galėtumėte saugiai ir nekludomi pasišalinti (žr. 16 pav.). Saugaus pasišalinimo vietas 16 pav. paženklintos E raide, pavojingos vietos paženklintos F raide, o medžio kritimo kryptis paženklinta juoda rodykle. **Pastaba: griežtai draudžiama būti pavojingose vietose F, kai medis**

kertamas, nes galimi sunkūs ar netgi mirtini sužalojimai.

- Pašalinkite mažus medelius iš po kertamo medžio, nupjaukite mažas šakas nuo medžio kamieno apatinės dalies.
- Įpjaukite kreipiamąjį pjūvį (G-H) (žr. 17.1 pav.) medžio leidimo kryptimi. Iš pradžių įpjaukite įstrižai (G) (ne mažesniu, nei 45° kampu), tada įpjaukite horizontaliai (H). Įpjovimo gylis (G-H) turi būti apytiksliai lygus 1/3 medžio skersmens.
- Tada priešingoje kamieno pusėje įpjaukite horizontaliai (I), pradėdami apytiksliai 50 mm virš pjūvio (H) (žr. 17.2 pav.).



Pastaba: pjūvis (I) turi būti lygiagretus pjūviui (G-H) (žr. 17.1-17.2 pav.). Jokiu būdu nepjaukite per visą medžio kamieno skersmenį!

- Atstumas tarp pjūvio (I) ir (G-H) turi būti apytiksliai lygus vienai dešimtajai medžio kamieno skersmens. Jei medis pradeda virsti, iš karto ištraukite pjovimo įrenginį iš pjūvio ir pasitraukite saugia kryptimi (žr. 17.1 pav.).
- Jei po pjovimo (I) medis nenuvirto, reikia virtimą paspartinti įkalant pleišta į horizontalų pjūvį (I).
- Medžiui pradėjus virsti turite iš karto ir greitai pasišalinti saugia kryptimi (žr. 17.2 pav.), saugodamiesi krentančių ir lūžtančių šakų.



Pastaba: jei virsdamas medis nukrenta ant kito medžio ir ties ten sustoja, būkite ypač atidūs jį visiškai nuleisdami. N nedirbkite po pakibusių medžių, nepjaukite nuvirtusio medžio atsirėmusių šakų, nes tai yra ypač pavojinga. Naudokite gervę arba kreipkitės pagalbos į specialistus.

- Nuvirtusio medžio šakų pjovimas yra labai sudėtingas darbas. Jei neturite tinkamų įgūdžių, kreipkitės pagalbos į specialistus.
- Pjaudami nuvirtusio medžio šakas paisykite visų prieš tai nurodytų saugumo taisyklių.
- Nepjaukite šakų užsilipę ant nuvirtusio medžio kamieno.
- Nepjaukite šakų, ant kurių remiasi nuvirtęs medis.

Elektrios įrankio techninė priežiūra / profilaktika

Prieš pradėdami dirbti elektriniu įrankiu, išimkite akumuliatorių 23.

Akumulatoriaus priežiūros instrukcija

- Akumuliatorių **23** įkraukite prieš jam visiškai išsikraunant. Likus nedideliame kiekiui energijos, nutraukite darbą ir nedelsiant įkraukite akumuliatorių **23**.
- Kai akumuliatorių **23** visiškai įkrautas, jo neperkraukite, nes sutrumpės jo tarnavimo laikas.
- Akumuliatorių **23** įkraukite, kai aplinkos temperatūra yra nuo 10°C iki 40°C (nuo 50°F iki 104°F).
- Jei akumuliatorių **23** ilgą laiką nenaudojamas, įkraukite jį kas 6 mėnesius.
- Laiku keiskite atidurbusius savo laiką akumuliatorius. Jei sumažėja elektrinio įrankio darbo našumas arba trumpėja darbo elektriniu įrankiu laikas įkrovus akumu-

liatorių **23**, tai reiškia, kad akumulatorius yra nusidėvėjęs. Taip pat reikėtų atsižvelgti į tai, kad akumulatorius **23** gali išsikrauti greičiau, jei dirbama žemesnėje negu 0°C temperatūroje.

- Jei akumulatorius **23** ilgai nenaudojamas, rekomenduojama jį laikyti kambario temperatūroje, be to jis turi būti įkrautas 50%.

Elektrinio įrankio valymas

Nuvalykite pjūvenas ir medienos likučius nuo elektrinio įrankio korpuso, atidžiai prapūskite vėdinimo angas. Pūskite suslėgtą orą pro vėdinimo angas **9**. Nenaudokite šerdinančių medžiagų ar tirpiklių elektriniam įrankiui valyti. Prižiūrėkite, kad rankenos nesusiteptų alyva.

Pjovimo įrenginio valymas



Mūvėkite apsaugines pirštines, kai tvarkote pjūklo grandinę 1.

- Atjunkite pjovimo įrenginį nuo elektrinio įrankio, kaip aprašyta prieš tai.
- Atjunkite pjūklo grandinę **1** nuo pjovimo juostos **2**.
- Nušluostykite pjūvenas ir smulkias medienos drožles nuo pjūklo grandinės **1** ir pjovimo juostos **2**.
- Sutepkite pjūklo grandinę **1** ir pjovimo juostą **2**, kad apsaugotumėte nuo rūdžių.
- Jei elektrinį įrankį ketinate naudoti artimiausiu metu, sumontuokite pjovimo įrenginį, kaip aprašyta prieš tai. Uždėkite apsaugą **16** ant elektrinio įrankio pjovimo įrenginio.
- Jei ketinate ilgai nesinaudoti elektriniu įrankiu, nemontuokite įrankio pjovimo įrenginio. Suvyniokite pjovimo juostą **2** ir pjūklo grandinę **1** alyvuotu popieriumi ir laikykite nuo drėgmės apsaugotoje ir vaikams neprieinamoje vietoje.

Pjūklo grandinės būklės tikrinimas

Reguliariai tikrinkite pjūklo grandinės **1** būklę. Pjūklo grandinės **1** veikiant elektriniam įrankiui atšips, jei:

- susidaro labai smulkios dulkės;
- reikia stipriai spausti įrankį;
- yra padidėjusi įrankio vibracija;
- pastebimos padidėjusios degalų sąnaudos.

Draudžiama naudoti atšipusią pjūklo grandinę **1**. Ją reikia pagaląsti arba pakeisti nauja.

Pjovimo juostos būklės tikrinimas (žr. 18 pav.)

Reguliariai tikrinkite pjovimo juostos **2** būklę.

- Patikrinkite pjovimo juostos **2** griovelio nusidėvėjimą. Pjovimo juostos **2** griovelio plotis turi atitikti pjūklo grandinės **1** varomųjų dantų storį, o griovelio sienelės turi būti vertikaliai (žr. 18.1 pav.). Būtina pakeisti pjovimo juostą **2** su nusidėvėjusiu grioveliu (žr. 18.2).

- Pjovimo juostos **2** šoninių paviršių grublėtus kraštus reikia pašalinti plokščia dilde (žr. 18.3 pav.).
- Norėdami, kad pjovimo juosta **2** tolygiai dėvėtųsi, apsukite ją kas 8 darbo valandas.

Pavaros būklės tikrinimas

- Reguliariai tikrinkite pavaros **19** būklę. Jei pavarą **19** sutrukinėjusi arba dantukai nusidėvėję daugiau nei 0,5 mm, pakeiskite ją. Kreipkitės į **CROWN** techninės priežiūros centrą.
- Pakeitus pavarą **19**, ant jos būtina montuoti tik naują pjūklo grandinę **1**.

Garantinio aptarnavimo ir taikymo tarnyba

Mūsų garantinio aptarnavimo tarnyba atsakys į jūsų klausimus dėl gaminio techninės priežiūros ir taisymo bei atsarginių dalių. Informaciją apie aptarnavimo centrus, detalių schemas ir atsargines dalis taip pat galima rasti apsilankius svetainėje šiuo adresu: www.crown-tools.com.

Elektrinių įrankių transportavimas

- Transportavimo metu negali būti jokio mechaninio poveikio pakuotei.
- Iškraunant ir pakraunant neleidžiama naudoti jokios technikos, kuri galėtų pakuotę suspausti.

Li-Ion akumulatoriai

Pridedamiems Li-Ion akumulatoriams taikomi pavojingų prekių teisės aktų reikalavimai. Naudotojui transportuojant akumulatorius keliais papildomi reikalavimai netaikomi.

Kai transportuoja trečiosios šalys (pvz., oro transportas arba persiuntimo agentūra), reikia laikytis specialių pakuotės ir žymėjimo reikalavimų. Ruošiant gabenti prekę būtina pasitarti su specialistais dėl pavojingų medžiagų. Akumulatorius siūsti galima tik tada, kai nepažeistas jų korpusas. Atvirus kontaktus apjuoskite juostele arba uždenkite ir akumuliatorių supakuokite taip, kad jis pakuotėje nejudėtų. Taip pat vadovaukitės galimai išsamesniais nacionaliniais reglamentais.

Aplinkos apsauga



Perdirbk žaliavas užuot norėdamas jas išmesti.

Elektros prietaisas, priedai ir pakuotė turi būti pagaminti iš perdirbamų medžiagų.

Plastiko elementai yra pažymėti pagal pakartotino panaudojimo kategorijas.

Šios instrukcijos yra išspausdintos ant antrą kartą perdirbto popieriaus, pagaminto nenaudojant chloro.

Svarstoma dėl pakeitimų pridėjimo.

Lietuviškai

Қозғалтқыш құралдың сипаттамалары

Сымсыз шынжырлы ара		СТ29006НХ
Қозғалтқыш құралдың коды		690718
Номиналды кернеу	[В]	20 *
Номиналды жылдамдық	[мин ⁻¹]	4200
Ара шынжырының жылдамдығы	[м/с]	7,9
Май багының сыйымдылығы (ара шынжырын майлауға арналған)	[мл]	115
Бағыттағыш тақтаның ұзындығы	[мм] [дюйм]	254 10"
Ара шынжырының параметрлері (шынжырдың қадамы/шынжырдың өлшемі)	[мм] [дюйм]	9,525 / 6,35 3/8" / 1/4"
Салмағы (кесу блогын қоспағанда)	[кг] [фунт]	2,8 6.17
Қауіпсіздік класы		III
Дыбыс қысымы	[дБ(A)]	—
Акустикалық күші	[дБ(A)]	—
Өлшенетін тербеліс	[м/с ²]	—

* Батареяның (жұмыс жүктемесізінсіз өлшенген) максимум бастапқы кернеуі 20 В. Номинал кернеуі 18 В.

Шу туралы ақпарат



Дыбыс қысымы осетін болса,
әрдайым құлақ қорғаушысын
киіңіз 85 дБ(A).

Сәйкестік жөнінде мәлімдеме

Жеке жауапкершілікпен біз "Қозғалтқыш құралдың сипаттамалары" де сипатталған өнімнің 2006/42/ЕС ережелеріндегі барлық тиісті анықтамаларына өзгерістері менен бірге сәйкес екенін және төмендегі нормаларға сай екенін кепілдендіреміз:

EN 62841-1:2015+AC:2015
EN 62841-4-1:2020.

Сертификаттау
менеджері

Wu Cunzhen

Merit Link International AG
Stabio, Швейцария, 01.03.2023



ЕСКЕРТУ - Жарақат қаупін азайту үшін пайдаланушы пайдалану нұсқаулығын оқып шығуы керек!

Жалпы қауіпсіздік ережелері



ЕСКЕРТУ! Осы электр құралымен берілген барлық қауіпсіздік ескертулерін, нұсқауларды, суреттерді және сипаттамаларды оқыңыз. Ескертулер мен нұсқауларды орындамау тоқ соғуына, өртке және / немесе ауыр жарақатқа әкелуі мүмкін.

Барлық ескертулер мен нұсқауларды болашақта анықтама алу үшін сақтап қойыңыз. Ескертулердегі "электр құрал" термині желіден жұмыс істейтін (сымды) электр құралын немесе батареядан жұмыс істейтін (сымсыз) электр құралын білдіреді.

Жұмыс аумағының қауіпсіздігі

- Жұмыс аумағын таза және жақсы жарықтандырылған күйде ұстаңыз. Ретсіз немесе күңгірт аумақтар сәтсіз жағдайларға әкеледі.
- Электр құралдарды жарылғыш атмосфераларда пайдаланбаңыз, мысалы, тұтанғыш сұйықтықтар, газдар немесе шаң жерде. Электр құралдар шаңды немесе түтіндерді тұтандыруы мүмкін ұшқындарды тудырады.
- Электр құралды пайдалану кезінде балаларды және маңайдағы адамдарды аулақ ұстаңыз. Алаңдату басқаруды жоғалтуға әкелуі мүмкін.

Қазақ тілі

Электр қауіпсіздігі

- Электр құралдардың ашалары розеткаға сәйкес болуы керек. Ашаны ешқашан ешбір түрде өзгертуге болмайды. Жерге қосылған электр құралдарымен бірге ешбір адаптер ашасын пайдалануға болмайды. Өзгертілмеген ашалар және сәйкес розеткалар тоқ соғу қаупін азайтады.
- Құбырлар, жылытқыштар, ауқымдар және тоңазытқыштар сияқты жерге қосылған беттерге дененің тиюін болдырмаңыз. Дененіз жерге қосылған болса, тоқ соғу қаупі артады.
- Электр құралдарына жаңбырдың немесе ылғалды жағдайлардың әсерін тигізбеңіз. Электр құралға кіретін су тоқ соғу қаупін арттырады.
- Сымды дұрыс емес пайдалануға болмайды. Сымды электр құралды ұстап жүру, тарту немесе розеткадан ажырату үшін ешқашан пайдаланбаңыз. Сымды жылудан, майдан, үшкір жиектерден немесе қозғалатын бөліктерден аулақ ұстаңыз. Зақымдалған немесе шатасқан сымдар тоқ соғу қаупін арттырады.
- Электр құралды сыртта пайдаланғанда сыртта пайдалануға жарамды ұзартқыш сымды пайдаланыңыз. Сыртта пайдалануға жарамды сымды пайдалану тоқ соғу қаупін азайтады.
- Электр құралды ылғалды орында пайдалану керек болса, қалдық тоқтан қорғау құралын пайдаланып қуат беріңіз. Қалдық тоқтан қорғау құралын пайдалану тоқ соғу қаупін азайтады. ЕСКЕРТПЕ! "Қалдық тоқтан қорғау құралы (RCD)" термині "жерге қысқа тұйықталу өшіргіші (GFCI)" немесе "жерге аққан кездегі тізбек ажыратқышы (ELCB)" терминімен ауыстырылуы мүмкін.
- Ескерту! Редуктордағы, қалқандағы және т.с.с. ашық металл беттерге ешқашан тиіменіз, өйткені металл беттерге тию электромагниттік толқындарға кедергі келтіріп, осылайша жарақаттарға немесе сәтсіз жағдайларға әкелуі мүмкін.

Жеке қауіпсіздік

- Электр құралды пайдаланып жатқанда қырағы болыңыз, істеп жатқаныңызды қадағалаңыз және дұрыс ақылды пайдаланыңыз. Электр құралды шаршап тұрғанда, я болмаса, есірткілердің, алкогольдің немесе дәрінің әсерінде болғанда пайдалануға болмайды. Электр құралдарын пайдалану кезінде бір сәт зейін бөлмеу ауыр жарақатқа әкелуі мүмкін.
- Жеке қорғағыш жабықты пайдаланыңыз. Өрқашан көзді қорғау құралын киіңіз. Тиісті жағдайлар үшін пайдаланылатын шаң маскасы, сырғымайтын қауіпсіздік аяқ киімі, қатты қалпақ немесе естуді қорғау құралы сияқты қорғағыш жабық жарақаттарды азайтады.
- Кездейсоқ іске қосылуды болдырмаңыз. Құралды қуат көзіне және / немесе батареялар жинағына қосу, көтеру немесе ұстап жүру алдында қосқыш өшірулі күйде екеніне көз жеткізіңіз. Электр құралды саусақты қосқышқа қойып ұстап жүру немесе қосқышы қосулы күйдегі электр құралдарына қуат беру сәтсіз жағдайларға әкеледі.
- Электр құралын қосу алдында кез келген реттеу кілтін алыңыз. Электр құралдың айналатын бөлігіне жалғанған күйде қалдырылған кілт жарақатқа әкелуі мүмкін.

- Қатты жақындамаңыз. Өрқашан тиісті қалыпты және теңгерімді сақтаңыз. Бұл күтпеген жағдайларда электр құралын жақсырақ басқаруға мүмкіндік береді.
- Тиісті киімді киіңіз. Бос киімді немесе зергерлік бұйымдарды киіменіз. Шашты, киімді және қолғапты қозғалатын бөліктерден аулақ ұстаңыз. Бос киім, зергерлік бұйымдар немесе ұзын шаш қозғалатын бөліктерде тұрып қалуы мүмкін.
- Шаңды шығарып алу және жинау құралдары қамтамасыз етілген болса, бұларды қосуды және тиісті түрде пайдалануды қамтамасыз етіңіз. Шаң жинауды пайдалану шаңға қатысты қауіптерді азайтады.
- Құралдарды жиі пайдаланудан алынған таныстықтың сізді масаттануға және құрал қауіпсіздігі принциптерін өлемауға әкелуіне жол бермеңіз. Абайсыз әрекет секундтың бір бөлімінде ауыр жарақаттауы мүмкін.
- Ескерту! Пайдалану кезінде электр құралдар электромагниттік өріс тудырады. Кейбір жағдайларда бұл өріс белсенді немесе пассивті медициналық имплантаттарға кедергі келтіруі мүмкін. Ауыр немесе өлімге әкелетін жарақатты болдырмау үшін медициналық имплантаттары бар адамдарға осы электр құралды пайдалану алдында дәрігермен және медициналық имплантат өндірушісімен кеңесу ұсынылады.

Электр құралды пайдалану және қуту

- Психофизикалық немесе ақыл-ой қабілеттері төмен адамдар, сонымен бірге балалар бұл электр құралды тек қауіпсіздігіне жауапты адам қадағаласа немесе электр құралды пайдалану туралы нұсқаулар берсе, пайдалана алады.
- Электр құралға күш түсірмеңіз. Жағдайға сай дұрыс электр құралын пайдаланыңыз. Дұрыс электр құралы өзі арналған жылдамдықпен жұмысты жақсырақ және қауіпсіздеу орындайды.
- Қосқыш қоспаса және өшірмесе, электр құралды пайдалануға болмайды. Қосқышпен басқару мүмкін емес кез келген электр құрал қауіпті және жөнделуі керек.
- Кез келген реттеулерді жасау, қосалқы құралдарды ауыстыру немесе электр құралдарды сақтауға қою алдында ашаны қуат көзінен және / немесе батареялар жинағын электр құралдан ажыратыңыз. Мұндай алдыналуға арналған сақтық шаралары электр құралының кездейсоқ іске қосылуы қаупін азайтады.
- Жұмыссыз тұрған электр құралдарын балалардан аулақ ұстаңыз және электр құралмен немесе осы нұсқаулармен таныс емес адамдарға электр құралын пайдалануға рұқсат етпеңіз. Электр құралдар оқытылмаған пайдаланушылардың қолдарында қауіпті болады.
- Электр құралдарына техникалық қызмет көрсетіңіз. Қозғалатын бөліктердің қате туралануы немесе тұрып қалуы, сынған бөліктер және электр құралдың жұмысына әсер етуі мүмкін кез келген басқа жағдай бар жоғын тексеріңіз. Зақымдалса, пайдалану алдында электр құралын жөндетіңіз. Көп сәтсіз жағдайларды нашар техникалық қызмет көрсетілетін электр құралдары тудырады.
- Кесу құралдарын өткір және таза күйде ұстаңыз. Тиісті түрде техникалық қызмет

көрсетілетін, үшкір кесу жиектері бар кесу құралдарының тұрып қалу ықтималдығы азырақ және оларды басқару оңайырақ.

- **Электр құралын, қосалқы құралдарды және құралдың кескіштерін, т.б. Осы нұсқауларға сай, жұмыс жағдайларын және орындалатын жұмысты ескере отырып пайдаланыңыз.** Электр құралды көрсетілгеннен басқа әрекеттер үшін пайдалану қауіпті жағдайға әкелуі мүмкін.

- **Тұтқаларды және ұстайтын беттерді құрғақ, таза және май емес күйде ұстаңыз.** Жылпылдақ тұтқалар және ұстайтын беттер күтпеген жағдайларда құралды қауіпсіз ұстауға және басқаруға мүмкіндік бермейді.

- Электр құралды пайдаланғанда қосымша тұтқаны дұрыс ұстаңыз. Бұл электр құралын басқарғанда пайдалы. Сондықтан дұрыс ұстау сәтсіз жағдайлардың немесе жарақаттардың қауіпін азайтады.

Батарея құралын пайдалану және күту

- **Тек өндіруші көрсеткен зарядтағышпен зарядтаңыз.** Батарея жинағының бір түріне арналған зарядтағыш басқа батарея жинағымен бірге пайдаланғанда, қауіп төндіруі мүмкін.

- **Электр құралдарын тек арнайы белгіленген батарея жинақтарымен бірге пайдаланыңыз.** Кез келген басқа батарея жинақтарын пайдалану жарақат алу және өрт қауіпін төндіруі мүмкін.

- **Пайдаланылмайтын кезде батарея жинағын бір клемма мен екіншісін қосуы мүмкін қыстырғыштар, тиындар, кілттер, шегелер, бұрандалар сияқты басқа металл заттардан немесе басқа шағын металл заттардан аулақ ұстаңыз.** Батарея клеммаларын тұйықтау үйіктерге немесе өртке әкелуі мүмкін.

- **Сыртқы зақымдалған жағдайларда батареядан сұйықтық шығуы мүмкін. Оған тиіменіз.** Егер оған кездейсоқ тисеніз, сумен шайыңыз. Егер сұйықтық көздерге тисе, оған қоса медициналық көмекке жүгініңіз. Батареядан шыққан сұйықтық тітіркенуді немесе күйіктерді тудыруы мүмкін.

- **Кездейсоқ қосылуын болдырмаңыз.** Батарея жинағын салу алдында қосу / өшіру қосқышы өшірүлі күйінде екеніне көз жеткізіңіз. Электр құралды қосу / өшіру қосқышына саусақты қойып ұстау немесе қосуды тұрған электр құралдарға батарея жинағын салу сәтсіз жағдайларға әкеледі.

- **Батареяны ашпаңыз.** Қысқа тұйықталу қауіп бар.

- **Батарея зақымдалса және дұрыс емес пайдаланылса, булар шығуы мүмкін. Ылғайсыздық сезген жағдайларда таза ауаны қамтамасыз етіңіз және медициналық көмекке жүгініңіз.** Булар тыныс алу жүйесін тітіркендіруі мүмкін.

- **Батарея ақаулы болса, сұйықтық шығуы және маңайдағы құрамдасарға тиюі мүмкін.** Қатысты кез келген бөліктерді тексеріңіз. Мұндай бөліктерді қажетінше тазалаңыз немесе ауыстырыңыз.

- **Батареяны жылудан, мысалы, үздіксіз күн сәулесінен және өрттен де қорғаңыз.** Жарылыс қауіп бар.



ЕСКЕРТУ! Барлық қауіпсіздік туралы ескертулерді және барлық нұсқауларды оқып шығыңыз.

- **Зарядтағышты жаңбыр мен ылғалдан қорғаңыз.** Зарядтағышқа судың кіруі тоқ соғу қауіпін арттырады.

- **Басқа батареяларды зарядтауға болмайды.** Зарядтағыш тек тізімдегі кернеу ауқымы бар литий - ионды батареяларды зарядтауға арналған. Әйтпесе өрт және жарылыс қауіп бар.

- **Зарядтағышты таза күйде ұстаңыз.** Ластану тоқ соғу қауіпін тудыруы мүмкін.

- **Пайдалану алдында зарядтағышты, кабельді және ашаны тексеріңіз.** Ақаулар анықталғанда зарядтағышты пайдалануға болмайды. Зарядтағышты өзіңіз ашпаңыз және оны тек түпнұсқалық қосалқы бөлшектерді пайдаланатын білікті мамандарға жөндетіңіз. Зақымдалған зарядтағыштар, кабельдер және ашалар тоқ соғу қауіпін арттырады.

- **Зарядтағышты оңай тұтанатын беттерде (мысалы: қағаз, тоқыма мата, т.б.) немесе жанғыш орталарда пайдалануға болмайды.** Зарядтау кезінде зарядтағыштың қызуына байланысты өрт қауіп бар.

Қызмет көрсету

- **Электр құралына білікті жөндеу маманы түпнұсқалық ауыстыру бөлшектерін пайдаланып қызмет көрсетуі керек.** Бұл электр құралының қауіпсіздігін сақтауды қамтамасыз етеді.
- **Майлау және қосалқы құралдарды ауыстыру туралы нұсқауларды орындаңыз.**

Электр құралды пайдалану кезіндегі қауіпсіздік туралы нұсқаулар



Назар аударыңыз! Төменде берілген ережелерді сақтамау өртке, ауыр жарақаттарға немесе тіпті пайдаланушының өліміне әкелуі мүмкін.

Жұмыс басталғанға дейін

- Электр құралын пайдалануды және техникалық қызмет көрсетуді дұрыс білетін және оны тиісінше басқара алатын адам ғана пайдалануы тиіс.

- Электр құралын балалардың немесе жасөспірімдердің пайдалануына қатаң тыйым салынады.

- Электр құралын қолайсыз ауа райында пайдаланбаңыз, қалың тұман, қатты жел, жаңбыр мен қар электр құралын пайдалану кезінде қосымша қауіптер тудырады (тайғақ жерге құлау, ағаштың құлау бағытын болжау мүмкін емес және т.б.).

- Электр құралын іске қоспас бұрын жұмыс орнын тексеріп, кез келген кедергі жасайтын заттарды (бұтақтар, тастар, т.б.) алып тастаңыз және қауіп төнген жағдайда қашу жолдарын жоспарлаңыз. Еңістерде жұмыс істегенде ерекше сақ болыңыз.

- Электр құралына ешқандай өзгертулер енгізбеңіз және ақауы бар электр құралын пайдаланбаңыз, бұл жұмыс қауіпсіздігіне қауіп төндіруі мүмкін.

- Тек өткір, ақаусыз ара шынжырларын пайдаланыңыз. Электр құралын іске қоспас бұрын ара шынжырының дұрыс тартылғанына және шынжыр майлау жүйесінің дұрыс жұмыс істеп тұрғанына көз жеткізіңіз.

- Электр құралын тек ағаш кесу үшін пайдаланыңыз. Басқа материалдарды аралау электр құралына зақым келтіруі мүмкін (бұл жағдайда кепілдендірілген жөндеу құқығы жойылады).
- Кесу алдында дайындамалардан барлық шегелерді немесе кез келген басқа металл заттарды алып тастаңыз.
- Электр құралын ешқашан бөлшектелген қорғаныс құралдарымен пайдаланбаңыз. Зақымдалған қорғағыштарды дереу ауыстыру керек. Ешбір жағдайда тиісті түрде жабдықталмаған немесе рұқсатсыз өзгертуге ұшыраған электр құралын пайдаланбаңыз.
- Электр құралын іске қоспас бұрын ара шынжырының басқа заттарға тиіп кетпеуін қадағалаңыз.



Оператор немесе электр құралының иесі үшінші тұлғаларға немесе олардың мүлкіне тигізетін зиян үшін жауапты болады.

Жұмыс кезінде

- Электр құралын жаңбырда пайдаланбаңыз және оны жаңбыр астында қалдырмаңыз.
- Әрқашан жеке қорғаныс құралдарын пайдаланыңыз: көзілдірік немесе бет қалқаны, құлақ қорғағыштары, тығыз текстуралы киімдер, сырғымайтын табандары бар қатты аяқ киім. Ешқашан шолақ шалбарда немесе ашық аяқ киімде жұмыс істемеңіз. Ағаштарды құлату немесе сабақтарды кесу кезінде қорғағыш бас киімді кию керек.
- Жұмыс телімінде басқа адамдардың немесе жануарлардың болуына тыйым салынған.
- Ара шынжыры толық жылдамдыққа жеткенше ешқашан аралауды бастамаңыз.
- Жұмыс кезінде тұрақты позицияны сақтаңыз және электр құралын екі қолыңызбен ұстаңыз. Тұтқалардың майлануына жол бермеңіз және электр құралын бір қолмен ешқашан пайдаланбаңыз.
- Электр құралын иық деңгейінен жоғары, баспалдақта тұрғанда немесе ағашта отырғанда пайдаланбаңыз.
- Әрқашан тек бір тақтайды өңдеңіз бұл оны дұрыс бекітудің жалғыз жолы.
- Электр құралының жұмысы кезінде ара шынжыры кесілген жерде бітеліп қалса, электр құралын дереу өшіріңіз, содан кейін ғана ара шынжыры блогының бүлінуін жөндеңіз.
- Ұзақ уақыт пайдаланған кезде электр құралының қызып кетуіне жол бермеңіз.
- Пайдалану нұсқауларын сақтамау (кесетін бөліктің бұралуы немесе бұғатталуы) салдарынан туындауы мүмкін кері бұрылудан (электр құралының кенет серпілуінен) сақ болыңыз. Қайтару әсерін азайту үшін келесі сақтық шараларын қолданыңыз:
 - электр құралының жұмысы кезінде электр құралын дайындама бетіне қатысты бұрмауға тырысыңыз;
 - әрқашан электр құралының екі тұтқасын екі қолмен ұстаңыз, бұл электр құралын қажетті басқаруды сақтауға көмектеседі;
 - кесу блогының жазықтығында тұрмаңыз;
 - тек жақсы қайралған және дұрыс керілген ара шынжырын пайдаланыңыз;

- кесу блогының шетімен ешқашан кеспеңіз, бұл жағдайда кері айналу ықтималдығы туындайды;
- мүмкіндігінше 3 тісті тоқтатқышты иіңтірек ретінде пайдаланыңыз (11.2 сур. қараңыз);
- қозғалатын ара тізбегін алдыңғы кесілген жерге қоймауға тырысыңыз;
- аралау ережелерін сақтаңыз, әсіресе жүктеме кезінде ағаш діңдерін немесе бұтақтарын кесу кезінде.



Жұмыстың аяқталғаннан соң



- Электр құралын жұмыс орнынан қозғалтқышты өшіріп, ара шынжырын толық тоқтатқаннан кейін ғана алуға рұқсат етіледі.
- Электр құралының кейбір элементтері (мысалы, кесу блогы және т.б.) жұмыс кезінде қатты қызады - суығанша оларға қол тигізбеңіз.
- Электр құралын ылғалдан қорғалған және балалардың қолы жетпейтін жерде сақтаңыз, әрқашан кесу бөлігін жабыңыз.

Нұсқаулықта қолданылатын таңбалар

Пайдалану нұсқаулығында төменде берілген таңбалар қоладнылады, олардың мағынасын есте сақтаңыз. Таңбаларды дұрыс түсіндіру электр құралды дұрыс және қауіпсіз қолдануға көмектеседі.

Таңба	Мағына
	Сымсыз шынжырлы ара Сур түспен белгіленген аумақтар жұмсақ қабат (оқшауланған қабаты бар).
	Сериялық нөмір бар жапсырма: СТ ... - үлгі; XX - өндіру күні; XXXXXXXX - сериялық нөмір.
	Қауіпсіздік техникасы туралы барлық нұсқаулармен және нұсқаулармен танысыңыз.
	Мыналарды киіңіз: <ul style="list-style-type: none"> • дулыға; • қауіпсіздік көзілдірігі; • құлақ қорғағыштары.
	Шаңнан қорғайтын масканы киіңіз.
	Тығыз киімдерді және табаны сырғымайтын қатты аяқ-киімді киіңіз.

Таңба	Мағына
	Жаңбыр немесе қар жауып тұрғанда жұмыс істемеңіз.
	Аккумуляторды 45°C-тан жоғары қыздырмаңыз. Оны тік күн сәулелерінің ұзақ әсерінен қорғаңыз.
	Аккумуляторды тұрмыстық қоқысқа лақтырмаңыз.
	Аккумуляторды отқа лақтырмаңыз.
	Аккумулятордың жаңбыр астына түсуіне жол бермеңіз.
	Батареяны зарядтау уақыты.
	Қозғалыс бағыты.
	Айналу бағыты.
	Бұғатталған.
	Бұғаттаудан шығарылған.
	Тыйым салынған әрекет.
	Тізбек керілісін арттыру/ азайту.
	Ара тізбегін майлау үшін май қосу.
	Қауіп аймағында болуға тыйым салынады.
	Әрқашан құралдың екі тұтқасын да екі қолмен ұстаңыз.

Таңба	Мағына
	Құралды ешқашан бір қолмен пайдаланбаңыз.
	Кері тебуден сақтаныңыз.
III	Қорғау сыныбы.
	Назар аударыңыз. Маңызды ақпарат.
CE	Бұйым ЕО директивалараның негізгі талаптарына және Еуропалық Одақтың үйлестірілген стандарттарына сай екенін куәландыратын белгі.
	Қорғағыш қолғапты киіңіз.
	Пайдалы ақпарат.
	Электр құралды тұрмыстық қоқысқа лақтырмаңыз.

Қозғалтқыш құралын қолдану салалары

Электр құралы ағаш кесектерін (бөренелер, тақталар, бұтақтар) аралауға арналған және ағаш кесу үшін де пайдаланылуы мүмкін. Ол ағашты келденең және бойлық кесуге жарамды. Электр құрал тек оңқай пайдаланушыларға арналған.

Қозғалтқыш құралдың құрамдастары

- 1 Ара шынжыры *
- 2 Бағыттағыш тақта *
- 3 Тілігі бар тоқтатқыш
- 4 Тежеуіш қорғағышы
- 5 Алдыңғы тұтқа
- 6 Тұтқа
- 7 Бұғатсыздау батырмасы
- 8 Қосу / өшіру батырмасы
- 9 Ауа алмасатын тесіктер
- 10 Май бағының тығыны
- 11 Май деңгейін бақылауға арналған қарау терезесі

- 12 Ілу ілгері
- 13 Гайка
- 14 Ара шынжырының керіліс бұрандасы
- 15 Бағыттау жолағының қақпағы
- 16 Кесу блогының қорғағышы *
- 17 Көп мақсаты гайка кілті *
- 18 Бұранда
- 19 Жетек механизмі
- 20 Керілген істік
- 21 Оймалы шеге
- 22 Батарейя құлпы *
- 23 Батарейя *
- 24 Зарядтағыш *
- 25 Индикатор *
- 26 Зарядтағыш жапсырмасы *
- 27 Батарейяны зарядтау күйінің индикаторы *
- 28 Батарейяны зарядтау күйін басқару түймесі *

* Қосымша құрамдастар

Кейбір суреттелген немесе сипатталған құрамдастар стандарттық жабдықтау ретінде қосылмаған.

Қозғалтқыш құралдың бөлшектерін орнату және жөнге салу

Электр құралында жұмыстарды орындаудан бұрын, батареяны 23 алып тастаңыз.



Бекіткіш бөлшектер бұрандаларын бұзып алмау үшін тым қатты тартпаңыз.

Алдыңғы тұтқа (1 сур. қараңыз)

Жұмыс кезінде әрқашан алдыңғы тұтқаны 5 пайдаланыңыз. Алдыңғы тұтқаны 5 1 суретте көрсетілгендей орнатыңыз / алып тастаңыз.

Кесу блогын жинау / бөлшектеу, ара шынжырын керу (2-4 сур. қараңыз)



Ұзақ уақыт бойы пайдаланылғанда бағыттағыш тақта 2 және ара шынжыры 1 өте ыстық болуы мүмкін, сондықтан, жинау әрекеттері кезінде қорғағыш қолғап кию керек. Сондай-ақ, бұл ара шынжырының кесу жиегінен жарақат алу қаупін азайтады.

- Электр құралын тегіс жерге қойыңыз.
- Көп мақсатты кілттің 17 көмегімен гайканы 13 бұрап алыңыз (2 сур. қараңыз).
- Бағыттаушы жолақ қақпағын 15 алыңыз.
- Бағыттаушы жолақтың 2 орнатыңыз және көп мақсатты кілттің 17 көмегімен тарту бұрандасын 14 сағат тіліне қарсы бұраңыз (бұл ара шынжырын 1 орнатуды жеңілдетеді) (3 сур. қараңыз).
- Ара шынжырын 1 жетек тегінің 19 айналасына орап, одан кейін ара шынжырының 1 жетек тістерін бағыттаушы жолақ 2 ұясына салыңыз. **Ескертпе: ара шынжырының 1 кесу жиектері алға қараған кезде дұрыс орнатылған (сонымен қатар электр құралындағы белгілерді қараңыз).**
- Бағыттаушы жолақ қақпағын 15 орнатыңыз.
- Гайканы 13 оймалы шегеге 21 бұрап, оны қолмен аздап қатайтыңыз.

- Ара шынжырының 1 керілуін реттеңіз. Бағыттаушының 2 алдыңғы жағынан ұстап тұрып (4.1 сур. қараңыз), шынжыр тарту бұрандасын 14 көп мақсатты кілт 17 бұраушымен бұраңыз (4.2 сур. қараңыз). Ара шынжырының 1 керілуін арттыру үшін бұранданы 14 сағат тілімен бұрап, ара шынжырының 1 керілісін азайту үшін сағат тіліне қарсы бұраңыз.
- Ара шынжырын 1 бағыттау жолағының 2 түбіне жақын тұрғанша тартыңыз.
- Гайканы 13 көп мақсатты кілтпен 17 қатайту кезінде бағыттау жолағының 1 алдыңғы бөлігін ұстауды жалғастырыңыз.
- Кесу бөлігін бөлшектеген кезде жоғарыдағы әрекеттерді кері ретпен қайталаңыз.

Ара шынжырының керілісін тексеру (5 сур. қараңыз)



Электр құралын әр қолданар алдында және оны пайдалану арқылы тексеруді орындау қажет, ал қажет болған жағдайда ара шынжырының 1 керілуін реттеу қажет.

Ара шынжырын 1 пайдаланғанда келесі факторларды қарастырыңыз:

- ара шынжырын 1 әрқашан тиісті түрде кері керек және оның майлау жүйесі дұрыс жұмыс істеуі керек;
- жаңа ара шынжыры 1 көбірек созылады, тексеру және керілісті реттеу әрекеттерін жиірек орындау керек;
- жұмыс кезінде ара шынжыры 1 қызады және ұзарады; салқындау кезінде ол қысқарады, шынжыр керілісін реттегенде осы факторды ескеріңіз: ара шынжырын 1 ыстық кезінде реттемеңіз.

Келесілер дұрыс керілген ара шынжырының көрсеткіштері болып табылады:

- ара шынжырын 1 бағыттағыш тақтаның 2 ортасынан ақырын тартыңыз және жіберіңіз. Егер ара шынжыры 1 дұрыс керілген болса, тартылған ара шынжыры 1 және бағыттағыш тақтасы 2 арасындағы ең көп қашықтық 1-2 мм (5.1 сур. қараңыз);
- дұрыс керілген ара шынжырында 1 бостық болмауы керек (5.2 сур. қараңыз);
- дұрыс керілген ара шынжыры 1 қолмен тартқанда бағыттағыш тақтасының 2 айналасында еркін қозғалуы керек (мұны істеген қорғағыш қолғапты пайдаланыңыз 5.3 сур. қараңыз). Олай болмаса, ара шынжырының 1 керілісін жоғарыда сипатталғандай босатыңыз.

Ара шынжырын майлауға арналған майды толтыру (6 сур. қараңыз)

- Ара шынжырын 1 майлау үшін май деңгейін үнемі қадағалаңыз (оның деңгейі "min" белгісінен төмен болмауы керек, 6.2 сур. қараңыз). Қажет болса, май қосыңыз.
- Тығын 10 айналасындағы аумақты шүберекпен тазалаңыз және бұрап алыңыз (6.1 сур. қараңыз).
- Май бағын толтыру мойнына арнайы майды жайлап құйыңыз. Құйғышты пайдалану ұсынылады (6.2 сур. қараңыз).
- Тығынды 10 тығыз бұраңыз.

Ара шынжырын майлау жүйесінің жұмысын тексеру (7 сур. қараңыз)

Ара шынжырының 1 майлау жүйесінің жұмысын келесідей тексеруге болады:

- электр құралын қосыңыз және кескіш бөліктің ұшын жерге төселген картон немесе қағаздың үстінде ұстаңыз (7 сур. қараңыз);
- **Ескерту: Шынжырмен жерге тиеңіз, шамамен 200 мм қашықтықты сақтаңыз.** Егер жоғарыдағылар картонда немесе қағазды май іздерінің артуына әкелсе, шынжырды майлау жүйесі дұрыс жұмыс істеуде. Май бағы толы болғанына қарамастан, май іздері көрінбесе, **CROWN** сервистік орталығына хабарласыңыз.

Ара шынжыры тежеуішінің жұмысын тексеру (8 сур. қараңыз)

Ара тізбегінің тежегіші электр құралының кері айналуы кезінде іске қосылуы керек. Ара тізбегі тежегішінің жұмысын тексеру үшін келесі қадамдарды орынданыз.

- Электр құралын ара шынжыр 1 жерге немесе кез келген басқа заттармен жанаспайтындай етіп жерге қойыңыз. Электр құралының екі тұтқасынан ұстап, оны қосыңыз (ара шынжыры 1 қозғала бастайды). Алға жылжыту үшін тежегіш қорғағышын 4 сол қолыңызбен басыңыз (8.1 сур. қараңыз) - ара шынжырын 1 дереу тоқтату керек.
- Егер ара шынжыры тежеуіші жоғарыда сипатталғандай жұмыс істемесе, **CROWN** сервистік орталығына хабарласыңыз.



Ара шынжырының тежегіші зақымдалған болса, электр құралын пайдаланбаңыз.



Тіпті дұрыс жұмыс істеп тұрған шынжыр тежеуіші де кейбір жағдайларда қорғауды қамтамасыз етпейтінін ерқашан есте сақтаңыз (мысалы, оператор құлап қалса немесе ағаш құласа, кесу блогының жазықтығы жерге параллель болса, т.б.).

Электр құралының батареясын зарядтау тәртібі



Электр құралы батареясыз 23 және зарядтағышсыз 24 берілуі мүмкін. Бірінші рет пайдалану алдында батареяны 23 толығымен зарядтау керек.

Зарядтау үдерісі (9 сур. қараңыз)

- Батарея құлпын 22 басып, батареяны 23 алыңыз (9.1 сур. қараңыз).
- Зарядтағышты 24 қуат көзіне жалғаңыз.
- Батареяны 23 зарядтағышқа 24 салыңыз (9.2 сур. қараңыз).
- Зарядтаудан кейін зарядтағышты 24 қуат көзінен ажыратыңыз.
- Батареяны 23 зарядтағыштан 24 алып, батареяны 23 электр құралға бекітіңіз (9.3 сур. қараңыз).

Зарядтағыш индикаторлары (10 сур. қараңыз)

25 зарядтағыш индикаторлары батареяны 23 зарядтау үдерісі туралы хабарлайды. 25 индикаторларының сигналдары жапсырмада 26 көрсетілген (10 сур. қараңыз).

- 10.1 сур. - (жасыл индикатор жанғанда бұл батареяның 23 зарядтау құралына 24 салынбағанын) - зарядтау құралының 24 қуат көзіне қосулы тұрғанын (зарядталуға дайын) білдіреді.
- 10.2 сур. - (жасыл индикатор жыпылықтағанда бұл батареяның 23 зарядтау құралына 24 салынғанын) - батареяның 23 зарядталуын білдіреді.
- 10.3 сур. - (жасыл индикатор жанғанда бұл батареяның 23 зарядтау құралына 24 салынғанын) - батареяның 23 толық зарядталғанын білдіреді.
- 10.4 сур. - (қызыл индикатор жанғанда бұл батареяның 23 зарядтау құралына 24 салынғанын) - батареяның 23 зарядталуы сөйкес емес температураға байланысты тоқтатылғанын білдіреді. Температура деңгейі қалыпты мәнге жеткенде зарядталу жалғасады.
- 10.5 сур. - (қызыл индикатор жыпылықтағанда бұл батареяның 23 зарядтау құралына 24 салынғанын) - батареяның 23 зарядталуы оның зақымдалуына байланысты тоқтатылғанын білдіреді. Ақаулы батареяны 23 ауыстырыңыз, оны қайта пайдалануға болмайды.



Зарядтау барысында батарея 23 және зарядтағыш 24 қызады, бұл қалыпты үдеріс.

Қозғалтқыш құралды алғашқы рет іске қосу

Жұмысты бастау алдында келесілерді тексеріңіз:

- бекітудің дұрыстығын және электр құралдың барлық элементтерін бекітудің сенімділігін;
- электр құрал элементтері зақымдалмағанын;
- ара шынжырының керілісі;
- ара шынжырын майлау жүйесінің дұрыс жұмысы;
- ара шынжыры тежеуішінің дұрыс жұмысы.

Қозғалтқыш құралды қосу / өшіру

Қосу:

Электр құралын қосу үшін құлыптау түймесін 7 басыңыз және оны ұстап тұрып, қосу / өшіру қосқышын 8 басыңыз.

Өшіру:

Қозғалтқыш құралын істен шығару үшін іске қосу батырмасын босатыңыз 8.

Қозғалтқыш құралдың дизайн мүмкіндіктері

Температурадан қорғау (11 сур. қараңыз)

Температурадан қорғау жүйесі артық жүктеме жағдайында немесе батарея температурасы 23 80°C-тан асса, электр құралдың автоматты түрде өшуіне мүмкіндік береді. Бұл

жүйе пайдалану жағдайларына сай болмаған жағдайда электр құралды қорғайды.

Бұл қорғаныс жүйесі іске қосылғанда, индикаторлар **27** 11 суретте көрсетілгендей 3 секунд ішінде жыпылықтайды.

Қызып кетуден қорғау (11 сур. қараңыз)

Қызып кету жағдайында мотордың қызып кетуден қорғау жүйесі электр құралын өшіреді. Бұл жағдайда электр құралын қайта іске қосудан бұрын, электр құралын суытып алыңыз.

Бұл қорғаныс жүйесі іске қосылғанда, индикаторлар **27** 11 суретте көрсетілгендей 3 секунд ішінде жыпылықтайды.

Артық жүктемеден қорғау (11 сур. қараңыз)

Құрал қалыптан тыс жоғары токпен жұмыс істейтін жағдайда, мотордың артық жүктемеден қорғау жүйесі электр құралын автоматты түрде өшіреді.

Бұл қорғаныс жүйесі іске қосылғанда, индикаторлар **27** 11 суретте көрсетілгендей 3 секунд ішінде жыпылықтайды.

Батарея зарядының тым тез азаюынан қорғау

Батарея **23** зарядтың жылдам азаюынан қорғайтын қауіпсіздік жүйесімен қорғалған. Заряды толық аяқталған жағдайда электр құралы автоматты түрде өшіріледі. **Назар аударыңыз: қорғаныс жүйесі белсенді болғанда, электр құралын қоспаңыз, бұл батареяны 23 зақымдауы мүмкін.**

Батарея зарядталу күйінің индикаторлары (12 сур. қараңыз)

Түймені **28** басқанда индикаторлар **27** батарея зарядының күйін **23** көрсетеді (12 сур. қараңыз).

Ара шынжырының тежегіші

Ара шынжырының тежегіші кері соққы орын алған жағдайда электр құралын дереу тоқтатады.

Қозғалтыш құралды қолдану бойынша ұсыныстар

Негізгі ережелер

- Аралауды кесу блогы кесікте тұрып қалмайтындай орындаңыз (мысалы, араланған затты немесе ағашты құлату кезінде ағаш діңінің түсу орнын ескеріңіз). Ешқашан электр құралын қайта қосу арқылы бітеліп қалған кесу бөлігін алып тастауға тырыспаңыз. Шынжырды босату үшін кесілген ағаш сыналарды балғамен соғыңыз.
- Осы жағдайда сияқты ешқашан кесу блогының соңымен араламаңыз, кері соққы тудыру ықтималдығы айтарлықтай артады.
- Жұмыс кезінде ара шынжырының жерге тимеуін қамтамасыз етіңіз, өйткені бұл оның жылдам өтпес болып қалуына әкеледі.
- Жұмыс кезінде араланған зат сізге құламайтындай тұрыңыз (мысалы, көлбеу жерлерде жұмыс істегенде кесілетін заттың, т.б. үстінде орналасыңыз).

Құралды пайдалану туралы жалпы ұсыныстар (13 сур. қараңыз)

- Жұмыс телімін мұқият тексеріңіз: еркін қозғалысқа ештеңе кедергі келтірмеуі керек, барлық тастарды, таяқтарды, өркенді, т.б. алып тастаңыз.
- Жоғарыда сипатталғандай электр құралын қосыңыз.
- Электр құралын өрқашан екі қолыңызбен мықтап ұстаңыз, сол қол алдыңғы тұтқаны **5**, ал оң қол тұтқасын **6** ұстауы керек (13.1 сур. қараңыз). Өрқашан саусақтармен ұстағыштарды ұстаңыз. Бір қолмен жұмыс істеуге тыйым салынады.
- Электр құралын денеңіздің оң жағында біршама қашықтықта ұстаңыз.
- Ағашқа тимей тұрып ара шынжыры **1** толық жылдамдықта жұмыс істеуі керек.
- Иіңтірек ретінде тілігі бар тоқтатқышты **3** пайдаланыңыз (13.2 сур. қараңыз) - бұл операцияларды орындауды жеңілдетеді және оларды қауіпсіз етеді. Бүйірлік, көлбеу және бойлық кесулерді орындаған кезде, оператор өте сақ болуы керек, өйткені бұл жағдайларда тілігі бар тоқтатқышты **3** пайдалану мүмкін емес.
- Оқпандарды немесе қалың бұтақтарды аралау кезінде тілігі бар тоқтатқышты **3** қайта реттеңіз. Мұны істеу үшін электр құралын артқа қарай тартыңыз, тілігі бар тоқтатқышты **3** босатып, оны төменгі орынға жылжытыңыз. Бұл жағдайда кесу бөлігін кесуден шығармаңыз.
- Электр құралына қатты қысым жасамаңыз. Электр құралының операцияны орындауына жеткілікті уақыт беріңіз. Ара шынжыры **1** шамадан тыс жүктелу салдарынан баяуламаса, оңтайлы аралау нәтижелеріне қол жеткізуге болады.
- Электр құралын созылған қолдармен ұстаған кезде ешқашан пайдаланбаңыз.
- Аралаудың соңғы кезеңінде сақ болыңыз. Араланған материал жер тартылысы күшімен төмен құлайды, бұл жарақат алу қаупін тудырады.
- Электр құралын тек ара шынжыры **1** жұмыс істеп тұрған кезде ғана кесілген жерден шығарыңыз.

Бөренелерді аралау (14 сур. қараңыз)

- Бөренені **14** сур. көрсетілгендей тіректерге қойыңыз (немесе арнайы сандалды пайдаланыңыз). Араланған зат кесу блогында тұрып қалмай еркін құлауы керек.
- Қысқа заттарды аралау кезінде, оларды берік орнату керек. (мысалы, кронштейндер көмегімен).



Ешқашан десте күйінде немесе жерде жатқан бөренелерді араламаңыз, өйткені бұл кері соққы қаупін айтарлықтай арттырады.

Механикалық қысым түсіп тұрған ағашты аралау (15 сур. қараңыз)

Механикалық қысым астында болатын және аралауға байланысты босатылуы мүмкін бұтақтардың, ағаштардың немесе ағаш материалдардың реакциясын мүлде болжау мүмкін емес және ауыр немесе тіпті өлімге әкелетін жарақат тигізуі мүмкін. Мұндай жағдайларда ерекше сақ болыңыз.



Мұндай әрекеттерді тек оқытылған және тәжірибелі мамандар орындай алады.

- Егер зат екі соңынан ұстап тұрылса (15.1 сур. қараңыз), кесуді алдымен қалыңдығы жоғарыдан 1/3 орындау керек (А), содан кейін ағаштың бөлінуін және құралдың кесу блогының кептелуін болдырмау үшін затты төменгі жақта (В) бірден орыннан аралау керек.
- Егер зат тірекке тек бір соңынан тисе (15.2 сур. қараңыз), алдымен төменгі қалыңдықтан 1/3 кесу керек (С), содан кейін жоғарыдан бірдей орында толығымен аралау керек (D). Осылайша ағаштың бөлінуін және құралдың кесу блогының кептелуін болдырмауға болады.

Ағаштарды құлату (16-17 сур. қараңыз)

- Басты құлайтын бұталардан қорғау үшін әрқашан қорғағыш бас киімді киіңіз.
- Электр құралын тек дің диаметрі құралдың кескіш бөлігінің ұзындығынан аз ағаштарды кесу үшін пайдалануға болады. Қалыңырақ ағаштарды кесуді мамандар жүргізуі керек.
- Жұмыс телімінде басқа адамдардың немесе жануарлардың болуын болдырмау үшін жұмыс телімін қоршаңыз.
- Ағаштың құлау бағытын алдын-ала анықтаңыз. Бұл факторға діңнің еңкею бұрышы және қисығы, бұталардың шоғырлануы және оларда жатқан қардың ықтимал салмағы, жел бағыты, діндегі зақым немесе шіру әсер етеді. Ағаштың, мысалы, қуат желілеріне, үйлерге, көліктерге, т.б. құлауын болдырмау өте маңызды.
- Қауіпсіз және кедергісіз шығу үшін жолдарды тексеріңіз және қажет болса, тазалаңыз (16 сур. қараңыз). 16 суретте қауіпсіз шығу аумақтары Е әрпімен белгіленген, қауіп аумақтары F әрпімен белгіленген, құлау бағыты қара көрсеткімен белгіленген. **Ескерту: ағаш құлап жатқанда F қауіп аумақтарында болуға қатаң тыйым салынған, бұл ауыр жарақатқа және тіпті пайдаланушының өліміне әкелуі мүмкін.**
- Ағаш астындағы өркенді алып тастаңыз, ағаш діңінің төменгі бөлігін шағын бұталардан тазалаңыз.
- Бағыттағыш кесікті (G-H) (17.1 сур. қараңыз) ағаштың құлау бағытында аралаңыз. Алдымен көлбеу кесікті жасаңыз (G) (45°-тан аз емес еңкею бұрышымен), содан кейін көлденең кесікті (H) жасаңыз. Кесік тереңдігі (G-H) ағаш диаметрінің шамамен 1/3 тең болуы керек.
- Содан кейін, діңнің қарама-қарсы жағында кесіктен (H) шамамен 50 мм жоғары бастап көлденең кесік (I) жасаңыз (17.2 сур. қараңыз).



Ескерту: кесік (I) кесікке (G-H) параллель болуы керек (17.1-17.2 сур. қараңыз). Ешбір жағдайда кесік ағаштың бүкіл діңі арқылы өтпеуі керек!

- (I) және (GH) кесіктері арасындағы қашықтық ағаш діңі диаметрінің шамамен оннан біріне тең болуы керек. Егер ағаш құлай бастаса, кесу блогын кесіктен бірден алыңыз және оны қауіпсіз бағытта қалдырыңыз (17.1 сур. қараңыз).

- Егер кесік (I) жасалғаннан кейін ағаш құламаса, оның құлауын көлденең кесікке (I) сына қағу арқылы бастауға болады.
- Ағаш құлай бастағанда қауіпсіз бағытта бірден және жылдам кету керек (17.2 сур. қараңыз), құлайтын және сынған бұталардан және бұтақтардан сақтаныңыз.



Ескерту: Егер құлаған ағаш басқа ағашқа құласа және онымен тоқталып, оны босатқанда өреске сақ болыңыз. Ілініп тұрған ағаш астында пайдаланбаңыз, құлаған ағашты ұстап тұрған бұталарды және бұтақтарды араламаңыз, өйткені бұл өте қауіпті. Жұқарбаны пайдаланыңыз немесе анықтама алу үшін мамандарға хабарласыңыз.

- Құлатылған ағаштың бұталарын кесу өте күрделі әрекет болып табылады. Егер сізде тиісті дағдылар жоқ болса, анықтама алу үшін маманға хабарласыңыз.
- Құлатылған ағаштың бұталарын аралағанда жоғарыдағы қауіпсіздік ережелерінің барлығын сақтаңыз.
- Құлатылған ағаш діңінде отырып бұталарды араламаңыз.
- Құлатылған ағаш дің тұрған бұталарды араламаңыз.

Қозғалтқыш құралды жөндеу / алдын алу шаралары

Электр құралында жұмыстарды орындаудан бұрын, батареяны 23 алып тастаңыз.

Батареяны күту туралы нұсқаулық

- Батарея **23** толығымен таусылмай тұрып уақтылы зарядтаныз. Қуат төмен болса пайдалануды тоқтатыңыз және дереу зарядтаныз.
- Батарея **23** толы кезде артық зарядтамаңыз, өйтпесе бұл қызмет көрсету уақытын қысқартады.
- Батареяны **23** 10°C - 40°C (50°F - 104°F) белме температурасында зарядтаныз.
- Ұзақ уақыт бойы жұмыс істемесе, батареяны **23** алты ай сайын зарядтаныз.
- Тозған батареяларды уақтылы ауыстырыңыз. Зарядтаудан кейін электр құралдың өнімділігінің төмендеуі немесе айтарлықтай қысқарақ жұмыс уақыты батарея **23** ескіргенін және ауыстыру қажеттілігін көрсетеді. Жұмыстар 0°C-тан төмен температурада орын алса, батарея **23** тезірек зарядсыздалуы мүмкін екенін ескеру керек.
- Пайдаланбастан ұзақ уақыт бойы сақтаған жағдайда батареяны **23** белме температурасында сақтау ұсынылады, оны 50%-ға дейін зарядтау керек.

Қозғалтқыш құралды тазалау

Электр құралының корпусын үгінділер мен ағаш қалдықтарынан тазалаңыз, желдету тесіктерін **9** мұқият тазалаңыз. Желдету саңылаулары арқылы сығылған ауаны үрленіз. Электр құралын тазалау үшін күйдіргіш заттарды немесе еріткіштерді қолданбаңыз. Тұтқалардың майлануына жол бермеңіз.



Ара шынжырын 1 ұстағанда қорғағыш қолғапты киіңіз.

- Электр құралының кесу бөлігін жоғарыда сипатталғандай ажыратыңыз.
- Ара шынжырын 1 бағыттағыш тақтадан 2 алыңыз.
- Шанды және шағын ағаш жоңқаларын ара шынжырынан 1 және бағыттағыш тақтадан 2 қылшақпен тазалаңыз.
- Тоттандудан қорғау үшін ара шынжырын 1 және бағыттағыш тақтаны 2 майлаңыз.
- Электр құралын жақын арада пайдалануды жоспарласаңыз, кесу бөлігін жоғарыда сипатталғандай орнатыңыз. Электр құралының кесу бөлігіне қорғаныс қорғанысын 16 қойыңыз.
- Электр құралын ұзақ уақыт пайдаланбауды жоспарласаңыз, құралдың кесу бөлігін орнатпаңыз. Бағыттауыш жолақты 2 және ара шынжырын 1 майланған қағазға орап, ылғалдан қорғалған және балалардың қолы жетпейтін жерде сақтаңыз.

Ара шынжырының күйін тексеру

Ара шынжырының 1 күйін жүйелі түрде тексеріп тұрыңыз. Құралды пайдалану барысында келесі жағдайларда ара шынжыры 1 өтпес болып қалады:

- өте майда шаң пайда болса;
- құралды қатты басу қажет болса;
- артық құрал дірілі бар;
- артық отынды тұтыну байқалса.

Өтпес ара шынжырын 1 пайдалануға тыйым салынады. Оны өткірлеу (мұны мамандарға тапсырыңыз) немесе жаңасына ауыстырыңыз.

Бағыттағыш тақтаның күйін тексеру (18 сур. қараңыз)

Бағыттағыш тақтаның 2 күйін жүйелі түрде тексеріп тұрыңыз.

- Бағыттағыш тақта 2 ойығының тозуын тексеріңіз. Бағыттағыш тақтаның 2 ойығының ені ара шынжырының жетек тістерінің 1 қалыңдығына сай болуы керек, ойық қабырғалары тік болуы керек (18.1 сур. қараңыз). Ойығы тозған бағыттағыш тақтаны 2 (18.2 сур. қараңыз) ауыстыру керек.
- Бағыттағыш тақтаның 2 бүйірлік беттеріндегі бүдір жиектерді тегіс егеумен кетіру керек (18.3 сур. қараңыз).
- Бағыттағыш тақтаның 2 біркелкі тозуын қамтамасыз ету үшін жұмыстың әрбір 8 сағатынан кейін аударыңыз.

Жетек механизмінің күйін тексеру

- Жетек механизмінің 19 күйін жүйелі түрде тексеріп тұрыңыз. Егер жетек механизмі 19 сынған

немесе тістері 0,5 мм-ден көбірек тозған болса, оны ауыстырыңыз. **CROWN** сервистік орталығына хабарласыңыз.

- Жетек механизмін 19 ауыстырудан кейін оған тек жаңа ара шынжырын 1 орнату керек.

Сатудан кейінгі қызмет және өтінім бойынша қызмет

Біздің сатудан кейінгі қызмет өнімге техникалық қызмет көрсетуге және оны жөндеуге, сонымен бірге, қосалқы бөлшектерге қатысты сұрақтарыңызға жауап береді. Сондай-ақ, сервистік орталықтар туралы ақпаратты, бөліктердің диаграммаларын және қосалқы бөлшектер туралы ақпаратты мына бетте табуға болады: www.crown-tools.com.

Электр құралдарын тасымалдау

- Тасымалдау кезінде қаптамаға ешбір механикалық әсерді тигізуге болмайды.
- Жүкті түсіргенде / жүктегенде қысып орау қағидатымен жұмыс істейтін ешбір технология түрін пайдалануға рұқсат етілмеген.

Li-ion батареялары

Қамтылған Li-ion батареяларына қауіпті тауарлар заңнамасының талаптары қолданылады. Пайдаланушы қосымша талаптарсыз батареяларды жолда тасымалдай алады.

Үшінші тараптар тасымалдап жатқанда (мыс.: ауамен тасымалдау немесе экспедиторлық агенттігі) қаптамаға және жапсырмаларға қатысты арнайы талаптарды сақтау керек. Жөнелтіліп жатқан затты дайындау үшін қауіпті материал туралы маманнан кеңес алу қажет.

Батареяларды тек корпусы зақымдалмаған кезде жіберіңіз. Ашық түйіспелердің лентасын немесе маскасын алыңыз және батареяны қаптамада жылжыту мүмкін болмайтындай ораңыз. Сондай-ақ, егжей-тегжейлірек болуы мүмкін ұлттық ережелерді сақтаңыз.

Қоршаған ортаны сақтау



Шикізатты қоқыс ретінде пайдаға асырудың орнына қайта қолдануға жіберіңіз.

Электр құралы, жарақаттар және бума қоршаған ортаға зиянсыз қайда қолдануға жіберілуі керек.

Пластикалық компоненттер сыныпталған қайта қолдану үшін белгіленген.

Бұл нұсқаулар қайта қолданылатын хлорин қосылмаған қағазда басып шығарылған.

Өндіруші өзгерістер енгізуі мүмкін.

- يحظر تشغيل سلسلة المنشار رقم 1 غير الحادة. ويجب أن تكون مشحودة أو استبدالها بأخرى جديدة.

نقل الأدوات الكهربائية

- يجب ألا يسقط أي شيء ميكانيكي على العبوة أثناء النقل مطلقاً.
- لا يجوز استخدام أي نوع من أنواع التقنيات التي تعمل وفق مبدأ تثبيت العبوة عند التفريغ / التحميل.

بطاريات الليثيوم-أيون

تخضع بطاريات الليثيوم-أيون المتضمنة لمتطلبات سن القوانين الخاصة بالبيانات الخطرة. يمكن للمستخدم نقل البطاريات عن طريق البر دون المزيد من المتطلبات. وينبغي مراعاة المتطلبات الخاصة بالتغليف والتوسيم عند نقلها من قبل أطراف ثالثة (على سبيل المثال النقل الجوي أو وكالة الشحن). لتحضير العنصر المراد شحنه، يلزم استشارة خبير متخصص في المواد الخطرة. لا يتم التخلص من البطاريات إلا عند تلف المبييت. يُرجى تغطية أسطح التلامس المفتوحة أو لفها بشريط ووضع البطارية داخل حزمة بطريقة تجعل من الصعب أن تتحرك داخل العبوة. يُرجى أيضاً مراعاة اللوائح المحلية الأكثر تفصيلاً.

حماية البيئة

احرص على إعادة تدوير المواد الخام بدلاً من التخلص منها ككفايات.



ينبغي فرز الأدوات الكهربائية والملحقات والعبوات لإعادة تدويرها بحيث تكون صديقة للبيئة.

تم تصنيف مكونات البلاستيك كغفنة من فئات إعادة التدوير. طبعت هذه التعليمات على ورق مُعاد تدويره ومُصنَّع بدون كلور.

فحص حالة القضيب الدليلي (انظر الشكل رقم 18)

افحص حالة القضيب الدليلي رقم 2 بانتظام.

- افحص تآكل ممر القضيب الدليلي رقم 2. يجب أن يتطابق عرض ممر القضيب الدليلي رقم 2 مع سُمك أسنان سلسلة المنشار رقم 1، ويجب أن تكون جوانب الممر عمودية (انظر الشكل رقم 18.1). يجب استبدال القضيب الدليلي رقم 2 ذي الممر المتآكل (انظر الشكل رقم 18.2).
- يجب إزالة الحواف الخشنة من على الأسطح الجانبية للقضيب الدليلي رقم 2 بمبرد مسطح (انظر الشكل 18.3).
- لحماية الدليل القضيب رقم 2 من التآكل، اقلبه بعد كل 8 ساعات من التشغيل.

فحص حالة ترس المحرك

- افحص حالة ترس المحرك رقم 19 بانتظام. إذا تشقق ترس المحرك رقم 19 أو انكسر أو تفتت أسنانه أكثر من 0,5 مم، فاستبدله. اتصل بمركز خدمة CROWN.
- بعد استبدال ترس المحرك رقم 19، لا يجب تركيب سوى سلسلة منشار رقم 1 به.

خدمة ما بعد البيع وخدمة التطبيق

تجيب خدمة ما بعد البيع لدينا على جميع تساؤلاتكم المتعلقة بصيانة المنتج الخاص بكم وإصلاحه، بالإضافة إلى قطع الغيار. كما يمكنكم أيضاً العثور

- تجنب نشر الفروع عندما تكون متعلقة بجذع الشجرة المقطوعة.
- تجنب نشر الفروع التي يستند عليها جذع الشجرة المقطوعة.

نشر قطعة العمل من الموضع نفسه من أسفل (B) لمنع انشقاق الخشب وتعثر وحدة قطع الأداة.

- إذا كانت قطعة العمل متصلة بالدعامه من طرف واحد فقط (انظر الشكل رقم 15.2)، فيجب القطع من النقطة المقدره بـ 1/3 السمك أولاً من أسفل (C) ثم تُقطع نهائياً من نفس الموقع من أعلى (D). وبالتالي يمكن منع انشقاق الخشب وتعثر وحدة قطع الأداة.

صيانة الأداة الكهربائية التدابير الوقائية

قبل القيام بأي أعمال على الأداة الكهربائية، قم بإزالة البطارية رقم 23.

قطع الأشجار (انظر الشكل 16-17)

- احرص دائماً على ارتداء خوذة واقية لحماية الرأس من الأغصان المقطوعة.
- يمكن استخدام الأداة الكهربائية فقط لقطع الأشجار التي يقل قطر جذعها عن طول وحدة قطع الأداة. تُقطع الأشجار السميكة من قبل متخصصين.
- قم بعمل سياج حول منطقة العمل لمنع وجود أشخاص آخرين أو حيوانات في منطقة العمل.
- حدد مسبقاً الاتجاه الذي سوف تسقط فيه الشجرة. يتأثر هذا العامل بميل الجذع وانحنائه وتركيز الفروع والوزن المحتمل للثقل التي تتساقط عليها واتجاه الرياح والجذع المتآكل أو المتعفن. ومن المهم جداً منع الشجرة المقطوعة من السقوط مثلاً على خطوط الكهرباء أو المنازل أو السيارات وما إلى ذلك.
- يجب وضع المسارات في الاعتبار وتنظيفها إذا لزم الأمر من أجل الهروب الآمن ودون تعثر (انظر الشكل 16). في الشكل رقم 16، تُوضع علامة بالحرف E على مناطق الهروب الآمنة، بينما تُوضع علامة بالحرف F على المناطق الخطرة، ويُوضع سهم أسود على اتجاه السقوط. **ملاحظة: يمنع منعا باتاً الوجود في منطقة الخطر F أثناء سقوط الشجرة، حيث يمكن أن يؤدي إلى وقوع إصابات خطيرة وحتى وفاة المستخدم.**
- احرص دائماً على إزالة البراعم أسفل الشجرة وتنظيف الجزء السفلي من جذع الشجر من الفروع الصغيرة.
- احرص على النشر وفقاً لإرشاد القطع (G-H) (انظر الشكل رقم 17.1) في اتجاه سقوط الشجرة. أولاً، احرص على القيام بقطع مائل (G) (بزوايا ميل لا تقل عن 45 درجة) ثم القيام بقطع أفقي (H). يجب أن يكون عمق القطع (G-H) مساوياً لـ 1/3 قطر الشجرة تقريباً.
- وبعد ذلك، وفي الجانب المقابل من الجذع، قم بقطع أفقي (I)، ابتداء من أعلى القطع (H) بمقدار 50 مم تقريباً (انظر الشكل رقم 17.2).

تنظيف الأداة الكهربائية

- نظّف غلاف الأداة الكهربائية من نشارة الخشب والنفابات الخشبية، ونظّف أيضاً فتحات التهوية بشكل كامل. نفث الهواء المضغوط عبر فتحات التهوية.
- لا تستخدم المواد الكاوية أو المذيبات لتنظيف الأداة الكهربائية. لا تدع المقابض تصبح زيتية اللمس.

تنظيف وحدة القطع

- احرص على ارتداء قفازات واقية أثناء الإمساك بسلسلة المنشار رقم 1.



- قم بلك وحدة القطع الخاصة بالأداة الكهربائية كما هو موضح أعلاه.
- قم بإزالة سلسلة المنشار رقم 1 من القضيب الدليلي رقم 2.
- نظّف النشارة الخشبية والرفائق الخشبية الصغيرة بالفرشاة من سلسلة المنشار رقم 1 والقضيب الدليلي رقم 2.
- احرص على تزييت سلسلة المنشار رقم 1 والقضيب الدليلي رقم 2 لحمايتهما من التآكل.
- إذا كنت تخطط لاستخدام الأداة الكهربائية في المستقبل القريب، فقم بتثبيت وحدة القطع كما هو موضح أعلاه. ضع واقياً رقم 16 على وحدة القطع الخاصة بالأداة الكهربائية.
- إذا كنت تخطط لعدم استخدام الأداة الكهربائية لفترة طويلة من الوقت، فلا تترك وحدة القطع مثبتة بالأداة. لف شريط التوجيه 2 وجنزير المنشار 1 بورق مزيت واحفظهما في مكان محمي من الرطوبة وبعيداً عن متناول الأطفال.

فحص حالة سلسلة المنشار

- افحص حالة سلسلة المنشار رقم 1 بانتظام. ستصبح سلسلة المنشار رقم 1 غير حادة، خلال تشغيل الأداة، في حالة:
 - إنشاء غير ناعم جدًا؛

ملاحظة: يجب أن يكون القطع (I) موازياً للقطع (G-H) (انظر الشكلين 17.1-17.2). لا يجوز أن يكون القطع خلال جذع الشجرة بالكامل، تحت أي ظرف من الظروف!



- يجب أن تكون المسافة بين القطعين (I) و (H) مساوية لغشتر قطر جذع الشجرة تقريباً. إذا بدأت الشجر في السقوط، فقم بإزالة وحدة القطع على الفور من القطع واتركها في اتجاه آمن (انظر الشكل رقم 17.1).
- إذا لم تسقط الشجرة بعد تنفيذ القطع (I)، فيجب أن يبدأ سقوطها بدي إسفين أفقي القطع الأفقي (I).
- عندما تبدأ الشجرة في السقوط، يجب عليك التحرك بعيداً على الفور وبسرعة في الاتجاه الآمن (انظر الشكل رقم 17.2)، وكن حذراً من السقوط والفروع والأغصان المكسورة.

ملاحظة: إذا سقطت الشجرة المقطوعة على شجرة أخرى وتوقفت بسببها، فيجب توخي الحذر الشديد عند تحريرها. تجنب العمل تحت الشجرة المعلقة، ونشر الفروع والأغصان التي تدعم الشجرة المقطوعة لأنه أمر خطير للغاية. استخدم رافعة أو اتصل بالمتخصصين للحصول على المساعدة.



- قطع الفروع من الشجرة المقطوعة هي عملية شاقة للغاية. وإن لم يكن لديك المهارات المناسبة، فتصلب بمتخصص مهني للحصول على المساعدة.
- عند نشر الفروع من الشجرة المقطوعة، احرص على الالتزام بجميع قواعد السلامة أعلاه.

تشغيل/ إيقاف تشغيل الأداة الكهربائية

التشغيل:

- شجرة أثناء قطع الشجرة). لا تحاول أبداً تحرير وحدة القطع العالقة عن طريق إعادة تشغيل الأداة الكهربائية. دق الأوتاد الخشبية في الشق لتحرير الجزير.
- لا تقم بالنشر أبداً باستخدام طرف وحدة القطع، حيث إنه في هذه الحالة تزداد إمكانية حدوث ارتداد بدرجة كبيرة.
- تأكد من أن سلسلة المنشار لا تلمس الأرض أثناء التشغيل، لأن هذا سيؤدي إلى جعلها غير حادة بسرعة.
- أثناء التشغيل، قف بحيث تتجنب سقوط قطعة العمل المقطوعة عليك (على سبيل المثال، أثناء العمل على المنحدرات، اجعل نفسك فوق قطعة العمل المقطوعة وما إلى ذلك).

- لتشغيل أداة الطاقة، اضغط على زر الفقل 7 وأثناء الضغط عليه في موضعه، اضغط على مفتاح التشغيل / الإيقاف 8.
- إيقاف التشغيل:
- لإيقاف تشغيل الأداة الكهربائية، حرر زر المفتاح رقم 8.

ميزات تصميم الأداة الكهربائية

حماية درجة الحرارة (انظر الشكل 11)

- احرص على فحص موقع العمل بعناية: يجب ألا يتداخل أي شيء مع حرية الحركة، قم بإزالة جميع الأحجار والأغصان والبراعم وما إلى ذلك.
- شغل الأداة الكهربائية، كما هو موضح أعلاه.
- امسك الأداة الكهربائية بإحكام بكلتا يديك دائماً، ويجب أن تمسك اليد اليسرى بالمقبض الأمامي 5، بينما تمسك اليد اليمنى بالمقبض 6 (انظر الشكل 13.1).
- احرص دائماً على إحكام أصابعك على المقابض. العمل بيد واحدة هو أمر محظور.

يتمتع نظام الحماية من درجة الحرارة التعطيل التلقائي للأداة الكهربائية في حالة الحمولية المفرطة أو عندما تتعدى البطارية رقم 23 درجة حرارة 80 درجة مئوية. يضمن النظام حماية الأداة الكهربائية من التلف في حالة عدم الاتساق مع ظروف التشغيل.

عند تفعيل نظام الحماية هذا، ستومض المؤشرات 27 كما هو موضح في الشكل 11 خلال 3 ثوانٍ.

حماية من السخونة المفرطة (انظر الشكل 11)

- أبقِ الأداة الكهربائية عند الجانب الأيمن لجسمك على مسافة ما.
- قبل ملاسمة الخشب، يجب أن تصل سلسلة المنشار رقم 1 إلى سرعتها الكاملة.
- استخدم النهاية المسننة 3 كرافعة (انظر الشكل 13.2) - سيسهل ذلك تنفيذ المهام ويجعلها أكثر أماناً. عند إجراء عمليات قطع في اتجاهات جانبية ومائلة وطولية، يجب على المشغل توخي الحذر الشديد لأنه لا يمكن استخدام النهاية المسننة 3 في هذه الحالات.
- أعد ترتيب النهاية المسننة 3 عند نشر جذوع الأشجار أو الأغصان السميكة.
- للقيام بذلك، اسحب الأداة الكهربائية في اتجاه الخلف لتحرير النهاية المسننة 3 وحركه إلى الموضع السفلي. وعند ذلك لا تخرج وحدة القطع من الشق.
- لا تمارس أي ضغط شديد على الأداة الكهربائية. اترك وقتاً كافياً للأداة الكهربائية لإتمام المهمة. يمكن تحقيق نتائج نشر مثالية وذلك عندما لا يتباطأ جزير المنشار 1 بسبب الحمل الزائد.
- لا تقم مطلقاً بتشغيل الأداة الكهربائية في أثناء الإمساك بها وأذرعك ممدودة.
- كن حذراً أثناء الوصول إلى المرحلة الأخيرة من النشر. فإن المواد المقطوعة تسقط بفعل قوة الجاذبية مما يسبب خطر الإصابة.
- أخرج الأداة الكهربائية من الشق فقط مع تشغيل جزير المنشار 1.

يقوم نظام حماية الموتور من السخونة المفرطة تلقائياً بإيقاف الأداة الكهربائية في حالة السخونة المفرطة. وفي هذه الحالة، اترك الأداة الكهربائية حتى تبرد قبل إعادة تشغيل الأداة الكهربائية.

عند تفعيل نظام الحماية هذا، ستومض المؤشرات 27 كما هو موضح في الشكل 11 خلال 3 ثوانٍ.

حماية من الحمل الزائد (انظر الشكل 11)

يقوم نظام حماية الموتور من الحمل الزائد تلقائياً بإيقاف الأداة الكهربائية عندما يتم تشغيلها بطريقة تؤدي إلى سحب تيار عالٍ بشكل غير طبيعي، وفي حالة تفعيل نظام الحماية هذا، ستومض المؤشرات 27 كما هو موضح في الشكل 11 خلال 3 ثوانٍ.

حماية من تفريغ الشحنة المفرط

البطارية 23 محمية بنظام أمان من التفريغ العميق. في حالة التفريغ الكامل، يتم إيقاف الأداة الكهربائية تلقائياً. انتباه: لا تحاول تشغيل الأداة الكهربائية عند تنشيط نظام الحماية؛ فقد يؤدي ذلك إلى تلف البطارية 23.

مؤشرات حالة شحن البطارية (انظر الشكل 12)

مع الضغط على الزر رقم 28 توضح المؤشرات رقم 27 حالة شحن البطارية رقم 23 (انظر الشكل 12).

فرامل جزير المنشار

تقوم فرامل جزير المنشار بإيقاف الأداة الكهربائية على الفور في حالة حدوث ارتداد.

توصيات بشأن تشغيل الأداة الكهربائية

القواعد الرئيسية

- لا يمكن القيام ببعض العمليات إلا من قبل المتخصصين المهرة والمدربين.
- إذا كانت قطعة العمل مدعومة من كلا الطرفين (انظر الشكل رقم 15.1)، فيجب القطع من النقطة المقردة بـ 1/3 السمك أولاً من أعلى (A)، ثم يجب

- احرص على تنفيذ عملية النشر بحيث تتجنب تعثر وحدة القطع أثناء القطع (على سبيل المثال، يجب مراعاة نقطة الإسقاط لنشر قطعة العمل أو جذع

ضع دائما في الاعتبار أنه إن كان مكبح السلسلة يعمل بشكل مناسب، إلا أنه لا يوفر الحماية في بعض الحالات (على سبيل المثال، إذا سقط المشغل أو في حالة قطع الأشجار أو عندما يكون مستوى وحدة القطع موازيا للأرض وما إلى ذلك).



• يجب أن تكون لسلسلة المنشار رقم 1 مشدودة بشكل مناسب وأن يعمل نظام تشحيمها بشكل مناسب؛
• تمتد سلسلة المنشار الجديدة رقم 1 أكثر من ذلك، ويجب إجراء عمليات الفحص وضبط درجة الشد بشكل متكرر؛
• أثناء التشغيل، تصبح سلسلة المنشار رقم 1 ساخنة، وتزداد في الطول وتقتصر أثناء التبريد، يجب أخذ هذا العامل في الاعتبار عند ضبط درجة شد السلسلة. تجنب ضبط سلسلة المنشار رقم 1 عندما تكون ساخنة.

إجراء الشحن لبطارية الأداة الكهربائية

يمكن توفير الأداة الكهربائية دون البطارية 23 والشاحن 24. ينبغي شحن البطارية رقم 23 بالكامل قبل أول استخدام لها.



عملية الشحن (انظر الشكل رقم 9)

- اضغط على قفلي البطارية رقم 22 وقم بإزالة البطارية رقم 23 (انظر الشكل رقم 9.1).
- صل الشاحن 24 بمزود الطاقة.
- قم بتوصيل البطارية رقم 23 بالشاحن رقم 24 (انظر الشكل رقم 9.2).
- افصل الشاحن 24 من مزود الطاقة بعد الشحن.
- أزل البطارية رقم 23 من الشاحن 24 وقم بتركيب البطارية رقم 23 في أداة الطاقة (راجع الشكل رقم 9.3).

مؤشرات الشحن (انظر الشكل رقم 10)

تشير مؤشرات الشاحن رقم 25 إلى عملية شحن البطارية رقم 23 تظهر إشارات المؤشرات رقم 25 على الملصق رقم 26 (انظر الشكل رقم 10).

- الشكل 10.1 - (عندما يُضيء المؤشر باللون الأخضر، فهذا يعني أن البطارية 23 غير مُركبة في الشاحن 24) - الشاحن 24 متصل بشبكة الكهرباء (جاهز للشحن).
- الشكل 10.2 - (عندما يُضيء المؤشر باللون الأخضر، فهذا يعني أن البطارية 23 مُركبة في الشاحن 24) - البطارية 23 وقيد الشحن.
- الشكل 10.3 - (عندما يُضيء المؤشر باللون الأحمر، فهذا يعني أن البطارية 23 مُركبة في الشاحن 24) - البطارية 23 مشحونة بالكامل.
- الشكل 10.4 - (عندما يُضيء المؤشر الأحمر، ويتم إدخال البطارية 23 في الشاحن 24) - يتم إنهاء عملية شحن البطارية 23 بسبب درجة الحرارة غير المناسبة. وعندما تكون ظروف درجة الحرارة طبيعية، تستأنف عملية الشحن.
- الشكل 10.5 - (عندما يُضيء المؤشر باللون الأحمر، فهذا يعني أن البطارية 23 مُركبة في الشاحن 24) - يتم إنهاء عملية الشحن للبطارية 23 بسبب فشلها. استبدل البطارية المعطلة 23. ويحظر استخدامها مرة أخرى.

أثناء عملية الشحن، ترتفع درجة حرارة البطارية رقم 23 والشاحن رقم 24، وهي عملية طبيعية.



التشغيل الأولي للأداة

قبل البدء في العمل، تحقق مما يلي:

- صحة تركيب جميع عناصر الأداة وإحكام تثبيتها؛
- عدم وجود تلفيات بعناصر الأداة؛
- شد سلسلة المنشار؛
- التشغيل الصحيح لنظام تشحيم سلسلة المنشار؛
- التشغيل الصحيح لمكبح سلسلة المنشار.

فيما يلي مؤشرات شد سلسلة المنشار بشكل صحيح:

- اسحب سلسلة المنشار رقم 1 من منتصف القضيب الدليلي رقم 2 بلطف وحررها. إذا أصبحت سلسلة المنشار رقم 1 مشدودة بشكل صحيح، فإن الحد الأقصى للمسافة بين سلسلة المنشار رقم 1 المسحوبة والقضيب الدليلي رقم 2 تكون 2-1 مم (انظر الشكل رقم 5.1)؛
- يجب أن تكون سلسلة المنشار رقم 1 المشدودة بشكل مناسب غير مرتخية (انظر الشكل رقم 5.2)؛
- يجب أن تتحرك سلسلة المنشار رقم 1 المشدودة بشكل مناسب بحرية حول القضيب الدليلي رقم 2 عندما تُسحب باليد (استخدم قفازات واقية عند القيام بذلك، انظر الشكل رقم 5.3). إذا لم يحدث ذلك، قم بتخفيف درجة شد سلسلة المنشار رقم 1، كما هو موضح أعلاه.

ملء الزيت لتشحيم سلسلة المنشار (انظر الشكل رقم 6)

- راقب دائما مستوى الزيت لتزيت جزير المنشار 1 (يجب ألا يكون مستواه أقل من علامة "الحد الأدنى"، انظر الشكل رقم 6.2). أضف الزيت إذا لزم الأمر.
- نظف المنطقة حول السدادة رقم 10 بقطعة قماش وفك البراغي منها (انظر الشكل رقم 6.1).
- احرص على صب الزيت المخصص في عنق المالى لخزان الوقود. ويوصى باستخدام قمع لذلك (انظر الشكل رقم 6.2).
- اربط السدادة رقم 10 بإحكام.

فحص عمل نظام تشحيم سلسلة المنشار (انظر الشكل رقم 7)

- يمكن فحص تشغيل نظام التشحيم لسلسلة المنشار رقم 1 على النحو التالي:
- شغل الأداة الكهربائية وأبق نهاية وحدة القطع فوق قطعة من الورق المقوى أو الورق موضوعة على الأرض (انظر الشكل رقم 7)؛
- ملاحظة: تجنب ملابس الأرض بالسلسلة، وحافظ على مسافة تصل إلى 200 مم قريبا. إذا نتج عن المذكور أعلاه ظهور زيادة في أثر الزيت على الكرتون أو الورق، فإن نظام تشحيم السلسلة يعمل بشكل مناسب. وإن لم يظهر أثر للزيت، على الرغم من امتلاء خزان الزيت بالكامل، يُرجى الاتصال بمركز خدمة CROWN.

فحص عمل مكبح سلسلة المنشار (انظر الشكل رقم 8)

يجب تشييط فرامل جزير المنشار عند ارتداد الأداة الكهربائية. لفحص وظيفة فرامل جزير المنشار، اتبع الخطوات التالية.

- ضع الأداة الكهربائية على الأرض بحيث يكون جزير المنشار 1 غير ملاس للأرض أو لأي أجسام أخرى. امسك كلا مقبضي الأداة الكهربائية وشغلها (يبدأ جزير المنشار 1 في التحرك). اضغط على واقي الفرامل 4 بيدك اليسرى لتحريكه للأمام (انظر الشكل رقم 8.1) - يجب أن يتوقف جزير المنشار 1 على الفور.
- إن لم يعمل مكبح سلسلة المنشار كما هو موضح أعلاه، يُرجى الاتصال بمركز خدمة CROWN.

لا تقم بتشغيل الأداة الكهربائية في حالة تلف فرامل جزير المنشار.



- 26 علامة الشاحن *
27 مؤشرات حالة شحن البطارية *
28 زر التحكم في حالة شحن البطارية *

* أدوات إضافية اختيارية
ليست كل الملحقات التي تم توضيحها أو وصفها مُضمنة كعرض قياسي.

المعنى

الرمز

توجد علامة تثبت أن هذا المنتج يتوافق مع المتطلبات الأساسية لتوجيهات الاتحاد الأوروبي، ومتناسب مع معايير الاتحاد الأوروبي.



تركيب عناصر الأداة الكهربائية وتنظيمها

قبل القيام بأي أعمال على الأداة الكهربائية، قم بإزالة البطارية 23.

ارتداء قفازات واقية.



تجنب سحب عناصر التثبيت محكمة الربط لتجنب تلف السلك.



معلومات مفيدة.



مقبض أمامي (انظر الشكل 1)

استخدم دومًا المقبض الأمامي 5 عند التشغيل. تركيب / فك المقبض الأمامي حسبما هو موضح في الشكل 1.

عدم التخلص من الأداة الكهربائية في حاوية النفايات المنزلية.



تجميع / تفكيك وحدة القطع وشد سلسلة المنشار (انظر الأشكال 2-4)

عند استخدامها لفترات طويلة من الوقت، يُصبح المقبض الدللي رقم 2 وسلسلة المنشار رقم 1 ساخنين للغاية، ولذلك، يجب ارتداء قفازات واقية أثناء عمليات التجميع. من شأن ذلك أن يقلل من خطر الإصابة من حافة قطع سلسلة المنشار.



تعيين الأداة الكهربائية

صُممت الأداة الكهربائية لنشر قطع من الخشب (جنوع الأشجار والألواح الخشبية والفروع) ويمكن استخدامها أيضًا لقطع الأشجار. إنها مناسبة لكل من القطع العرضي والطولي للأخشاب.
الأداة الكهربائية مُصممة لمستخدمي اليد اليمنى فقط.

• ضع الأداة الكهربائية على سطح مستوٍ.
• قم بفك الصامولة 13 باستخدام مفتاح الربط 17 متعدد الأغراض (انظر الشكل 2).

• أزل غطاء شريط التوجيه 15.

• ثبّت شريط التوجيه 2 وأدر برغي الشد 14 عكس اتجاه عقارب الساعة بمساعدة مفتاح الربط متعدد الأغراض 17 (سيسهل ذلك تركيب جنزير المنشار 1) (انظر الشكل 3).

• لف جنزير المنشار 1 حول ترس المحرك 19، ثم ضع أسنان محرك جنزير المنشار 1 في فتحة شريط التوجيه 2. ملحوظة: يتم تثبيت جنزير المنشار 1 بشكل صحيح عندما تكون حواف القطع متجهة للأمام (انظر أيضًا العلامات الموجودة على جسم الأداة الكهربائية).

• ركب غطاء شريط التوجيه 15.
• اربط الصمولة 13 على الذراع المسننة 21 وقم بإحكامها قليلاً باستخدام يدك.

• اضبط مستوى شد جنزير المنشار 1. أمسك الجزء الأمامي لشريط التوجيه 2 (انظر الشكل 4.1)، وقم بتدوير برغي شد الجنزير 14 باستخدام مفك البراغي كمفتاح ربط متعدد الأغراض 17 (انظر الشكل 4.2). لتعزيز شد جنزير المنشار 1، أدر البرغي 14 في اتجاه عقارب الساعة وأدره عكس اتجاه عقارب الساعة لتخفيف شد جنزير المنشار 1.

• اسحب جنزير المنشار 1 حتى يرتكز عن كتف في أسفل شريط التوجيه 2. استمر في الإمساك بمقدمة شريط التوجيه 1 في أثناء شد الصامولة 13 بمفتاح ربط متعدد الأغراض 17.

• عند تفكيك وحدة القطع، كرر العمليات المذكورة أعلاه بترتيب عكسي.

فحص درجة شد سلسلة المنشار (انظر الشكل رقم 5)

قبل كل استخدام للأداة الكهربائية وعند التشغيل، من الضروري إجراء فحص، وإذا لزم الأمر، لضبط شد جنزير المنشار 1.



عند تشغيل سلسلة المنشار رقم 1، يجب مراعاة العوامل التالية:

مكونات الأداة الكهربائية

- 1 جنزير المنشار *
- 2 شريط التوجيه *
- 3 نهاية مسننة
- 4 وافي الفرامل
- 5 مقبض أمامي
- 6 مقبض
- 7 زر القفل
- 8 مفتاح التشغيل / إيقاف التشغيل
- 9 فتحات التهوية
- 10 سداة خزان الزيت
- 11 منفذ رؤية لرصد مستوى الزيت
- 12 حلقة معلقة
- 13 صامولة
- 14 برغي شد جنزير المنشار
- 15 غطاء شريط التوجيه
- 16 غطاء واقٍ لوحدة القطع *
- 17 مفتاح ربط متعدد الأغراض *
- 18 برغي
- 19 ترس المحرك
- 20 مسمار الشد
- 21 ذراع مسنن
- 22 قفل البطارية *
- 23 بطارية *
- 24 شاحن *
- 25 مؤشر *

• احتفظ بالأداة الكهربائية في مكان محمي من الرطوبة ولا يمكن للأطفال الوصول إليه، وقم دائمًا بتغطية وحدة القطع.

المعنى	الرمز
حماية البطارية من المطر.	
مدة شحن البطارية.	
اتجاه الحركة.	
اتجاه الدوران.	
مؤمن.	
غير مؤمن.	
محظور.	
إزيادة / خفض درجة شد السلسلة.	
إضافة زيت لتشحيم سلسلة المنشار.	
يحظر التواجد في منطقة الخطر.	
أمسك دائمًا مقبضي الأداة بكلتا اليدين.	
لا تقم بتشغيل الأداة أبدًا بيد واحدة.	
احذر ردة الفعل.	
فئة الحماية III	
انتبه. مهم.	

الرموز المستخدمة في الدليل

تُستخدم الرموز التالية في دليل التشغيل، يُرجى تدكّر معانيها. سيتم تفسير الصحيح للرموز الاستخدام الصحيح والأمن للأداة الكهربائية.

المعنى	الرمز
منشار مسنّن لاسلكي الأجزاء المميزة باللون الرمادي - مقبض لين (ذو سطح معزول)	
ملصق الرقم التسلسلي: CT ... - الطراز؛ XX - تاريخ التصنيع؛ XXXXXXXX - الرقم التسلسلي.	
احرص على قراءة كافة قواعد السلامة والإرشادات.	
الملايس: • خوذّة؛ • نظارات حماية؛ • واقيات أذن.	
احرص على ارتداء قناع الغبار.	
ارتد ملابس ذات نسيج سميك وأحذية متينة بدون نعال زلقة.	
لا تعمل تحت الأمطار أو الثلج.	
تجنب ارتفاع درجة حرارة البطارية لأكثر من 45 درجة مئوية. واحمها من التعرض لأشعة الشمس المباشرة لفترات طويلة.	
عدم التخلص من البطارية في حاوية النفايات المنزلية.	
عدم إلقاء البطارية في النار.	

- استخدم الأداة الكهربائية فقط لنشر الخشب. قد يؤدي نشر مواد أخرى إلى إتلاف الأداة الكهربائية (في هذه الحالة، يتم إبطال حقل في إصلاحها وفقاً للضمان).
- أزل جميع المسامير أو أي أجسام معدنية أخرى من الفراغات قبل التقطع.
- لا تقم مطلقاً بتشغيل الأداة الكهربائية مع وجود وقيات مفككة. يجب استبدال وقيات الحماية التالفة فوراً. يجب ألا تستخدم تحت أي ظرف من الظروف أداة كهربائية غير مجهزة بشكل كافٍ أو تعرضت لتعديل غير مصرح به.
- قبل بدء تشغيل الأداة الكهربائية، تأكد من أن جنزير المنشار لا يتصل بأي أجسام أخرى.



يتمثل المُشغِّل أو مالك الأداة الكهربائية المسؤولة عن الحوادث أو الأضرار المحتملة التي قد تلحق بأشخاص آخرين أو ممتلكاتهم.

أثناء التشغيل

- لا تشغل الأداة الكهربائية تحت المطر ولا تتركها تحت المطر.
- احرص دائماً على استخدام وسائل الحماية الشخصية: النظارات، وواقيات الوجه، وواقيات الأذن والملابس كثيفة النسيج والأحذية المتينة ذات النعال مانعة الانزلاق. لا تعمل نهائياً مع ارتداء بنطال قصير أو أحذية مفتوحة. يجب ارتداء خوذة واقية عند إسقاط الأشجار أو قطع الفروع.
- يحظر وجود أشخاص آخرين أو حيوانات في منطقة العمل.
- لا تبدأ عملية النشر مطلقاً حتى تصل لسلسلة المنشار إلى سرعتها الكاملة.
- حافظ على وضع ثابت في أثناء العمل وامسك الأداة الكهربائية بكلتا يديك. لا تدع المقابض تتلخخ بالزيت ولا تشغل الأداة الكهربائية بيد واحدة أبداً.
- لا تقم بتشغيل الأداة الكهربائية عند مستوى يفوق مستوى الكتف أو عند الوقوف على سلم أو عند الجلوس على شجرة.
- تعامل فقط مع قالب واحد دائماً - فهذه هي الطريقة الوحيدة لتثبيته على نحو صحيح.
- إذا علق جنزير المنشار في الشق في أثناء تشغيل الأداة الكهربائية، فقم بإيقاف تشغيلها على الفور وبعد ذلك تخلص فقط من الشيء الذي تسبب في إعاقة جنزير المنشار.
- لا تسمح للأداة الكهربائية أن تسخن بشكل مفرط عند استخدامها لفترة طويلة.
- احذر من حدوث ارتداد (اهتزاز خلفي مفاجئ للأداة الكهربائية) الذي قد يكون ناتجاً عن انتهاك تعليمات التشغيل (التواء أو علق وحدة القطع في الشق). لتقليل آثار الارتداد، اتبع الاحتياطات التالية:

- حاول تجنب تحريف موضع الأداة الكهربائية بالنسبة إلى سطح قطعة العمل في أثناء تشغيلها؛
- امسك دائماً كلا مقبضي الأداة الكهربائية بكلتا يديك، وهذا سيساعدك في الحفاظ على التحكم اللازم في الأداة الكهربائية؛
- لا تقف في مستوى وحدة القطع؛
- لا تستخدم سوى جنزير منشار مشحونة بشكل جيد ومشدودة بشكل صحيح؛
- لا تنتشر باستخدام الطرف النهائي لوحدة القطع، لأنه في هذه الحالة، تصبح احتمالية حدوث ارتداد في أقصى صورها؛
- استخدم النهاية المسننة 3 كرافعة كلما أمكن ذلك (انظر الشكل 11.2)؛
- لا تحاول وضع جنزير منشار متحرك في شقوق سابقة؛
- قم بمراعاة قواعد النشر، خاصة عند قطع جنود الأشجار أو الأغصان تحت ضغط أي حمل.

بعد الانتهاء من التشغيل

- لا يُسمح بإزالة الأداة الكهربائية من مكان العمل إلا بعد إطفاء المحرك والتوقف الكامل لجنزير المنشار.
- تصبح بعض عناصر الأداة الكهربائية (على سبيل المثال، وحدة القطع، إلخ) شديدة السخونة في أثناء التشغيل - لا لمسها قبل أن تبرد.

- في حالة الضرر والاستخدام غير السليم للبطارية، قد تنبعث أبخرة. اعمل على توفير الهواء النقي وطلب المساعدة الطبية في حالة الشكاوى. يمكن للأبخرة أن تهيئ الجهاز التنفسي.
- عندما تكون البطارية معيبة، يمكن أن يهرب السائل ويتلامس مع المكونات المجاورة. افحص أي أجزاء معينة. نظف هذه الأجزاء أو استبدلها، عند الحاجة.
- احم البطارية ضد الحرارة، وأيضاً ضد التعرض المستمر لأشعة الشمس والنار. هناك خطر الانفجار.

تحذير قم بقراءة كافة تحذيرات السلامة وكافة التعليمات.



- احم شاحن البطارية من المطر والرطوبة. دخول المياه إلى شاحن البطارية يؤدي إلى زيادة خطر حدوث الصدمة الكهربائية.
- لا تشحن بطاريات أخرى. شاحن البطارية مناسب فقط لشحن بطاريات الليثيوم أيون ضمن نطاق الجهد المذكور. وخلاف ذلك سيعرض إلى خطر الحريق والانفجار.
- حافظ على شاحن البطارية نظيفاً. قد يسبب التلوث خطر حدوث صدمة كهربائية.
- تحقق من شاحن البطارية والكابلات والمكونات في كل مرة قبل الاستخدام. لا تستخدم شاحن البطارية عندما يتم اكتشاف عيوب. لا تفتح شاحن البطارية بنفسك وأصلحه بواسطة موظفين مؤهلين فقط باستخدام قطع الغيار الأصلية. تؤدي أجهزة شحن البطاريات والكابلات والمقابس التالفة إلى زيادة خطر حدوث صدمة كهربائية.
- لا تشغل شاحن البطارية على الأسطح القابلة للاشتعال بسهولة (مثل الورق والمنسوجات وغيرها) أو في البيئات القابلة للاحتراق. هناك خطر حدوث حريق بسبب سخونة شاحن البطارية أثناء الشحن.

الخدمة

- ينبغي صيانة عدتك الكهربائية بواسطة فني إصلاح مؤهل باستخدام قطع الغيار المتطابقة فقط. سيضمن هذا أن أمان العدة الكهربائية قد تم ضمانه.
- اتبع تعليمات التشحيم وتغيير الملحقات.

إرشادات السلامة أثناء تشغيل العدة الكهربائية

انتبه! قد يتسبب عدم مراعاة القواعد المدرجة أدناه في نشوب الحريق أو التعرض لإصابات بالغة وقد يصل إلى وفاة المستخدم.



قبل بدء التشغيل

- يجب أن تشغل الأداة الكهربائية فقط من قبل شخص على دراية جيدة بالاستخدام والصيانة ويستطيع إثبات قدرته على تشغيلها بشكل صحيح.
- يُحظر صراحة استخدام الأطفال أو المراهقين لهذه الأداة الكهربائية.
- لا تقم بتشغيل الأداة الكهربائية في الأحوال الجوية السيئة، والضباب الكثيف، والرياح القوية، والمطر، والتلج، ما يؤدي إلى وجود مخاطر إضافية في أثناء تشغيل الأداة الكهربائية (كالسقوط على أرض زلقة، وسقوط الشجرة من أي اتجاه غير متوقع، وما إلى ذلك).
- قبل تشغيل الأداة الكهربائية، افحص موقع العمل، وقم بإزالة أي أشياء متداخلة (فروع، صخور، إلخ)، وخطط لطرق هروب في حالة الخطر. كن حذراً بشكل خاص عند العمل على المنحدرات.
- لا تقم بإجراء أي تعديلات على الأداة الكهربائية ولا تستخدم أداة كهربائية معيبة، حيث يمكن أن تزيد من المخاطر التي تهدد السلامة في أثناء التشغيل.
- استخدم فقط جنزير المنشار الحادة الخالية من العيوب. قبل تشغيل الأداة الكهربائية، تأكد من شد جنزير المنشار بشكل صحيح وعمل نظام تزييت الجنزير بشكل صحيح.

غرسات طبية باستشارة الطبيب ومصنع الغرسة الطبية قبل تشغيل العدة الكهربائية هذه.

استخدام العدة الكهربائية والعناية بها

- يحظر على الأشخاص ذوي القدرات النفسية أو العقلية أو الأطفال ذوي القدرات المنخفضة أن يشغلوا العدة الكهربائية، ما لم يتم الإشراف عليهم أو إرشادهم بشأن استخدام العدة الكهربائية بواسطة شخص مسؤول عن سلامتهم.
- لا تستخدم القوة المفرطة مع العدة. استخدم العدة الكهربائية الملائمة لغرضك. يؤدي استخدام العدة الكهربائية الصحيحة إلى إنجاز المهمة بشكل أفضل وأكثر أمانًا في الأعمال المخصصة لها.
- لا تستخدم العدة في حال تعذر تشغيل أو إيقاف تشغيل المفتاح. أي عدة كهربائية لا يمكن التحكم فيها بمفتاح تصير خطرة ويلزم إصلاحها.
- قم بفصل القابض من مصدر الطاقة و/أو حزمة البطارية من العدة الكهربائية قبل عمل أي تعديلات أو تغيير الملحقات أو تخزين العدة الكهربائية. ونقل تدابير السلامة الوقائية هذه من خطر بدء تشغيل العدة الكهربائية بطريق الخطأ.
- خزن العدة الكهربائية عند عدم الاستخدام بعيدًا عن متناول الأطفال ولا تسمح للأطفال الذين لا يبالغون في المعرفة أو هذه التعليمات بتشغيل العدة الكهربائية. تكون العدة الكهربائية خطرة في أيدي المستخدمين غير المدربين.
- قم بصيانة العدة الكهربائية. تحقق من وجود خطأ في محاذاة الأجزاء المتحركة أو تني أو كسر بالأجزاء أو أي أوضاع أخرى من شأنها التأثير في تشغيل العدة الكهربائية. إذا تضررت العدة الكهربائية فيجب إصلاحها قبل الاستخدام. العدة من الحوادث ناجم عن سوء صيانة عدد كهربائية.
- حافظ على عدد القطع حادة ونظيفة. إن عدد القطع التي يتم صيانتها بشكل صحيح مع حواف قطع حادة تكون أقل عرضة للانثناء ويسهل التحكم فيها.

استخدم العدة الكهربائية، والملحقات، واللقمات، وغير ذلك فيما يتوافق مع هذه التعليمات، مع الوضع في الاعتبار ظروف العمل والأعمال المطلوب تحقيقها. قد يؤدي استخدام العدة الكهربائية للأغراض غير المخصصة لها إلى حدوث موقف خطير.

- احتفظ بالمقابض وأسطح الإمساك جافة ونظيفة وخالية من الشحوم. المقابض الزلقة وأسطح الإمساك لا تسمح بالتعامل الآمن والتحكم في العدة في مواقف غير متوقعة.
- لاحظ أنه عند تشغيل عدة كهربائية، يرجى الضغط على المقبض المساعد بشكل صحيح، وهو أمر مفيد عند التحكم في العدة الكهربائية. لذلك، يمكن أن يقلل التعامل السليم من خطر الحوادث أو الإصابات.

استخدام بطارية العدة والعناية بها

- إعادة الشحن تكون فقط بواسطة الشاحن المحدد من قبل الشركة المصنعة. الشاحن الذي يناسب نوعًا معينًا من مجموعات البطاريات قد يتسبب في خطر نشوب حريق عند استخدامه مع مجموعة بطارية أخرى.
- استخدم العدة الكهربائية مع مجموعات البطاريات المصممة خصيصًا لها فقط. استخدام أي مجموعة بطارية أخرى قد ينشأ عنه إصابة أو حريق.
- عندما تكون مجموعة البطاريات غير مستخدمة، احتفظها بعيدًا عن الأشياء المعدنية الأخرى مثل مشابك الورق والمفاتيح والمسامير والبراغي أو الأشياء المعدنية الأخرى والتي يمكن أن توصل طرفًا بآخر. تقصير أطراف البطارية معًا قد يتسبب في حروق أو حدوث حريق.
- في ظروف العمل، قد يتسرب السائل من البطارية؛ فتجنب اللبس. في حالة حدوث التلامس، قم بالتنظيف بالماء. في حالة ملامسة السائل للعين، اطلب المساعدة الطبية الإضافية. قد يتسبب السائل الذي يتسرب من البطارية في تهيجها أو حدوث حروق.
- تجنب التشغيل غير المتعمد. تأكد من أن مفتاح التشغيل / الإيقاف في وضع إيقاف التشغيل قبل إدخال مجموعة البطارية. حمل العدة الكهربائية مع وجود إصبعك على مفتاح التشغيل / الإيقاف أو تركيب مجموعة بطارية في العدة الكهربائية بينما هي في وضع التشغيل يؤدي إلى احتمال وقوع حوادث.
- لا تفتح البطارية. خطر على الدائرة.

(الموصولة بالأرض). نقل القوايس غير المعدلة ومآخذ التيار المطابقة من خطر حدوث صدمة كهربائية.

- تجنب ملامسة الجسد للأطراف المورضة أو الموصولة بالأرض (مثل الأنابيب والمشعات والنظافات والثلاجات). هناك خطر متزايد من التعرض للصدمة الكهربائية إذا كان جسمك موزرًا أو موصولًا بالأرض.
- لا تعرض العدة الكهربائية لظروف الأمطار أو البلى. دخول المياه إلى العدة الكهربائية يزيد من خطر حدوث صدمة كهربائية.
- لا تسى استخدام السلك. لا تستخدم السلك أبدًا لحمل أو سحب أو فصل العدة الكهربائية. حافظ على السلك بعيدًا عن الحرارة والزيت والحواف الحادة والأجزاء المتحركة. استخدم أسلاك تالفة أو متشابكة يزيد من مخاطر الإصابة بالصدمات الكهربائية.
- عند استخدام العدة الكهربائية في الأماكن المفتوحة، استخدم أسلاك التمديد المخصصة للاستخدام الخارجي فقط. استخدم سلكًا يناسب الاستخدام في المناطق المفتوحة ويقلل من خطر التعرض لصدمة كهربائية.
- عندما يكون تشغيل العدة الكهربائية في مكان رطب أمرًا لا مفر منه، فاستخدم أداة تعمل بالتيار المتبقي (RCD) كمزود محمي. يعمل استخدام RCD على تقليل مخاطر الإصابة بصدمات كهربائية. ملحوظة مصطلح "أداة تعمل بالتيار المتبقي (RCD)" يمكن استبداله بالمصطلح "مترجم دائرة خطأ التلريض (GFCI)" أو "قاطع دائرة التسريب الأرضي (ELCB)".

تحذير! لا تلمس أبدًا الأسطح المعدنية المكشوفة في علبة التروس، والدرع، وما إلى ذلك لأن لمس الأسطح المعدنية سوف يحدث تداخلًا مع الموجة الكهرومغناطيسية، مما يسبب إصابات أو حوادث محتملة.

السلامة الشخصية

- كن يقظًا، وراقب ما تفعله واستخدم الحس السليم عند تشغيل العدة الكهربائية. لا تستخدم العدة الكهربائية عندما تكون متعبًا أو تحت تأثير المخدرات أو الكحوليات أو الأدوية. إن أي لحظة من عدم الانتباه أثناء تشغيل العدة الكهربائية قد ينتج عنها جروح شخصية خطيرة.
- استخدم معدات الوقاية الشخصية. ارتد دائمًا القناع الواقي للعين. تعمل أدوات الحماية مثل القناع الواقي من الغبار أو أحذية الأمان المضادة للانزلاق أو قبة صلبة أو أجهزة حماية السمع والتي يتم استخدامها في ظروف معينة على تقليل احتمالات التعرض لإصابات شخصية.
- تجنب التشغيل غير المقصود. تأكد من أن المفتاح على وضع إيقاف التشغيل قبل التوصيل بمصدر الطاقة و/أو حزمة البطارية، والانتقاط أو حمل العدة. حمل العدة الكهربائية مع وجود إصبعك في المفتاح أو تشغيل العدة الكهربائية التي يكون فيها المفتاح في وضع التشغيل يؤدي إلى احتمال وقوع حوادث.
- أزل أي مفاتيح ضبط أو مفاتيح ربط قبل تشغيل العدة الكهربائية. قد يؤدي وجود مفتاح ربط أو مفتاح متصل بالجزء الدوار للعدة الكهربائية إلى حدوث إصابة شخصية.
- لا تتعدّ الارتفاع. أبقي قدميك دومًا في وضع مناسب واحتفظ بتوازنك في جميع الأوقات. يمكن هذا من السيطرة بشكل أفضل على العدة الكهربائية في المواقف غير المتوقعة.
- ارتد ملابس ملائمة. لا ترتد ملابس فضفاضة أو مجوهرات. حافظ على شعرك وملابسك وقفاً بعيدًا عن الأجزاء المتحركة. قد تعلق الملابس الفضفاضة أو المجوهرات في الأجزاء المتحركة.
- في حال توفير أجهزة لتوصيل وسائل شطف وتجميع الغبار، تأكد من توصيلها واستخدامها بشكل ملائم. قد يؤدي استخدام تجميع الغبار إلى تقليل المخاطر الناجمة عن الغبار.
- لا تدع الألفة المكتسبة من الاستخدام المتكرر للعدد تسمح لك بالإعجاب بالنفس وتجاهل مبادئ سلامة العدة. يمكن أن يؤدي عمل واحد بإهمال إلى إصابة شديدة في لمحة من الثانية.
- تحذير! يمكن أن تنتج العدة الكهربائية حقلًا كهرومغناطيسيًا أثناء التشغيل. قد يتداخل هذا الحقل في بعض الظروف مع الغرسات الطبية النشطة أو السلبية. للحد من خطر الإصابة الخطيرة أو القاتلة، نوصي الأشخاص الذين لديهم

CT29006HX		منشار مسنن لاسلكي
690718		كود الأداة الكهربائية
20 *	[فولت]	الفولطية المقدرة
4200	[الحد الأدنى ¹]	السرعة المقدرة
7,9	[م/ث]	سرعة سلسلة المنشار
115	[مل]	سعة خزان الزيت (لتشحيم سلسلة المنشار)
254 10"	[مم] [بوصة]	طول القضيب الدليلي
9,525 / 6,35 3/8" / 1/4"	[مم] [بوصة]	متغيرات سلسلة المنشار (قياس السلسلة / مقياس السلسلة)
2,8 6.17	[كجم] [رطل]	الوزن (باستثناء وحدة القطع)
III		فئة الأمان
—	[ديسبيل]	الضغط الصوتي
—	[ديسبيل]	قوة الصوت
—	[م/ث ²]	الاهتزاز المقدر

* الحد الأقصى للجهد الأولي للبطارية (الذي يقيس دون النظر إلى حجم العمل) هو 20 فولت. الجهد الاسمي هو 18 فولت.

قواعد السلامة العامة

معلومات الضجيج

تحذير اقرأ جميع تحذيرات السلامة والتعليمات والرسوم التوضيحية والمواصفات المقدمة مع الأداة الكهربائية هذه. قد يتسبب الفشل في اتباع التحذيرات والتعليمات المسرودة أدناه في صدمة كهربائية أو حريق، و/أو إصابة خطيرة.



احرص دائماً على ارتداء أداة حماية الأذن إذا كان الضغط الصوتي يتجاوز 85 ديسبيل.



احفظ كافة التحذيرات والتعليمات للرجوع إليها مستقبلاً. يشير مصطلح "العدة الكهربائية" في التحذيرات إلى العدة الكهربائية (السلوكية) التي تعمل عبر موصلات الكهرباء الرئيسية الخاصة بك أو العدة الكهربائية (اللاسلكية) التي تعمل بالبطارية.

سلامة منطقة العمل

- حافظ على منطقة العمل نظيفة ومضاءة جيداً. المناطق غير المنظمة أو المظلمة قد تتسبب في إصابات.
- لا تشغل هذه العدة الكهربائية في الأماكن القابلة للانفجار، مثل عند وجود مواد سريعة الاشتعال أو غازات أو غبار. تصنع العدة الكهربائية هذه شرارات قد تؤدي إلى إشعال الغبار أو الأبخرة.
- احرص على بقاء الأطفال أو المتفرجين بعيداً أثناء تشغيل العدة الكهربائية. قد تتسبب الملهيات في فقدانك للتركيز.

السلامة الكهربائية

- يجب أن تتطابق قوايس العدة الكهربائية مع مأخذ التيار. لا تقم بتعديل القابض بأي شكل. لا تستخدم مهايئ قوايس مع العدة الكهربائية الموردة

إعلان المطابقة



نعلن تحت مسؤوليتنا وحدنا أن المنتج الموصوف ضمن "مواصفات الأداة الكهربائية" يتوافق مع كل الأحكام ذات الصلة بتوجيهات 2006/42/EC بما في ذلك التعديلات ويتوافق مع المعايير التالية:
EN 62841-1:2015+AC:2015
EN 62841-4-1:2020.

Wu Cunzhen

Wu Cunzhen

المدير العام

Merit Link International AG
Stabio, Switzerland, 01.03.2023

تحذير - لتقليل خطر الإصابة، ينبغي أن يقرأ المستخدم دليل التعليمات!



- وقتی باتری 23 پر است بیش از حد آن را شارژ نکنید با این کار از عمر باتری کاسته می شود.
- باتری 23 را در دمای اتاق 10 تا 40 درجه سانتی گراد (50 تا 104 درجه فارنهایت) شارژ کنید.
- باتری 23 را هر 6 پس یک دوره طولانی عدم فعالیت دستگاه شارژ کنید.
- باتری های کهنه را به موقع تعویض کنید. کاهش تولید با زمان کارکرد کوتاهتر ابزار شارژی پس از شارژ کردن نشان دهنده کهنه شدن باتری 23 است و باید باتری را تعویض کنید. این نکته را در نظر بگیرید که در صورت استفاده از ابزار در محیطی با دمای کمتر از 0 سانتی گراد، ممکن است شارژ باتری 23 سریع تر تخلیه شود.
- در صورتی که قرار است به مدت طولانی از دستگاه استفاده نکنید، توصیه می شود باتری 23 را در دمای اتاق نگه دارید، باتری باید تا 50 درصد شارژ شده باشد.

- فرسودگی شیار نوار راهنما 2 را بررسی کنید. عرض شیار نوار راهنما 2 باید مطابق با ضخامت دندان‌ه حرکت زنجیر اره 1 باشد، دیواره های شیار باید عمودی باشند (به شکل 18.1 مراجعه کنید. نوار راهنمای 2 دارای شیار فرسوده (به شکل 18.2 مراجعه کنید) باید تعویض شود.
- لبه های زیر سطح جانبی نوار راهنما 2 باید با یک سوهان صاف شوند (به شکل 18.3 مراجعه کنید).
- برای اینکه طرفین نوار راهنما 2 فرسودگی هماهنگی داشته باشند، پس از هر 8 ساعت کار نوار راهنما را برگردانید.

بررسی شرایط دنده محرک

- شرایط دنده محرک 19 را مرتب بررسی کنید. اگر دنده محرک 19 ترک بردارد، لب پر شود یا دارای دندانه فرسوده بیش از 0.5 میلی متر باشد، آن را تعویض کنید. با خدمات CROWN تماس بگیرید.
- پس از تعویض دنده محرک 19 تنها زنجیر اره جدید 1 باید روی آن نصب شود.

خدمات پس از فروش و خدمات کاربردی

- خدمات پس از فروش ما پاسخگوی سؤالات شما درباره نگهداری و تعمیر محصول شما و همچنین قسمت های بدکی آن است. اطلاعات مربوط به مراکز سرویس، نمودارهای قطعات و قطعات بدکی را می توانید در این سایت بیابید: www.crown-tools.com

تمیز کردن ابزار شارژی

جعبه ابزار برقی را از خاک اره و پسماند چوب تمیز کنید، سوراخ‌های هواکش را کاملاً پاکسازی کنید. هوای فشرده را ا طریق شیارهای تهویه 9 بدمید. از مواد یا حلال‌های سوزش‌آور برای تمیز کردن ابزار برقی استفاده نکنید. اجازه ندهید دستگیره‌ها روغنی شوند.

تمیز کردن قطعه برش



هنگام تماس با زنجیره اره 1، از دستکش محافظ استفاده کنید.

- واحد برش ابزار برقی را مطابق شرح بالا جدا کنید.
- زنجیر اره 1 را از نوار راهنما 2 جدا کنید.
- خرده اره ها و چوب ریزه های کوچک را با برس از سطح زنجیر اره 1 و نوار راهنما 2 پاک کنید.
- زنجیر اره 1 و نوار راهنما 2 را روانکاری کنید تا از فرسودگی آن ها جلوگیری شود.
- اگر قصد دارید از ابزار برقی در آینده نزدیک استفاده کنید، واحد برش را مطابق شرح بالا نصب کنید. محافظ محافظ 16 را روی واحد برش ابزار برقی قرار دهید.
- اگر قصد ندارید از ابزار برقی برای مدت زمان طولانی استفاده کنید، واحد برش ابزار را نصب نکنید. نوار راهنمای 2 و زنجیر اره برقی 1 را در کاغذ روغنی بپوشانید و آنها را در مکانی حفاظت‌شده از رطوبت و دور از دسترس کودکان نگهداری کنید.

بررسی شرایط زنجیر اره

شرایط زنجیر اره 1 را مرتب بررسی کنید. زنجیر اره 1 در شرایط زیر به تدریج کند می شود:

- ایجاد لایه نازکی از گرد و غبار؛
- ابزار به فشار محکم تری نیاز داشته باشد؛
- افزایش میزان ارتعاش ابزار؛
- افزایش مصرف سوخت.

استفاده از زنجیر اره کند 1 ممنوع است. این را تیز کنید (برای انجام این کار نزد کارشناس آن بروید) یا تعویض کنید.

بررسی شرایط نوار راهنما (به شکل 18 مراجعه کنید)

شرایط نوار راهنما 2 را مرتب بررسی کنید.

حمل ابزارهای شارژی

- در طول حمل ابزار از وارد کردن هر گونه ضربه مکانیکی به بسته بندی مطلقاً بپرهیزید.
- هنگام قرار دادن دستگاه در بسته یا خارج کردن آن، استفاده از هیچ گونه فناوری ای که باعث دستکاری در منگنه بسته بندی شود، مجاز نیست.

باتری های لیتیم-یونی

باتری های لیتیم-یونی تحت شرایط قانون کالاهای خطرناک قرار می گیرند. کاربر می تواند بدون در نظر گرفتن شرایط دیگری، باتری ها را در جاده حمل کند.

هنگام حمل توسط اشخاص ثالث (مثلاً حمل و نقل هوایی یا آژانس های ارسال کالا)، شرایط لازم ویژه ای درباره بسته بندی و برجسب گذاری باید رعایت شود. هنگام آماده سازی اقلام موردنظر جهت ارسال، مشورت با کارشناس برای مواد خطرناک الزامی است.

تنها در صورتی که محفظه باتری سالم است آن را ارسال کنید. سطوح باز باتری را بپوشانید و باتری را به گونه بسته بندی کنید که امکان حرکت در بسته بندی برای آن وجود نداشته باشد. لطفاً همچنین در صورت به دیگر قوانین کشورتان در این خصوص توجه کنید.

محافظت از محیط زیست

به جای اینکه مواد خام را مثل زباله دور بیندازید، آن ها را بازیافت کنید.



ابزار شارژی، لوازم جانبی و بسته بندی را باید برای بازیافت به روش زیست محیطی طبقه بندی کرد.

اجزای پلاستیکی برای بازیافت طبقه بندی شده برجسب گذاری می شوند. این دستور العمل ها روی کاغذ بازیافت شده تولید شده بدون کلر چاپ می شوند.

سازنده حق ایجاد تغییرات احتمالی را برای خود محفوظ می داند.

• هنگام اَره کردن تنه درخت یا شاخه‌های کلفت ترتیب توقف سوراخ‌دار 3 را تغییر دهید. برای انجام این کار، ابزار برقی را به عقب بکشید تا توقف سوراخ‌دار 3 را آزاد کنید و آن را به موقعیت پایین‌تر حرکت دهید. در آن موقعیت واحد برش را از محل برش خارج نکنید.

• فشار شدید بر ابزار برقی وارد نکنید. زمان کافی برای انجام عملیات به ابزار برقی اختصاص دهید. نتایج بهینه اَره کردن زمانی حاصل می‌شود که سرعت زنجیر اَره برقی 1 بدلیل فشار بیش از حد کاهش نیابد.

• هرگز از ابزار برقی با دستان دراز کرده استفاده نکنید.

• در طول مرحله آخر اَره کردن مراقب باشید. خرده اَره ها تحت فشار جاذبه پایین می‌ریزند و ممکن است خطر ایجاد جراثیم وجود داشته باشند.

• فقط زمانی ابزار برقی را از محل برش خارج کنید که زنجیر اَره برقی 1 در حال حرکت باشد.

اَره کردن کنده (به شکل 14 مراجعه کنید)

• برش راه‌مانا (G-H) را در جهت سقوط درخت اَره کنید (به شکل 17.1 مراجعه کنید). ابتدا یک برش اریب (G) (با زاویه مایل بیشتر از 45 درجه) و سپس یک برش افقی (H) ایجاد کنید. عمق برش (G-H) تقریباً باید برابر 1/3 قطر درخت باشد.

• برش راه‌مانا (G-H) را در جهت سقوط درخت اَره کنید (به شکل 17.1 مراجعه کنید). ابتدا یک برش اریب (G) (با زاویه مایل بیشتر از 45 درجه) و سپس یک برش افقی (H) ایجاد کنید. عمق برش (G-H) تقریباً باید برابر 1/3 قطر درخت باشد.

• سبب، در طرف مقابل تنه، یک برش افقی (I) ایجاد کنید، تقریباً از 50 میلی متری بالای برش (H) شروع می‌شود (به شکل 17.2 مراجعه کنید).

• کنده را روی تکیه‌گاه بگذارید (یا از یک محفظه اَره ویژه استفاده کنید)، به صورتی که در شکل 14 نشان داده شده است. قسمت اَره شده باید به راحتی جدا شود، بدون گیر کردن در قطعه برش.

• هنگام اَره کردن قطعات کوچک، این قطعات باید محکم نگه داشته شوند (مثلاً با کمک گیره).

توجه: برش (I) باید با برش (G-H) موازی باشد (به شکل 17.1-17.2 مراجعه کنید). تحت هیچ شرایطی این برش نباید وارد کل تنه درخت شود!



هرگز کنده‌ها را روی اَره کردن روی کپه ای بر روی زمین قرار ندهید، زیرا این کار به میزان زیاد ریسک برگشت ابزار را بالا می‌برد.



اَره کردن چوبی که تحت فشار مکانیکی است (به شکل 15 مراجعه کنید)

• فاصله بین برش‌های (I) و (GH) باید تقریباً برابر با یک دهم قطر تنه درخت باشد. اگر درخت شروع به سقوط کند، فوراً قطعه برش را از برش ایجاد شده خارج کنید و آن را در جهت امن نگه دارید (به شکل 17.1 مراجعه کنید).

• اگر درخت بعد از ایجاد برش (I) سقوط نکرد، با ضربه زدن به درون برش افقی (I) با یک گوه، سقوط آن شروع می‌شود.

• پس از اینکه درخت شروع به سقوط کرد، باید فوراً و به سرعت در جهتی امن دور شوید (به شکل 17.2 مراجعه کنید)، مراقب سقوط شاخه و برگ‌های شکسته باشید.

شاخه‌ها، درختان یا مواد چوبی که تحت فشار مکانیکی قرار می‌گیرند و ممکن است بر اثر اَره کردن رها شوند خطرات پیش بینی نشده و بسیار بزرگی محسوب می‌شوند که ممکن است به ایجاد جراثیم شدید یا حتی مرگ منجر شوند. در چنین مواردی خیلی مراقب باشید.

توجه: اگر درخت قطع شده روی درخت دیگری سقوط کند و آن درخت مانع سقوط درخت بریده شده شود، هنگام آزاد کردن درخت قطع شده خیلی دقت کنید. در زیر درخت آویزان کار نکنید، شاخه و برگ‌های تکیه‌گاه درخت را نبرید، این کار بسیار خطرناک است. از یک وینچ استفاده کنید یا برای کمک با متخصصین تماس بگیرید.



چنین کارهایی فقط باید توسط افراد مجرب و آموزش دیده انجام شوند.



• بریدن شاخه‌های درخت بریده شده یک عملیات بسیار پیچیده است. مهارت لازم را ندراید، برای دریافت کمک با یک فرد حرفه‌ای تماس بگیرید.

• هنگام اَره کردن شاخه‌های درخت بریده شده، همه قوانین ایمنی را رعایت کنید.

• در صورتی که شاخه‌ها روی تنه درخت قطع شده فرود آمدند، آن‌ها را اَره نکنید.

• شاخه‌هایی که درخت قطع شده روی آن‌ها تکیه کرده است اَره نکنید.

• اگر هر دو طرف قسمتی که روی آن کار می‌کنید دارای تکیه‌گاه است (به شکل 15.1 مراجعه کنید)، شکاف تا 1/3 ضخامت قسمت کار باید ابتدا از بالا (A) انجام شود، سپس باید قسمت کار را در همین محل از پایین (B) اَره کنید، تا از پخش شدن چوب و گیر کردن آن در قطعه برش ابزار جلوگیری شود.

• اگر قسمت کار با تکیه‌گاه یکی از طرفین آن تماس داشته باشد (به شکل 15.2 مراجعه کنید)، فقط شکاف تا 1/3 ضخامت باید ابتدا از زیر (C) انجام شود و سپس در همان محل از بالا (D) به طور کامل اَره شود. به این صورت از پخش شدن چوب یا گیر کردن آن در قطعه برش ابزار جلوگیری می‌شود.

قطع درختان (به شکل 16-17 مراجعه کنید)

اقدامات پیشگیرانه / مراقبتی از ابزار شارژی

قبل از انجام هرکاری در ابزار برقی، باتری 23 را جدا کنید.

دستورالعمل حفظ و نگهداری باتری

• قبل از تمام شدن شارژ باتری 23، به موقع آن را شارژ کنید. وقتی شارژ کافی نیست فوراً ابزار را خاموش کنید و آن را شارژ کنید.

محافظت در برابر اضافه‌بار (به شکل 11 مراجعه کنید)

در صورتی که ابزار برقی بصورتی به کار گرفته شود که باعث مصرف جریان برق بالا بصورت غیرعادی شود، سیستم محافظت از موتور در برابر اضافه‌بار، ابزار برقی را به‌طور خودکار خاموش می‌کند. هنگامی که این سیستم محافظتی فعال باشد، نشانگرها 27 به صورتی که در تصویر 11 نشان داده شده، به مدت 3 ثانیه چشمک خواهند زد.

محافظت در برابر تخلیه شارژ بیش‌ازحد

سیستم ایمنی از باتری 23 در مقابل تخلیه شارژ شدید محافظت می‌کند. در صورت تخلیه شارژ کامل، ابزار برقی بصورت خودکار خاموش می‌شود. توجه: وقتی سیستم محافظت فعال است، ابزار برقی را روشن نکنید زیرا ممکن است به باتری 23 آسیب برسد.

نشانگرهای وضعیت شارژ باتری (شکل 12 را ببینید)

با فشار دادن دکمه 28 نشانگرها 27 وضعیت شارژ باتری 23 را نشان می‌دهند (شکل 12 را ببینید).

ترمز زنجیر اهر برقی

اگر لگد زدن رخ دهد، ترمز زنجیر اهر برقی ابزار برقی را فوراً متوقف می‌کند.

توصیه‌هایی درباره عملکرد ابزار شارژی

قوانین اصلی

- به گونه ای اهر کنید که از انسداد قسمت برش در محل برش جلوگیری شود (مثلاً به نقطه سقوط خرده اهرها یا تنه درخت در حال سقوط توجه کنید). هرگز سعی نکنید با راه‌اندازی مجدد ابزار برقی واحد برش گیر کرده را درآورید. لقمه‌های چوبی را به داخل محل برش چکش‌بند تا زنجیر را آزاد کنید.
- هرگز برای اهر کردن از انتهای اهر استفاده نکنید، در غیر این صورت احتمال برگشت ابزار به‌طور قابل ملاحظه‌ای بیشتر می‌شود.
- مطمئن شوید که زنجیر اهر در طول عملکرد با زمین تماسی ندارد، چرا که این امر باعث کندن شدن سریع اهر می‌شود.
- در طول کار، به گونه ای بایستید که خرده اهرها روی شما نریزد (مثلاً هنگام کار روی سطوح شیب دار، بالای قسمت برش بایستید و غیره).

توصیه عمومی در خصوص عملکرد ابزار (به شکل 13 مراجعه کنید)

- با دقت محل کار را بررسی کنید: هیچ چیزی نباید مانع حرکت آزاد شما شود، هر گونه سنگ، شاخه و جوانه‌های رویش شاخه را بردارید.
- ابزار برقی را مطابق با شرح بالا روشن کنید.
- ابزار برقی را همیشه با دو دست محکم نگه دارید، دست چپ باید دستگیره جلویی 5 را نگه دارد و هم زمان دست راست دستگیره 6 را نگه دارد (به شکل 13.1 مراجعه کنید). همیشه جای دست دستگیره را با انگشتانانتان بگیرید. کار کردن با یک دست مجاز نیست.
- ابزار برقی را در طرف راست بدن‌تان نگه دارید و فاصله داشته باشد.
- زنجیر اهر 1 قبل از تماس با چوب باید از سرعت کامل برخوردار باشد.
- توقف سوراخ‌دار 3 را به عنوان یک اهرم استفاده کنید (به شکل 13.2 مراجعه کنید) - این کار اجزای عملیات و ایمن‌تر کردن آن را تسهیل می‌کند. هنگام انجام برش‌های عرضی، ارب و طولی، استفاده‌کننده از این ابزار باید خیلی احتیاط کند، زیرا از توقف سوراخ‌دار 3 نمی‌توان در این شرایط استفاده کرد.

- شکل 10.2 - (نشانگر سبز چشمک می‌زند، باتری 23 درون شارژر 24 جایگذاری شده است) - باتری 23 در حال شارژ شدن است.
- شکل 10.3 - (نشانگر سبز روشن است، باتری 23 درون شارژر 24 جایگذاری شده است) - باتری 23 به صورت کامل شارژ شده است.
- شکل 10.4 - (نشانگر قرمز روشن است، باتری 23 درون شارژر 24 جایگذاری شده است) - فرآیند شارژ باتری 23 به دلیل دمای نامناسب پایان یافته است. وقتی شرایط دما به وضعیت نرمال برگردد، فرآیند شارژ از سر گرفته می‌شود.
- شکل 10.5 - (نشانگر قرمز چشمک می‌زند، باتری 23 درون شارژر 24 جایگذاری شده است) - فرآیند شارژ باتری 23 به دلیل معیوب بودن باتری، پایان یافته است. باتری 23 معیوب را تعویض کنید، استفاده از آن ممنوع است.

در طی فرآیند شارژ باتری 23، شارژر 24 داغ می‌شود این یک پدیده طبیعی است.



عملکرد اولیه دستگاه

قبل از شروع کار، موارد زیر را بررسی کنید:

- درستی نصب و اطمینان از محکم بودن همه قطعات ابزار؛
- عدم وجود هر گونه آسیب دیدگی در قطعات ابزار؛
- کشش زنجیر اهر؛
- عملکرد درست سیستم روانکاری زنجیر اهر؛
- عملکرد درست ترمز زنجیر اهر.

روشن / خاموش کردن ابزار شارژی

روشن کردن:

برای روشن کردن ابزار برقی، دکمه قفل 7 را فشار دهید و در عین حال که آن را در همان موقعیت نگه داشته‌اید، کلید روشن / خاموش 8 را فشار دهید.

خاموش کردن:

برای خاموش کردن ابزار برقی / شارژی، دکمه روشن / خاموش کردن 8 را رها کنید.

ویژگی‌های طراحی ابزار شارژی

محافظت از دما (به شکل 11 مراجعه کنید)

سیستم محافظت دما در صورت وجود بار بیش از حد یا زمانی که دمای باتری 23 به بیش از 80 درجه سانتی‌گراد می‌رسد، به‌طور خودکار ابزار شارژی را غیرفعال می‌کند. این سیستم محافظت، ابزار شارژی را در مقابل آسیب دیدن به دلیل عدم رعایت شرایط کارکرد ضمانت می‌کند. هنگامی که این سیستم محافظتی فعال باشد، نشانگرها 27 به صورتی که در تصویر 11 نشان داده شده، به مدت 3 ثانیه چشمک خواهند زد.

محافظت در برابر گرم‌شدن بیش‌ازحد (به شکل 11 مراجعه کنید)

در صورت گرم‌شدن بیش‌ازحد دستگاه، سیستم محافظت از موتور در برابر گرم‌شدن بیش‌ازحد بصورت خودکار ابزار برقی را خاموش می‌کند. در این مواقع، قبل از روشن کردن مجدد ابزار برقی، صبر کنید ابزار خنک شود. هنگامی که این سیستم محافظتی فعال باشد، نشانگرها 27 به صورتی که در تصویر 11 نشان داده شده، به مدت 3 ثانیه چشمک خواهند زد.

زنجیر اهره برقی 1 زمانی به‌درستی نصب می‌شود که لبه‌های برش به سمت جلو باشند (همچنین علامت‌های روی بدنه ابزار برقی را ملاحظه کنید).

- روکش نوار راهنما 15 را نصب کنید.
 - مهره 13 را روی پیچ دوسررزوه 21 پیچ کنید و آن به‌آرامی با دست محکم کنید.
 - کشش زنجیر اهره برقی 1 را تنظیم کنید. با ننگه داشتن جلوی نوار راهنما 2 (به شکل 4.1 مراجعه کنید)، پیچ کشش زنجیر 14 را با یک پیچ‌گوشتی آچار چندمنظوره 17 بچرخانید (به شکل 4.2 مراجعه کنید). برای افزایش کشش زنجیر اهره برقی 1، پیچ 14 را در جهت چرخش عقربه‌های ساعت بچرخانید و آن را در خلاف جهت چرخش عقربه‌های ساعت بچرخانید تا کشش زنجیر اهره برقی 1 کاهش یابد.
 - زنجیر اهره برقی 1 را بکشید تا مجاور کف نوار راهنما 2 قرار گیرد.
 - هنگام محکم کردن مهره 13 با آچار چندمنظوره 17 به‌نگاه داشتن جلوی نوار راهنما 1 ادامه دهید.
 - هنگام باز کردن قطعات واحد برش، عملیات بالا را به ترتیب معکوس تکرار کنید.
- بررسی کشش زنجیر اهره (به شکل 5 مراجعه کنید)**

قبل از هر بار استفاده از ابزار برقی و کارکرد آن و در صورت لزوم به منظور تنظیم کشش زنجیر اهره برقی 1 انجام یک بررسی ضروری است.



- هنگام استفاده از زنجیر اهره 1، موارد زیر را در نظر بگیرید:
- زنجیر اهره 1 باید همیشه به نحوه صحیحی کشیده شود و سیستم روانکاری آن باید به درستی کار کند؛
 - زنجیر اهره جدید 1 از کشش بیشتری برخوردار است، بررسی و تنظیم کشش برای این گونه اهره‌ها باید بیشتر انجام شود؛
 - در طول عملیات، زنجیر اهره 1 داغ می‌شود و طول آن بیشتر می‌شود، هنگام سرآمیش طول آن کم می‌شود، هنگام تنظیم کشش زنجیره به این نکته توجه کنید: وقتی زنجیر اهره 1 گرم است آن را تنظیم نکنید.

- موارد زیر نشان دهنده کشش مناسب زنجیر اهره است:
- زنجیر اهره 1 را از مرکز نوار راهنما 2 کمی بکشید و رها کنید. اگر زنجیر اهره 1 دارای کشش مناسبی باشد، حداکثر فاصله بین زنجیر اهره 1 کشیده شده و نوار راهنما 2-1 میلی متر خواهد بود (به شکل 5.1 مراجعه کنید)؛
 - یک زنجیر اهره 1 با کشش مناسب نباید خم یا آویزان شود (به شکل 5.2 مراجعه کنید)؛
 - یک زنجیر اهره 1 با کشش مناسب باید هنگام کشیده شدن با دست، آزادانه دور نوار راهنما 2 حرکت کند هنگام انجام این کار از دستکش محافظت استفاده کنید (به شکل 5.3 مراجعه کنید). اگر آزادانه حرکت نمی‌کند، کشش زنجیر اهره 1 را به صورتی که در بالا گفته شد کم کنید.

پر کردن روغن برای روانکاری زنجیر اهره (به شکل 6 مراجعه کنید)

- همیشه حواستان به سطح روغن روانکاری زنجیر اهره برقی 1 باشد (سطح آن نباید کمتر از علامت "حداقل" باشد، به شکل 6.2 مراجعه کنید). در صورت لزوم روغن بیافزایید.
- ناحیه اطراف توپی 10 را با یک پارچه تمیز کنید و آن را باز کنید (به شکل 6.1 مراجعه کنید).
- به دقت روغن ویژه را درون گردن پرکننده مخزن روغن بریزید. برای این توصیه می‌شود از قیف استفاده کنید (به شکل 6.2 مراجعه کنید).
- توپی 10 را در جای خود محکم ببندید.

بررسی عملکرد کشش زنجیر اهره (به شکل 7 مراجعه کنید)

- عملکرد سیستم روانکاری زنجیر اهره 1 به صورت زیر قابل بررسی است:
- ابزار برقی را روشن کنید و انتهای واحد برش را بالای یک تکه مقوا یا کاغذ روی زمین نگهداری کنید (به شکل 7 مراجعه کنید)؛
 - توجه: زنجیر نباید با زمین تماس پیدا کند، بین زنجیر و زمین یک فاصله 200 میلی متری قرار دهید. اگر نتایج بالا، بر روی تکه مقوا یا کاغذ از خود روغن به جای گذاشت، سیستم روانکاری زنجیر به درستی کار می‌کند. اگر برخلاف پر بودن مخزن روغن، هیچ رد روغنی به جای نماند، با مرکز خدمات CROWN تماس بگیرید.

بررسی عملکرد ترمز زنجیر اهره (به شکل 8 مراجعه کنید)

- ترمز زنجیر اهره برقی باید در هنگام لگد زدن ابزار برقی فعال شود. برای بررسی عملکرد ترمز زنجیر اهره برقی، مراحل زیر را انجام دهید.
- ابزار برقی را روی زمین بگذارید تا زنجیر اهره برقی 1 با زمین یا اشیاء دیگر تماس نداشته باشد. هر دو دسته ابزار برقی را ننگه دارید و آن را روشن کنید (زنجیر اهره برقی 1 شروع به حرکت می‌کند). حافظ ترمز 4 را با دست چپ فشار دهید تا به جلو حرکت کند (به شکل 8.1 مراجعه کنید) - زنجیر اهره برقی 1 باید فوراً متوقف شود.
 - اگر ترمز زنجیر اهره به صورتی که در بالا توضیح داده شد کار نمی‌کند، با مرکز خدمات CROWN تماس بگیرید.

اگر ترمز زنجیر اهره برقی آسیب دیده باشد، از ابزار برقی استفاده نکنید.



همیشه به خاطر داشته باشید که حتی یک ترمز زنجیر با عملکرد درست نیز ممکن است در برخی مواقع محافظتی ارائه نکند (مثلاً اگر اپراتور سقوط کند یا در صورت سقوط درخت، هنگامی که صفحه برش با سطح زمین موازی است و غیره).



روند شارژ باتری ابزار شارژی

ابزار برقی شارژی می‌تواند بدون باتری 23 و شارژر 24 ارائه شود. قبل از اولین استفاده، باتری 23 باید کاملاً شارژ شود.



روند شارژ کردن (به شکل 9 مراجعه کنید)

- دو قفل باتری 22 و را فشار دهید و باتری 23 را بیرون بیاورید. (به شکل 9.1 مراجعه کنید).
- شارژر 24 را به منبع برق وصل کنید.
- باتری 23 را درون شارژر 24 قرار دهید (تصویر 9.2 را ببینید).
- شارژر 24 را پس از شارژ شدن از منبع برق بکشید.
- باتری 23 را از شارژر 24 جدا کنید و باتری 23 را در ابزار بادی سوار کنید (تصویر 9.3 را ببینید).

نشانه‌های شارژر (به شکل 10 مراجعه کنید)

- نشانه‌های شارژر 25 از فرایند شارژ باتری 23 خبر می‌دهند. سیگنال‌های نشانه‌گرهای 25 روی پرچسب 26 نشان داده شده اند (شکل 10 را ببینید).
- شکل 10.1 - (نشانه‌گر سبز رنگ روشن است، باتری 23 درون شارژر 24 جایگذاری نشده است) - شارژر 24 به شبکه برق متصل است (آماده شارژ کردن).

8	کلید روشن / خاموش
9	سوراخ‌های تهویه
10	درپوش مخزن روغن
11	چشمی نظارت بر سطح روغن
12	حلقه اویزان
13	مه‌ره
14	پیچ کشش زنجیر اهره برقی
15	پوشش نوار راهنما
16	حفاظ محافظ واحد برش *
17	آچار چندمنظوره *
18	پیچ
19	دنده محرک
20	بین کشش
21	پیچ دوسرزره
22	فقل باتری *
23	باتری *
24	شارژر *
25	نشانگر *
26	برچسب شارژر *
27	نشانگرهای وضعیت شارژ باتری *
28	دکمه کنترل وضعیت شارژ باتری *

نماد	معنی
	همیشه هر دو دسته دستگاه را با دست هایتان بگیرید.
	هرگز ابزار را با یک دست راه اندازی نکنید.
	مراقب پس زدن دستگاه باشید.
	کلاس محافظت
	توجه. مهم.

* اضافی اختیاری

همه لوازم جانبی به تصویر کشیده شده و توضیح داده شده به عنوان تحویل کالای استاندارد در بسته محصول قرار دارند.

علامتی که تأیید می کند این محصول مطابق با شرایط اساسی دستورالعمل های اتحادیه اروپا و استانداردهای هماهنگ اتحادیه اروپا است.



نصب و تنظیم اجزای ابزار شارژی

قبل از انجام هرکاری در ابزار برقی، باتری 23 را جدا کنید.

دستکش محافظ بپوشید.



اجزای چفت و بست را خیلی محکم نکنید تا به شیارها آسیب نرسد.



اطلاعات مفید.



دستگیره جلو (به شکل 1 مراجعه کنید)

هنگام کار با ابزار همیشه از دستگیره جلو 5 استفاده کنید. دستگیره جلو 5 را طبق شکل 2 نصب / باز کنید.

ابزار شارژی را به همراه زباله های خانگی دور نیندازید.



مونتاز / پیاده سازی قسمت برش، تنظیم کشش زنجیر اهره (به شکل 2-4 مراجعه کنید)

کاربرد اختصاصی ابزار شارژی

وقتی برای مدت طولانی استفاده می شود، ممکن است نوار راهنما 1 و زنجیر اهره 2 خیلی داغ شوند، بنابراین باید در طول عملیات مونتاز، از دستکش استفاده کنید. با این کار همچنین از خطر جرح ناشی از لبه برش زنجیر اهره جلوگیری می شود.



این ابزار برقی برای اهره کردن چوب (تنه درخت، تخته و شاخه‌ها) طراحی شده است و همچنین می‌توان از آن برای قطع درخت استفاده کرد. این ابزار برای هر دو برش طولی و عرضی الوار مناسب است. این ابزار برقی تنها برای کاربران راست دست طراحی شده است.

- ابزار برقی را روی زمین مسطح قرار دهید.
- مه‌ره 13 را به کمک آچار چندمنظوره 17 باز کنید (به شکل 2 مراجعه کنید).
- روکش نوار راهنما 15 را درآورید.
- نوار راهنما 2 را نصب کنید و پیچ کشش 14 را به کمک آچار چندمنظوره 17 خلاف جهت عقربه‌های ساعت بچرخانید (این کار نصب زنجیر اهره برقی 1 را تسهیل خواهد کرد) (به شکل 3 مراجعه کنید).
- زنجیر اهره برقی 1 را دور دنده محرک 19 ببچانید، سپس دندانه‌های محرک زنجیر اهره برقی 1 را در سوراخ نوار راهنما 2 قرار دهید. توجه:

اجزای ابزار شارژی

- 1 زنجیر اهره برقی *
- 2 نوار راهنما *
- 3 توقف سوراخ‌دار
- 4 حفاظ ترمز
- 5 دستگیره جلو
- 6 دستگیره
- 7 دکمه فقل کردن

معنی	نماد
لباس هایی با پارچه ضخیم و چکمه هایی غیرتخت با کف های غیرلغزنده بپوشید.	

در زیر باران یا برف کار نکنید.	
--------------------------------	--

از گرم کردن باتری بیش از 45 درجه سانتیگراد بپرهیزید. از ابزار در برابر قرار گرفتن طولانی مدت در نور مستقیم آفتاب محافظت کنید.	
---	--

باتری را در ظرف زباله خانگی دور نیندازید.	
---	--

باتری را به همراه زباله خانگی دور نیندازید.	
---	--

باتری را در مقابل باران قرار ندهید.	
-------------------------------------	--

زمان شارژ باتری.	
------------------	--

جهت حرکت.	
-----------	--

جهت چرخش.	
-----------	--

قفل.	
------	--

قفل باز.	
----------	--

ممنوع.	
--------	--

افزایش / کاهش کشش زنجیر.	
--------------------------	--

افزودن روغن برای روانکاری زنجیر اره.	
--------------------------------------	--

حضور در منطقه خطر ممنوع است.	
------------------------------	--

- روی صفحه واحد برش نیاستید؛
- فقط از زنجیر اره برقی که خوب نیز شده و کشش مناسب دارد استفاده کنید؛
- هرگز با انتهای واحد برش اره نکنید، زیرا در این شرایط احتمال لگد زدن حداکثر است؛
- همیشه از یک توقف سوراخدار 3 به عنوان یک اهرم استفاده کنید (به شکل 11.2 مراجعه کنید)؛
- سعی نکنید زنجیر اره برقی در حال حرکت را در جای برش قبلی قرار دهید؛
- مقررات مربوط به اره کردن به ویژه هنگام برش تنه های درخت یا شاخ های زیر بار را رعایت کنید.

پس از اتمام کار

- فقط در صورتی باید ابزار برقی را از محل کار خارج کنید که موتور آن خاموش و زنجیر اره برقی کاملاً متوقف شده باشد.
- برخی از عناصر ابزار برقی (برای مثال، واحد برش و غیره) در حین کارکرد بسیار داغ می شوند - قبل از خنک شدن آنها را لمس نکنید.
- ابزار برقی را در محلی نگهداری کنید که از رطوبت محافظت شود و خارج از دسترس کودکان باشد و همیشه واحد برش را ببوشانید.

نمادهای مورد استفاده در این دفترچه راهنما

نمادهای زیر در این دفترچه راهنما استفاده شده است لطفاً معنای آن ها را به خاطر داشته باشید. تفسیر درست نمادها باعث استفاده صحیح و ایمن از ابزار شارژی می شود.

معنی	نماد
------	------

اره زنجیری شارژی بخش های مشخص شده به رنگ خاکستری - دسته نرم (با سطح عایق)	
--	--

برچسب شماره سریال: CT ... - مدل؛ XX - تاریخ ساخت؛ XXXXXXX - شماره سریال.	
---	--

همه قوانین و شرایط ایمنی را بخوانید.	
--------------------------------------	--

بپوشید: • کلاه ایمنی؛ • دستکش های ایمنی؛ • محافظ های گوش.	
--	--

از ماسک ضد گرد و غبار استفاده کنید.	
-------------------------------------	--

- در صورت سوء استعمال، مایع باتری ممکن است از باتری بیرون بزند؛ از استفاده از ابزار برقی توسط کودکان یا نوجوانان اکیداً ممنوع است.
- از ابزار برقی در شرایط آب و هوایی نامناسب، مه غلیظ، باد شدید، باران و برف استفاده نکنید، زیرا این امر سبب ایجاد خطرات مضاعف در حین کارکرد ابزار برقی (افتادن روی زمین لغزان، جهت سقوط غیر قابل تشخیص درخت و غیره) می‌شود.
- قبل از کار با ابزار برقی، محل کار را بررسی کنید، اشیائی که داخل ایجاد می‌کنند (شاخه‌ها، سنگ‌ها و غیره) را بردارید و مسیرهای فرار را در مواقع اضطراری در نظر داشته باشید. به‌ویژه هنگام کار روی سطوح شیب‌دار احتیاط کنید.

باتری را باز نکنید. خطر شدت جریان برق وجود دارد.

- در صورت آسیب دیدگی و استفاده نادرست از باتری، بخاراتی ممکن است متصاعد شود. سریعاً به هوای آزاد بروید و در صورت ناراحتی از پزشک کمک بگیرید. بخارات ممکن است باعث التهاب دستگاه تنفسی شوند.
- اگر باتری معیوب باشد، مایع می‌تواند از آن خارج شده و با اجزای جانبی تماس پیدا کند. تمامی قطعات مربوطه را چک کنید. این اجزا را تمیز کنید یا در صورت لزوم تعویض نمایید.
- باتری را در مقابل حرارت، همچنین تشعشع مداوم آفتاب و آتش محافظت کنید. خطر انفجار وجود دارد.

هدشار! تمامی هشدارهای امنیتی و دستور العمل‌ها را مطالعه کنید.



- شارژر باتری را در مقابل باران و رطوبت حفظ کنید. نفوذ آب به داخل شارژر باتری خطر برق‌گرفتگی را افزایش می‌دهد.
- باتری‌های دیگر را شارژر نکنید. شارژر باتری فقط برای شارژر باتری‌های دارای یون لیتیوم در محدوده ولتاژی فهرست شده مناسب است. هرگونه استفاده دیگر باعث آتش‌گرفتگی و انفجار خواهد شد.
- شارژر باتری را تمیز نگه دارید. آلودگی ممکن است خطر برق‌گرفتگی به دنبال داشته باشد.
- شارژر باتری، کابل و دو شاخه را هر بار قبل از استفاده چک کنید. اگر تشخیص دادید که شارژر معیوب است، از آن استفاده نکنید. خودتان شارژر باتری را باز نکنید و آن را جهت تعمیر فقط به پرسنل واجد شرایط که از قطعات یدکی اصلی استفاده می‌کنند، بسپارید. شارژرها، کابل‌ها و دو شاخه‌های آسیب دیده باعث افزایش خطر برق‌گرفتگی می‌شوند.
- هرگز از شارژر باتری روی سطوح قابل اشتعال (مثل کاغذ، پارچه و غیره) یا در محیط‌های قابل احتراق استفاده نکنید. خطر آتش‌سوزی به دلیل گرم شدن شارژر در هنگام شارژ وجود دارد.

شخصی که از ابزار برقی استفاده می‌کند یا صاحب آن باید در قبال حوادث یا آسیب‌دیدگی احتمالی به اشخاص ثالث یا ملک آنها مسئول باشد.



در طول عملکرد

- از ابزار برقی در زیر باران استفاده نکنید یا آن را زیر باران رها نکنید. همیشه از ابزار محافظ شخصی استفاده کنید: عینک یا محافظ صورت، محافظ گوش، لباس‌هایی با پارچه‌های فشرده، کفش‌های ایمنی با کفی‌های غیرلغزنده. هرگز با کفش‌های باز یا شلوارک کار نکنید. هنگام قطع درختان یا برش شاخ و برگ، باید کلاه ایمنی محافظ بپوشید.
- حضور افراد یا حیوانات در محل کار ممنوع است.
- هیچ‌گاه تا زمانی که زنجیر اهره به حداکثر سرعت خود نرسیده است، کار را شروع نکنید.

- حین کار با ابزار برقی موقعیت پایدار را حفظ کنید و آن را با دو دست نگه دارید. اجازه ندهید دستگیره‌ها روغنی شوند و هرگز با یک دست با ابزار برقی کار نکنید.
- هنگامی که روی نزدیکان ایستاده‌اید یا هنگام نشستن روی درخت با ابزار برقی بالاتر از سطح شانه‌هایتان کار نکنید.
- همیشه فقط یک فضای خالی را اهره کنید - این تنها راه حل صحیح مشکل است.
- اگر زنجیر اهره برقی هنگام کار در محل برش گیر کرده باشد، ابزار برقی را فوراً خاموش کنید و فقط پس از خاموش شدن دلیل گیر کردن آن را رفع کنید.

- هنگام استفاده طولانی مدت از ابزار برقی اجازه ندهید داغ کند.
- مراقب لگد زدن (تکان ناگهانی ابزار برقی به عقب) به‌دلیل پیروی نکردن از دستورالعمل‌های کار با آن (پیچ خوردن یا گیر کردن واحد برش در محل برش) باشید. برای کاهش اثرات لگد زدن، از موارد احتیاطی زیر پیروی کنید:
- سعی کنید ابزار برقی را نسبت به سطح کار در طول کارکرد با آن پیچ ندهید؛
- همیشه هر دو دسته ابزار برقی را با دو دست نگه دارید، این کار به شما اجازه می‌دهد کنترل لازم روی ابزار برقی را حفظ کنید؛

- تنها افرادی باید از ابزار برقی استفاده کنند که با نحوه صحیح استفاده و امور نگهداری از آن آشنا باشند و نشان دهند که می‌توانند به‌طور صحیح با آن کار کنند.

قبل از شروع عملکرد

توجه! عدم رعایت قوانین ذکر شده در زیر ممکن است باعث آتش‌سوزی، جراحات جدی یا حتی مرگ کاربر شود.



- تنها افرادی باید از ابزار برقی استفاده کنند که با نحوه صحیح استفاده و امور نگهداری از آن آشنا باشند و نشان دهند که می‌توانند به‌طور صحیح با آن کار کنند.

قبل از شروع عملکرد

توجه! عدم رعایت قوانین ذکر شده در زیر ممکن است باعث آتش‌سوزی، جراحات جدی یا حتی مرگ کاربر شود.

- تنها افرادی باید از ابزار برقی استفاده کنند که با نحوه صحیح استفاده و امور نگهداری از آن آشنا باشند و نشان دهند که می‌توانند به‌طور صحیح با آن کار کنند.

قبل از شروع عملکرد

توجه! عدم رعایت قوانین ذکر شده در زیر ممکن است باعث آتش‌سوزی، جراحات جدی یا حتی مرگ کاربر شود.

- تنها افرادی باید از ابزار برقی استفاده کنند که با نحوه صحیح استفاده و امور نگهداری از آن آشنا باشند و نشان دهند که می‌توانند به‌طور صحیح با آن کار کنند.

قبل از شروع عملکرد

توجه! عدم رعایت قوانین ذکر شده در زیر ممکن است باعث آتش‌سوزی، جراحات جدی یا حتی مرگ کاربر شود.

- تنها افرادی باید از ابزار برقی استفاده کنند که با نحوه صحیح استفاده و امور نگهداری از آن آشنا باشند و نشان دهند که می‌توانند به‌طور صحیح با آن کار کنند.

قبل از شروع عملکرد

توجه! عدم رعایت قوانین ذکر شده در زیر ممکن است باعث آتش‌سوزی، جراحات جدی یا حتی مرگ کاربر شود.

- تنها افرادی باید از ابزار برقی استفاده کنند که با نحوه صحیح استفاده و امور نگهداری از آن آشنا باشند و نشان دهند که می‌توانند به‌طور صحیح با آن کار کنند.

قبل از شروع عملکرد

توجه! عدم رعایت قوانین ذکر شده در زیر ممکن است باعث آتش‌سوزی، جراحات جدی یا حتی مرگ کاربر شود.

- تنها افرادی باید از ابزار برقی استفاده کنند که با نحوه صحیح استفاده و امور نگهداری از آن آشنا باشند و نشان دهند که می‌توانند به‌طور صحیح با آن کار کنند.

برقی/شارژی که متصل به زمین هستند، استفاده نکنید. دوشاخه های تغییر داده نشده و پریزهای متناسب با دوشاخه خطر برق گرفتگی را کاهش می دهند.

- از تماس بدنی با سطوح متصل به زمین مثل لوله ها، رادیاتورها، گاز و یخچال اجتناب کنید. اگر بدن شما با زمین اتصال پیدا کند، خطر برق گرفتگی افزایش می یابد.

- **ابزارهای برقی/شارژی را در معرض باران یا در محیط های مرطوب و خیس قرار ندهید.** آبی که به داخل ابزار برقی/شارژی نفوذ می کند، خطر برق گرفتگی را افزایش می دهد.

- از سیم استفاده نامناسب نکنید. هرگز از کابل برای حمل، کشیدن، یا از پریز جدا کردن ابزار استفاده نکنید. کابل را از حرارت، روغن، لبه های تیز یا اجسام دارای حرکت، دور نگه دارید. کابل های خراب یا کابل هایی که در جایی گیر کرده اند، باعث افزایش خطر برق گرفتگی می شوند.

- وقتی از ابزار در محیط بیرون استفاده می کنید، از کابل اضافی مخصوص محیط بیرون استفاده کنید. استفاده از کابل مخصوص محیط بیرون خطر برق گرفتگی را کاهش می دهد.

- اگر مجبور هستید از ابزار در محیط مرطوب استفاده کنید، استفاده از RCD محافظ جان (RCD) منبع تغذیه حفاظت شده استفاده کنید. استفاده از RCD خطر برق گرفتگی را کاهش می دهد. توجه! به جای واژه "کلید محافظ جان (RCD)" ممکن است از واژه های "قطع کننده مدار زمین مدار شکن (GFCI)" یا "قطع کننده مدار زمین نشت شکن (ELCB)" استفاده شود.
- **هشدار!** هرگز سطوح فلزی داخل جعبه نداده، محافظ و غیره را لمس نکنید، زیرا لمس کردن سطوح فلزی ممکن است با امواج الکترومغناطیسی تداخل ایجاد کند و در نتیجه موجب حادثه و جراحت شود.

ایمنی فردی

- **هوشیار باشید، همیشه مراقب آنچه انجام می دهید باشید و از عقل سلیم در حین کار بهره ببرید.** هرگز زمانی که خسته هستید یا تحت تأثیر دارو، الکل یا درمان هستید از ابزار برقی/شارژی استفاده نکنید. یک لحظه بی توجهی در هنگام کار با ابزارهای برقی/شارژی ممکن است منجر به آسیب جدی در فرد شود.

- از تجهیزات حفاظت فردی استفاده کنید. همیشه از محافظ چشم استفاده کنید. تجهیزات حفاظتی مثل ماسک ضد غبار، کفش ایمنی ضد لغزش، کلاه ایمنی یا محافظ گوش که در شرایط مناسبی استفاده شوند خطر آسیب های فردی را کاهش می دهند.

- از شروع برنامه ریزی نشده اجتناب کنید. قبل از اتصال وسیله برقی به منبع تغذیه یا باتری یا هنگام برداشتن و حمل ابزار، مطمئن شوید که سوئیچ در وضعیت خاموش قرار گرفته است. حمل ابزارهای برقی/شارژی در حالی که انگشت شما روی سوئیچ است یا به برق زدن وسایل برقی در حالی که روی وضعیت روشن قرار دارند، حادثه ساز است.

- هر گونه کلید تنظیم یا آچار را قبل از روشن کردن وسیله برقی/شارژی جدا کنید. اگر آچار یا کلید تنظیم در هنگام روشن شدن دستگاه متصل به دستگاه باقی بماند، باعث وارد آمدن آسیب به فرد می شود.

- هرگز خود را در هنگام استفاده از دستگاه خم نکنید یا نکشید. همیشه پاهای خود را به صورت مناسب و متعادل نگه دارید. این کار باعث کنترل بهتر ابزار برقی/شارژی در موقعیت های غیر قابل پیش بینی می شود.

- لباس مناسب بپوشید. از پوشیدن لباس گشاد یا جواهرات خودداری کنید. موها، لباس و دستکش های خود را از قسمت های در حال حرکت دور نگه دارید. لباس گشاد، جواهرات یا موی بلند ممکن است در بین اجزای در حال حرکت گیر کنند.

- اگر دستگاه ها طوری ارانه شده اند که قابل اتصال به سیستم غبارگیر امکانات جمع شونده هستند، مطمئن شوید که این تجهیزات به صورت صحیح، متصل و مورد استفاده قرار گیرند. استفاده از سیستم غبارگیر

خطرات مربوط به وجود گرد و غبار را کاهش می دهد.

- اجازه ندهید آشنایی ناشی از استفاده مکرر از دستگاه باعث اعتماد به نفس کاذب در شما و نادیده گرفتن اصول ایمنی شود. یک اقدام از روی بی دقتی می تواند باعث آسیب جدی در کسری از ثانیه شود.

- **هشدار!** ابزارهای برقی/شارژی می توانند در حین کار میدان الکترومغناطیسی تولید کنند. این میدان ممکن است تحت شرایط خاصی با برخی پروتزهای پزشکی فعال یا منفعل تداخل ایجاد کند. برای کاهش خطرات جدی و کشنده، توصیه می کنیم افراد دارای پروتزهای پزشکی قبل از کار با دستگاه با پزشک خود و تولید کننده پروتز مشورت کنند.

استفاده از ابزار برقی/شارژی و مراقبت

- افراد دارای استعداد ذهنی و روانی پایین مثل کودکان در صورتی که تحت نظارت با آموزش لازم توسط افرادی که مسئول ایمنی آنها هستند نباشند، نمی توانند با این ابزار کار کنند.

- به ابزار برقی/شارژی فشار وارد نکنید. از ابزار برقی/شارژی مناسب با نوع کاربری مورد نظر استفاده کنید. ابزار مناسب کار را بهتر و ایمن تر و با سرعتی که برای آن طراحی شده است، انجام می دهد.

- اگر با سوئیچ روشن و خاموش نمی توانید ابزار را خاموش یا روشن کنید، هرگز از ابزار استفاده نکنید. هر ابزاری را که نتوانید به وسیله سوئیچ کنترل کنید، خطرناک است و باید تعمیر شود.

- قبل از هر گونه تنظیمات، تغییر در لوازم جانبی یا جمع کردن وسیله، دو شاخه ابزار برقی/شارژی را از منبع تغذیه و/یا یک باتری جدا کنید. چنین اقدامات ایمنی خطر روشن شدن دستگاه به صورت تصادفی را کاهش می دهند.

- ابزارهای برقی/شارژی که از آنها استفاده نمی کنید، دور از دسترس کودکان قرار دهید و اجازه ندهید افراد نا آشنا با ابزارهای برقی/شارژی یا دستورالعمل های آن با این ابزارها کار کنند. ابزارهای برقی/شارژی در دست افراد آموزش ندیده خطرناک هستند.

- از ابزار برقی/شارژی خوب نگهداری کنید. هر گونه عدم توازن یا اتصال قطعات متحرک، شکستگی قطعات و دیگر شرایطی را که ممکن است عملکرد ابزار برقی/شارژی را تحت تأثیر قرار دهد، بررسی کنید. در صورت آسیب دیدگی، ابزار برقی/شارژی را قبل از استفاده تعمیر کنید. بسیاری از حوادث به دلیل نگهداری ضعیف ابزارهای برقی/شارژی اتفاق می افتند.

- ابزارهای برقی را تمیز و تیز نگه دارید. ابزارهای برقی که به صورت صحیح نگهداری می شوند و لبه های آن تیز است، کمتر گیر می کنند و قابل کنترل تر هستند.

- از ابزار برقی/شارژی، لوازم جانبی و بیت ابزار و غیره مطابق با این دستورالعمل و با توجه به شرایط کاری و نوع کار استفاده کنید. استفاده از ابزار در انجام کارهایی که با کاربری ابزار تناسب ندارد، می تواند خطرناک باشد.

- دستگیره ها و سطوح جانبی را خشک، تمیز و عاری از هر گونه روغن و چربی نگه دارید. دستگیره ها و سطوح جانبی لغزنده مانع کارکردن ایمن و کنترل ابزار در موقعیت های غیر قابل پیش بینی می شوند.

- توجه داشته باشید که هنگامی که با یک ابزار برقی/شارژی کار می کنید، دسته کمکی را به صورت صحیح نگه دارید، که به شما امکان کنترل بهتر ابزار را می دهد. بنابراین، درست نگه داشتن وسیله می تواند خطر حادثه و آسیب را کمتر کند.

مراقبت و استفاده از باتری ابزار

- باتری را فقط با استفاده شارژر تعبیه شده همراه محصول شارژ کنید. شارژی که برای شارژ یک نوع پک باتری مناسب است، در صورتی که برای شارژ یک نوع دیگر مورد استفاده قرار گیرد، ممکن است باعث آتش سوزی شود.

- فقط با باتری های طراحی شده مخصوص ابزارهای برقی/شارژی، از آن استفاده کنید. استفاده از هر نوع پک باتری دیگر ممکن است خطر آسیب یا آتش سوزی داشته باشد.

- وقتی از یک باتری استفاده نمی کنید، آن را از دیگر اشیاء فلزی مثل گیره کاغذ، سکه، کلید، میخ، پیچ یا دیگر اشیاء فلزی کوچک که می توانند باعث اتصال یک پایانه به پایانه دیگر شوند، دور نگه دارید. اتصالی پایانه های باتری ممکن است باعث سوختگی یا آتش سوزی شود.

CT29006HX	اره زنجیری شارژی
690718	کد ابزار شارژی
20 *	ولتاژ اسمی [ولت]
4200	سرعت نامی [دور در دقیقه]
7,9	سرعت اره زنجیری [متر/ثانیه]
115	ظرفیت مخزن روغن (برای روانکاری زنجیر اره) [میلی لیتر]
254 10"	طول ستون راهنما [میلی متر] [اینچ]
9,525 / 6,35 3/8" / 1/4"	پارامترهای زنجیر اره (شیب زنجیر / اندازه زنجیر) [میلی متر] [اینچ]
2,8 6.17	وزن (بدون قسمت برش) [کیلوگرم] [پوند]
III	کلاس ایمنی
—	فشار صدا [دسی بل (امپر)]
—	توان اکوستیک [دسی بل (امپر)]
—	لرزش سنگین [متر/مجدور ثانیه]

* حداکثر ولتاژ باتری اولیه (اندازه گیری بدون بار کاری) 20 ولت است. ولتاژ اسمی 18 ولت است.

قوانین ایمنی عمومی

هشدار تمامی هشدارهای ایمنی، تصاویر و مشخصات مربوط به این ابزار برقی شارژی را مطالعه کنید. عدم رعایت هشدارها و دستورالعمل ها ممکن است منجر به برق گرفتگی، آتش سوزی و/ یا آسیب جدی شود. تمامی هشدارها و دستورالعمل ها را برای مراجعات بعدی نگهداری کنید.

واژه "ابزار برقی" در هشدارها به ابزار برقی (سیمی) متصل به برق شهری یا ابزار برقی (بی سیم) باتری خور اشاره می کند.

امنیت منطقه کاری

- محل کار را تمیز و روشن نگاه دارید. محیط های کاری به هم ریخته و تاریک حادثه ساز هستند.
- ابزارهای برقی را در محیط های قابل انفجار، مثلاً در حضور مایعات، گازها یا غبارهای قابل اشتعال راه اندازی نکنید. ابزارهای برقی/شارژی جرقه هایی تولید می کنند که ممکن است باعث آتش گرفتن غبارها یا گازها شوند.
- وقتی با این ابزار کار می کنید، از کودکان و تماشاگران بخواهید دور بایستند. عواملی که حواس شما را پرت می کنند، ممکن است باعث از دست دادن کنترل شما در هنگام کار شوند.

نکات امنیتی مربوط به برق

- دوشاخه ابزار برقی/شارژی باید با پریز مطابقت داشته باشد. هرگز دوشاخه را به هیچ صورت تغییر ندهید. هرگز از دوشاخه های آداپتور برای ابزارهای

اطلاعات نوین

همیشه در صورتی که فشار صدا بیش از 85 dB(A) است، از تجهیزات محافظت از گوش استفاده کنید.



CE اعلامیه تطابق

با مسئولیت خود اعلام می کنیم محصول توضیح داده شده در "مشخصات ابزار شارژی" با شرایط مربوط به دستورالعمل های 2006/42/EC ، از جمله اصلاحات آن ها مطابقت داشته و از استانداردهای زیر تبعیت می کند:
EN 62841-1:2015+AC:2015
EN 62841-4-1:2020

Wu Cunzhen

Wu Cunzhen

مدیر عامل

Merit Link International AG
Stabio, Switzerland, 01.03.2023

هشدار- برای کاهش خطر آسیب، کاربر باید دستورالعمل های زیر را مطالعه کند!





Merit Link International AG
P.O. Box 641, CH-6855 Stabio
Switzerland
www.meritlink.com